



**COMPOSANTS, PIÈCES
ET ACCESSOIRES GAZ**

COMPOSANTS GAZ / PRESTATIONS DE SERVICES
ASSEMBLAGES DE RAMPES GAZ / ÉTUDES ET
RÉALISATIONS DE SYSTÈMES DE COMBUSTION

FLAMTECH CATALOGUE 2024-2025

P.3 | RÉGULATION GAZ

ESA PYRONICS · ELEKTROGAS · FIORENTINI · DUNGS
ELSTER KROMSCHRODER · ECONEX · HONEYWELL · SIEMENS
JOHNSON CONTROLS · BRAHMA · MEDENUS · MAXITROL
VEMMTEC · ASCO · BURKERT · FRANCEL · CLESSE · TARTARINI

P.95 | PRESSOSTATS ET CONTRÔLES D'ÉTANCHÉITÉ

ANTUNES CONTROLS · HONEYWELL / FEMA
ELSTER KROMSCHRODER · DUNGS · JOHNSON CONTROLS
BECK · SIEMENS

P.101 | CONTRÔLES DE FLAMME

ESA PYRONICS · PACTROL · HONEYWELL
ELSTER KROMSCHRODER · SIEMENS · BRAHMA
DUNGS · RIELLO · RESIDEO · SIT · COMBUTECH

P.125 | ALLUMAGE HAUTE TENSION

TRANSFORMATEURS · ELECTRODES · BOUGIES
ALLUMAGE · ACCESSOIRES

P.139 | BRÛLEURS

ESA PYRONICS · MAXON · ECLIPSE · TECFLAM

P.157 | DÉTECTION GAZ

DTEKGAZ

P.173 | MANOMÈTRES

PRECIMAN

P.183 | CONSOMMABLES ET OUTILLAGES

UNIPAK · CHIMECO · BLACKMAMBA

P.199 | CAHIER TECHNIQUE

SOMMAIRE



RÉGULATION GAZ

RÉGULATION GAZ

ELEKTROGAS Electrovannes - Filtres gaz - Vannes papillon - Régulateurs de pression	P.5
DUNGS Electrovannes - Régulateurs de pression	P.58
ELSTER KROMSCHRODER - HONEYWELL Electrovannes - Régulateurs de pression - Filtres gaz - Vannes - Compteurs gaz	P.63
BRAHMA Electrovannes	P.68
ECONEX Vannes papillon	P.69
VEMMTEC Compteurs gaz	P.70
MAXITROL - JOHNSON CONTROLS Régulateurs de pression	P.70
SIEMENS Electrovannes - Servomoteurs	P.71
MEDENUS Régulateurs de pression	P.72
ESA PYRONICS Limiteurs de débits - Mélangeurs - Régulateurs - Débitmètres	P.84

EVRM-NC

ÉLECTROVANNES GAZ À RÉARMEMENT MANUEL
NORMALEMENT FERMÉE - 600 MBAR

LIBELLÉS	Ø	CORPS	PRESSION MAX MBAR	PUISSANCE BOBINE WATT	CODE CBM
EVRM NC0 OT Rp 3/8"	Rp 3/8"	Laiton	600	8	ELK15001
EVRM NC1 OT Rp 1/2"	Rp 1/2"	Laiton	600	8	ELK15002
EVRM NC2 OT Rp 3/4"	Rp 3/4"	Laiton	600	8	ELK15004
EVRM NC3 OT Rp 1"	Rp 1"	Laiton	600	8	ELK15005
EVRM NC0 Rp 3/8"	Rp 3/8"	Aluminium	600	12	ELK15006
EVRM NC1 Rp 1/2"	Rp 1/2"	Aluminium	600	12	ELK15008
EVRM NC2 Rp 3/4"	Rp 3/4"	Aluminium	600	12	ELK15010
EVRM NC3 Rp 1"	Rp 1"	Aluminium	600	12	ELK15012
EVRM NC35 Rp 1"1/4	Rp 1"1/4	Aluminium	600	12	ELK15014
EVRM NC4 Rp 1"1/2	Rp 1"1/2	Aluminium	600	12	ELK15016
EVRM NC6 Rp 2"	Rp 2"	Aluminium	600	12	ELK15018
EVRM NC7 DN 65	DN 65	Aluminium	600	25	ELK15020
EVRM NC8 DN 80	DN 80	Aluminium	600	25	ELK15022
EVRM NC9 DN 100	DN 100	Aluminium	600	35	ELK15024
EVRM NC93 DN 125	DN 125	Aluminium	600	35	ELK15028
EVRM NC95 DN 150	DN 150	Aluminium	600	35	ELK15030
EVRM NC98 DN 200	DN 200	Aluminium	600	35	ELK15032
EVRM NC910 DN 250	DN 250	Aluminium	600	35	ELK15034
EVRM NC912 DN 300	DN 300	Aluminium	600	35	ELK15036



Avec orifice pour contact de fin de course de 2" à 12".
Disponible en version Atex sur demande.

EVRM-NC

ÉLECTROVANNES GAZ À RÉARMEMENT MANUEL
NORMALEMENT FERMÉE - 6 BAR

LIBELLÉS	Ø	CORPS	PRESSION MAX BAR	PUISSANCE BOBINE WATT	CODE CBM
EVRM 6NC0 OT Rp 3/8"	Rp 3/8"	Laiton	6	8	ELK17002
EVRM 6NC1 OT Rp 1/2"	Rp 1/2"	Laiton	6	8	ELK17004
EVRM 6NC2 OT Rp 3/4"	Rp 3/4"	Laiton	6	8	ELK17006
EVRM 6NC3 OT Rp 1"	Rp 1"	Laiton	6	8	ELK17008
EVRM 6NC0 Rp 3/8"	Rp 3/8"	Aluminium	6	12	ELK17010
EVRM 6NC1 Rp 1/2"	Rp 1/2"	Aluminium	6	12	ELK17012
EVRM 6NC2 Rp 3/4"	Rp 3/4"	Aluminium	6	12	ELK17014
EVRM 6NC3 Rp 1"	Rp 1"	Aluminium	6	12	ELK17016
EVRM 6NC35 Rp 1"1/4	Rp 1"1/4	Aluminium	6	12	ELK17018
EVRM 6NC4 Rp 1"1/2	Rp 1"1/2	Aluminium	6	12	ELK17020
EVRM 6NC6 Rp 2"	Rp 2"	Aluminium	6	12	ELK17024
EVRM 6NC7 DN 65	DN 65	Aluminium	6	25	ELK17028
EVRM 6NC8 DN 80	DN 80	Aluminium	6	25	ELK17030
EVRM 6NC9 DN 100	DN 100	Aluminium	6	35	ELK17032
EVRM 6NC93 DN 125	DN 125	Aluminium	6	35	ELK17034
EVRM 6NC95 DN 150	DN 150	Aluminium	6	35	ELK17036
EVRM 6NC98 DN 200	DN 200	Aluminium	6	35	ELK17038
EVRM 6NC910 DN 250	DN 250	Aluminium	6	35	ELK17040
EVRM 6NC912 DN 300	DN 300	Aluminium	6	35	ELK17042



Avec orifice pour contact de fin de course de 2" à 12".
Disponible en version Atex sur demande.

EVRM-NC

ÉLECTROVANNES GAZ À RÉARMEMENT MANUEL NORMALEMENT FERMÉE

ELECTROVANNE DE SÛRETÉ EVRM-NC

L'électrovanne de type EVRM-NC est une électrovanne de sécurité à réarmement manuel normalement fermée. Dans des conditions de repos, le ressort agit sur le clapet de l'électrovanne gardant ainsi fermé le passage du gaz. En alimentant simplement la bobine, l'électrovanne ne s'ouvre pas. Il faut intervenir manuellement sur le levier de réarmement placé sur le sommet de l'électrovanne. Une fois ouverte, l'électrovanne est capable de garder cette position pendant tout le temps que dans la bobine on a du courant. En absence de courant, l'électrovanne se ferme rapidement et au rétablissement du courant, elle reste fermée. Une fois éliminées les causes de l'anomalie, l'ouverture doit être effectuée manuellement comme décrite ci-dessus. Ce type de dispositif, en liaison avec un ou plusieurs pressostats, est fait pour des manoeuvres d'arrêt et de distribution de gaz ou d'air et il est apte au service continue (toujours sous tension).

INSTALLATION ET RÉGLAGE

Vérifier la concordance entre le sens du débit et la flèche en relief sur le corps de l'électrovanne, contrôler le juste alignement des tuyaux de branchement et observer que la distance des parois permet une libre circulation de l'air. L'électrovanne peut être montée avec la bobine horizontale ou verticale. La bobine peut être elle même orientée dans n'importe quelle direction sur 360°. L'installer dans un endroit protégé de la pluie, des jets ou des égouttements d'eau.

Pour le branchement électrique, ôter le couvercle du connecteur et brancher les câbles d'alimentation au bornier du circuit de redressement.

Éviter de trop serrer et monter sans tension.

Letableausuivantmontrelesvaleursmaximumdetension(Fmax), de serrage (T max), de force des vis (C max) suivant la norme EN 13611.

Connections	Fmax (Nm) t<10 s	Tmax (Nm)	Cmax (Nm)
Rp 3/8	70	35	-
Rp 1/2	105	50	-
Rp 3/4	225	85	-
Rp 1	340	125	-
Rp 1 ^{1/4}	475	160	-
Rp 1 ^{1/2}	610	200	50
Rp 2	1100	250	50
DN 65	1600	-	50
DN 80	2400	-	50
DN 100	5000	-	80
DN 125	6000	-	160
DN 150	7600	-	160
DN200	7600	-	160
DN250	7600	-	160
DN300	7600	-	160

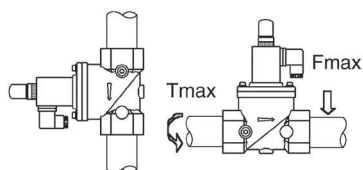

CARACTÉRISTIQUES TECHNIQUES

Raccords F/F	: filetés gaz de 3/8" à 2" : à brides PN16 - UNI 2223 de DN65 à DN300
Tension	: 230V-50/60 HZ : 110V-50/60 HZ : 24 VAC - VDC : 12V VAC - VDC
Marge de tension	: -15% ÷ +10%
Température de travail	: -15°C ÷ +60°C
Pression de travail	: 600 mbar / 6 bar
Temps de fermeture	: < 1 seconde
Degré de protection	: IP 65 < DN100 IP 54 > DN100 - IP 65 (option)
Presse à câbles	: Fiche DIN PG 9
Prises de pression	: 1/4" sur deux côtés (exclu sur le modèle avec corps en laiton)

Normes : CE
EAC

Ce matériel doit être installé en accord avec les lois en vigueur. Elektrogas se réserve le droit d'apporter des mises à jour ou des modifications techniques sans avis préalable.



BRANCHEMENT ÉLECTRIQUE

Enlever le couvercle de protection et brancher les câbles d'alimentation au bornier du circuit de redressement. Dans le cas où l'on effectue le passage des câbles à travers le trou qui était à l'origine fermé, pour fermer l'autre trou resté ouvert, utiliser la pastille en caoutchouc qui se trouve sous le bouchon.

Raccordement électrique
(IEC 730-1)

Schéma de raccordement
220V/110V.
Dans le cadre de bobine 12V
et 24V en utilisant le + et le -.

Ne pas inverser les polarités.

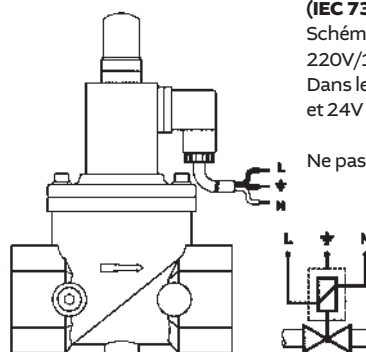

NETTOYAGE ET ENTRETIEN

On peut facilement nettoyer le filtre ou le logement de passage du gaz de la poussière et de toute autre particule étrangère. Après avoir fermé le gaz à l'amont et coupé la tension, la bobine se déplace en dévissant la poignée de réarmement et le capuchon moleté de fixation. Dévisser ensuite les vis qui fixent la contre-bride au corps de l'électrovanne. Pendant cette opération, faire attention à ne pas endommager le logement du clapet.

EVRM-NC

GAMME SUIVANT TENSION ET PRESSION

Modèle		Consommation à 230VAC Watts	Facteur Kvs (m³/h)	Dimensions (mm)						Poids Kg
Bronze	Aluminium			A	B	C	D	Int	h	
Rp 3/8		8	0,7	30	58	115	130	-	-	0,4
Rp 1/2		8	1,3	30	58	115	130	-	-	0,4
G 3/4		8	2,0	35	55	113	130	-	-	0,6
G 1		8	4,5	40	62	115	137	-	-	0,7
	Rp 3/8	12	2,9	70	77	148	164	-	-	0,9
	Rp 1/2	12	6,0	70	77	148	164	-	-	0,9
	Rp 3/4	12	9,5	85	96	158	180	-	-	1,1
	Rp 1	12	12,0	85	96	158	180	-	-	1,1
	Rp 1 ^{1/4}	12	20,0	120	153	188	220	-	-	2
	Rp 1 ^{1/2}	12	26,0	120	153	188	220	-	-	2
	Rp 2	12	40,0	106	156	192	230	-	-	2,3
	DN 40 ¹	12	26,0	150	193	188	262	110	4x18	3,7
	DN 50 ¹	12	40,0	165	196	192	274	125	4x18	4,3
	DN 65	25	6300	200	305	262 ²	352 ²	145	4x18	7,6
	DN 80	25	80,0	200	305	262 ²	352 ²	160	8x18	7,6
	DN 100	35	148,0	252	350	305 ²	435 ²	180	8x18	17
	DN 125	35	250,0	310	460	370 ²	540 ²	210	8x18	29
	DN 150	35	315,0	310	460	370 ²	540 ²	240	8x23	31
	DN200	35	516,0	370	546	425 ²	635 ²	295	12x23	46
	DN250	35	660,0	405	600	485 ²	712 ²	355	12x28	72
	DN300	35	1120,0	460	700	523 ²	786 ²	410	12x28	99



¹ Possibilité kit transformation en bride - ² Ouverture de vanne
 F : pression amont - G : pression aval pour DN65 et 80

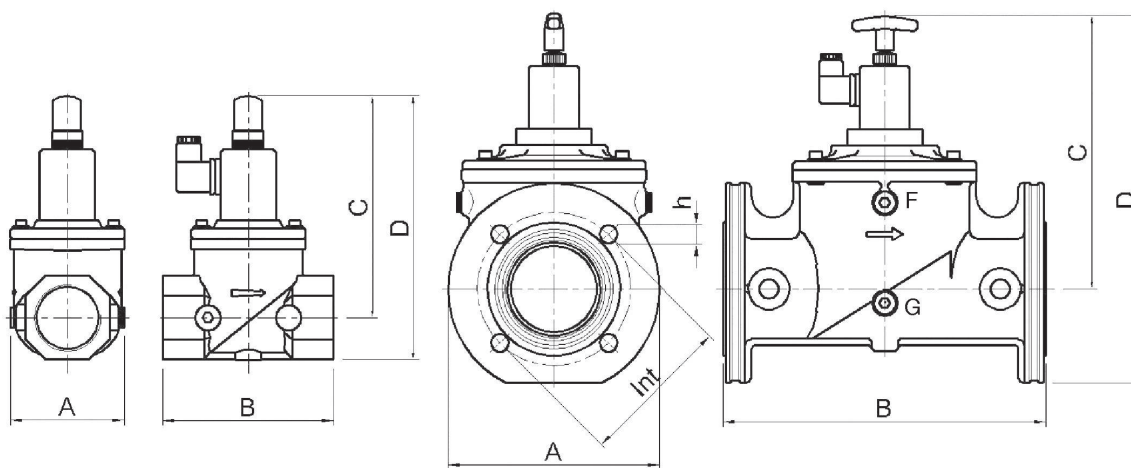

FORMULE DE CONVERSION DE L'AIR VERS D'AUTRE GAZ

Type de Gaz	Masse volumique (Kg/m³)	K
Gaz naturel	0.80	1.25
Gaz de ville	0.57	1.48
Propane	2.08	0.77
Air	1.25	1.00

$$V_{AIR} = \frac{V_{Gaz \text{ a utilisé}}}{K}$$

$$K = \sqrt{\frac{\text{Masse volumique de l'air}}{\text{Masse volumique du gaz}}}$$

+15°C, 1013 mbar, sec

EVRM-NC

PERTES DE CHARGE

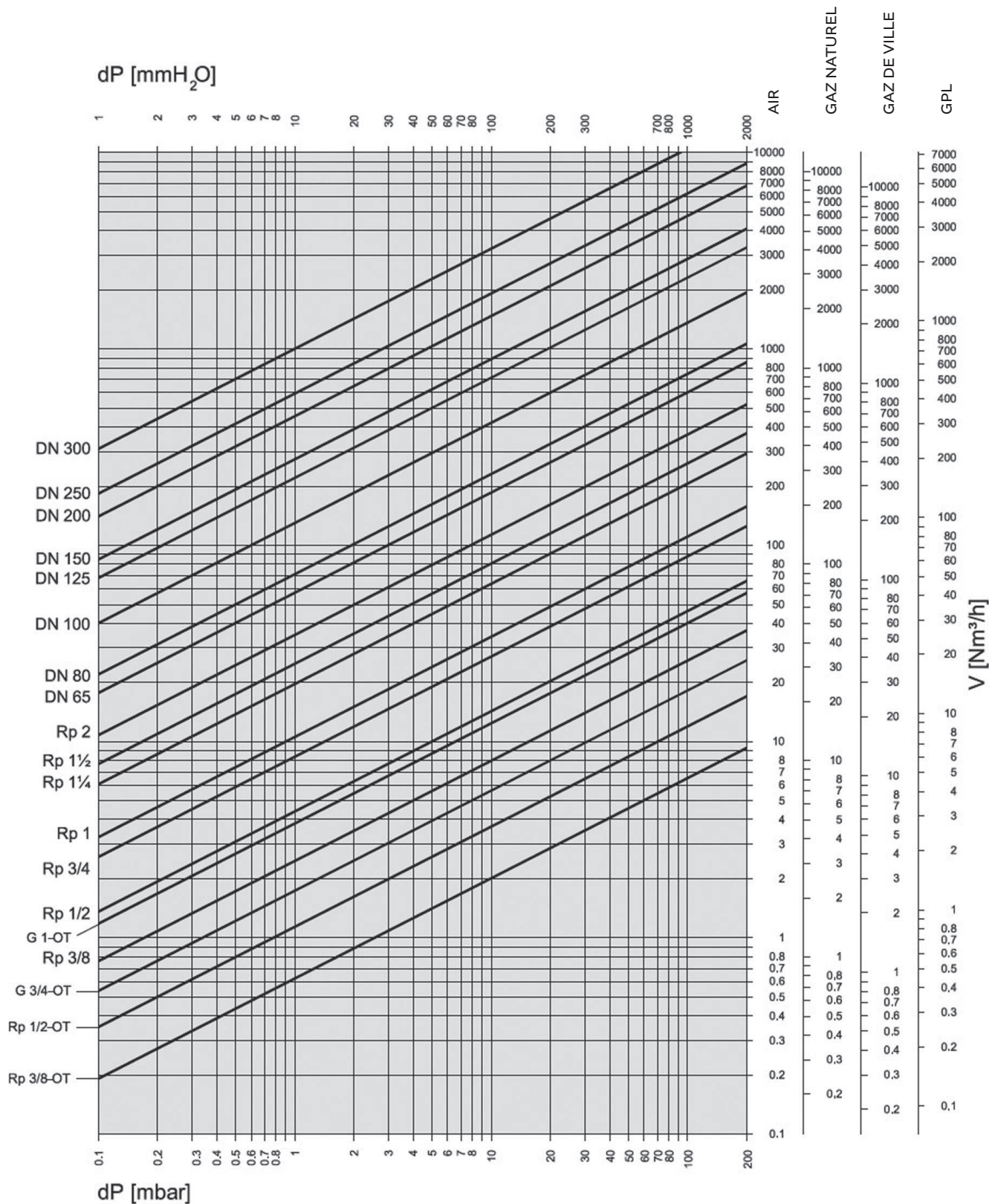

EVRM-NA

ÉLECTROVANNES GAZ À RÉARMEMENT MANUEL
NORMALEMENT OUVERTE - 600 MBAR

LIBELLÉS	Ø	CORPS	PRESSION MAX MBAR	PUISSANCE BOBINE WATT	CODE CBM
EVRMNA1/O Rp 1/2"	Rp 1/2"	Laiton	600	16	ELK20002
EVRMNA2/O Rp 3/4	Rp 3/4	Laiton	600	16	ELK20004
EVRMNA3/O Rp 1"	Rp 1"	Laiton	600	16	ELK20005
EVRMNAO Rp 3/8"	Rp 3/8"	Aluminium	600	16	ELK20006
EVRMNA1 Rp 1/2"	Rp 1/2"	Aluminium	600	16	ELK20008
EVRMNA2 Rp 3/4"	Rp 3/4"	Aluminium	600	16	ELK20010
EVRMNA3 Rp 1"	Rp 1"	Aluminium	600	16	ELK20012
EVRMNA35 Rp 1"1/4	Rp 1"1/4	Aluminium	600	16	ELK20014
EVRMNA4 Rp 1"1/2	Rp 1"1/2	Aluminium	600	16	ELK20016
EVRMNA6 Rp 2"	Rp 2"	Aluminium	600	16	ELK20018
EVRMNA7 DN 65	DN 65	Aluminium	600	19	ELK20020
EVRMNA8 DN 80	DN 80	Aluminium	600	19	ELK20022
EVRMNA9 DN 100	DN 100	Aluminium	600	19	ELK20024
EVRMNA93 DN 125	DN 125	Aluminium	600	19	ELK20026
EVRMNA95 DN 150	DN 150	Aluminium	600	19	ELK20028
EVRMNA98 DN 200	DN 200	Aluminium	600	19	ELK20030



Disponible en version Atex sur demande.

EVRM-NA

ÉLECTROVANNES GAZ À RÉARMEMENT MANUEL
NORMALEMENT OUVERTE - 6 BAR

LIBELLÉS	Ø	CORPS	PRESSION MAX BAR	PUISSANCE BOBINE WATT	CODE CBM
EVRM 6NA0 OT Rp 3/8"	Rp 3/8"	Laiton	6	16	ELK21002
EVRM 6NA1 OT Rp 1/2"	Rp 1/2"	Laiton	6	16	ELK21004
EVRM 6NA2 OT Rp 3/4"	Rp 3/4"	Laiton	6	16	ELK21006
EVRM 6NA3 OT Rp 1"	Rp 1"	Laiton	6	16	ELK21008
EVRM 6NA0 Rp 3/8"	Rp 3/8"	Aluminium	6	16	ELK21010
EVRM 6NA1 Rp 1/2"	Rp 1/2"	Aluminium	6	16	ELK21012
EVRM 6NA2 Rp 3/4"	Rp 3/4"	Aluminium	6	16	ELK21014
EVRM 6NA3 Rp 1"	Rp 1"	Aluminium	6	16	ELK21016
EVRM 6NA35 Rp 1"1/4	Rp 1"1/4	Aluminium	6	16	ELK21018
EVRM 6NA4 Rp 1"1/2	Rp 1"1/2	Aluminium	6	16	ELK21020
EVRM 6NA6 Rp 2"	Rp 2"	Aluminium	6	16	ELK21024
EVRM 6NA7 DN 65	DN 65	Aluminium	6	19	ELK21028
EVRM 6NA8 DN 80	DN 80	Aluminium	6	19	ELK21030
EVRM 6NA9 DN 100	DN 100	Aluminium	6	19	ELK21032
EVRM 6NA93 DN 125	DN 125	Aluminium	6	19	ELK21034
EVRM 6NA95 DN 150	DN 150	Aluminium	6	19	ELK21036



Disponible en version Atex sur demande.

EVRM-NA

ÉLECTROVANNES GAZ À RÉARMEMENT MANUEL NORMALEMENT OUVERTE

ELECTROVANNE DE SÛRETÉ EVRM-NA

L'électrovanne de type EVRM-NA est une électrovanne de sécurité normalement ouverte à réarmement manuel. Il est donc nécessaire une intervention manuelle pour ouvrir l'électrovanne et armer le dispositif qui permet de garder cet état. La mise sous tension avec du courant de réseau et/ou décharge de condensateur, induite par le détecteur de fuites, entraîne le décrochage du dispositif et par conséquent la fermeture du passage de gaz. Si l'excitation du senseur continue à cause de la présence de gaz, l'électrovanne reste sous tension et ne permet pas le réarmement. Après avoir éloigné les causes de l'anomalie, il est possible de rouvrir l'électrovanne en intervenant manuellement. Ce type de dispositif, en liaison avec un ou plusieurs détecteurs de fuites de gaz ou avec des signaux d'alarme pour la présence d'oxydes de carbone, est apte pour exécuter des manoeuvres d'arrêt de la ligne de gaz.

INSTALLATION ET RÉGLAGE

Vérifier la concordance entre le sens du débit et la flèche en relief sur le corps de l' électrovanne, contrôler le juste alignement des tuyaux de branchement et observer que la distance des parois permet une libre circulation de l'air. L'électrovanne peut être montée avec la bobine horizontale ou verticale. La bobine peut être elle même orientée dans n'importe quelle direction sur 360°. L'installer dans un endroit protégé de la pluie, des jets ou des égouttements d'eau.

Pour le branchement électrique, ôter le couvercle du connecteur et brancher les câbles d'alimentation au bornier du circuit de redressement.

Eviter de trop serrer et monter sans tension. Le tableau suivant montre les valeurs maximum de tension (F max), de serrage (T max), de force des vises (C max) suivant la norme EN 13611.

Connections	Fmax (Nm) t<10 s	Tmax (Nm)	Cmax (Nm)
Rp 3/8	70	35	-
Rp 1/2	105	50	-
Rp 3/4	225	85	-
Rp 1	340	125	-
Rp 1 1/4	475	160	-
Rp 1 1/2	610	200	50
Rp 2	1100	250	50
DN 65	1600	-	50
DN 80	2400	-	50
DN 100	5000	-	80
DN 125	6000	-	160
DN 150	7600	-	160

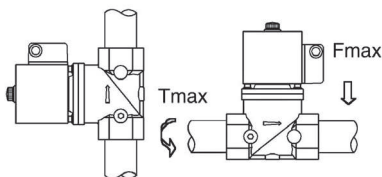

CARACTÉRISTIQUES TECHNIQUES

- Raccords F/F : filetés gaz de 3/8" à 2" : à brides PN16 - UNI 2223 de DN65 à DN150
- Tension : 230V-50/60 HZ : 110V-50/60 HZ : 24 VAC - VDC : 12 VDC
- Marge de tension : -15% ÷ +10%
- Température de travail : -15°C ÷ +60°C
- Pression de travail : 600 mbar / 6 bar
- Temps de fermeture : < 1 seconde
- Degré de protection : IP 54 - IP 65 (option)
- Presse à câbles : PG 9
- Prises de pression : 1/4" sur deux côtés (exclu sur le modèle avec corps en laiton)



Normes : CE EAC

Ce matériel doit être installé en accord avec les lois en vigueur. Elektrogas se réserve le droit d'apporter des mises à jour ou des modifications techniques sans avis préalable.



BRANCHEMENT ÉLECTRIQUE

Enlever le couvercle de protection et brancher les câbles d'alimentation au bornier du circuit de redressement. Dans le cas où l'on effectue le passage des câbles à travers le trou qui était à l'origine fermé, pour fermer l'autre trou resté ouvert, utiliser la pastille en caoutchouc qui se trouve sous le bouchon. Dans le cas d'électrovannes alimentées à 12V ou 24V, deux bornes d'entrée marquées par les symboles "L, N" et "+, -" (exclus les modèles VMR7-8-9 et les bobines avec surinjection plastique), sont prévues. Si le courant est alternatif, se brancher aux bornes "L, N". Si le courant est redressé ou continu, se brancher aux bornes "+, -".

Raccordement électrique (IEC 730-1)

Schéma de raccordement 220V/110V. Dans le cadre de bobine 12V et 24V en utilisant le + et le -.

Ne pas inverser les polarités.

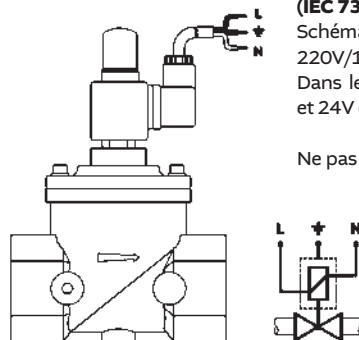

NETTOYAGE ET ENTRETIEN

On peut facilement nettoyer le filtre ou le logement de passage du gaz de la poussière et de toute autre particule étrangère. Après avoir fermé le gaz à l'amont et coupé la tension, la bobine se déplace en dévissant la poignée de réarmement et le capuchon moleté de fixation. Dévisser ensuite les 4 vis qui fixent la contre-bride au corps de l'électrovanne. Pendant cette opération, faire attention à ne pas endommager le logement du clapet.

Eviter de démonter ou d'abîmer le dispositif d'armement.

EVRM-NA

GAMME SUIVANT TENSION ET PRESSION

Modèle		Consommation à 230VAC Watts	Facteur Kvs (m³/h)	Dimensions (mm)						Poids Kg
Bronze	Aluminium			A	B	C	D	Int	h	
Rp 3/8		16	0,7	30	58	115	130	-	-	0,4
Rp 1/2		16	1,3	30	58	115	130	-	-	0,4
G 3/4		16	2,0	35	55	113	130	-	-	0,6
G 1		16	4,5	40	62	115	137	-	-	0,7
	Rp 3/8	16	2,9	70	77	130	148	-	-	0,6
	Rp 1/2	16	6,0	70	77	130	148	-	-	0,6
	Rp 3/4	16	9,5	85	96	138	165	-	-	0,8
	Rp 1	16	12,0	85	96	138	165	-	-	0,8
	Rp 1 ^{1/4}	16	20,0	120	153	170	203	-	-	1,6
	Rp 1 ^{1/2}	16	26,0	120	153	170	203	-	-	1,6
	Rp 2	16	40,0	106	156	175	213	-	-	1,9
	DN 40 ¹	16	26,0	150	193	170	245	110	4x18	3,3
	DN 50 ¹	16	40,0	165	196	175	257	125	4x18	3,9
	DN 65	19	63,0	200	305	260 ²	350 ²	145	4x18	8,2
	DN 80	19	80,0	200	305	260 ²	350 ²	160	8x18	8,2
	DN 100	19	148,0	252	350	280 ²	410 ²	180	8x18	16
	DN 125	19	250,0	310	460	330 ²	500 ²	210	8x18	28
	DN 150	19	315,0	310	460	330 ²	500 ²	240	8x23	30
	DN200	19	516,0	370	546	380 ²	590 ²	295	12x23	45

¹ Possibilité kit transformation en bride - ² Ouverture de vanne
 F : pression amont - G : pression aval pour DN65 et 80

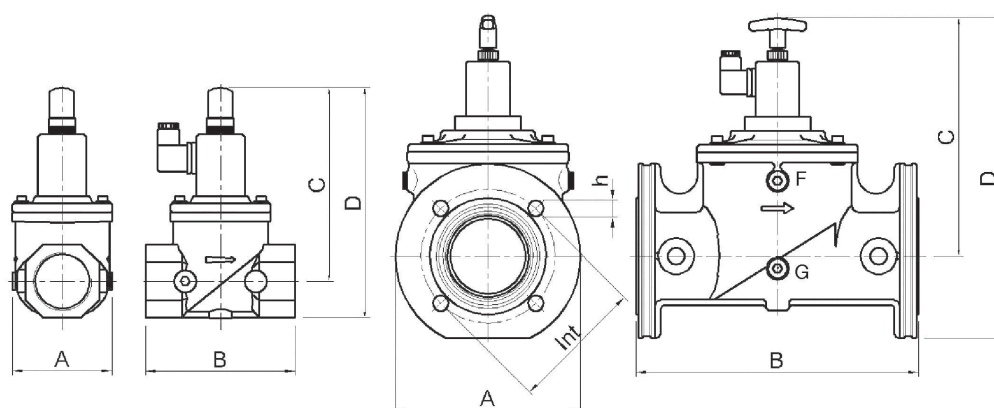

FORMULE DE CONVERSION DE L'AIR VERS D'AUTRE GAZ

Type de Gaz	Masse volumique (Kg/m³)	K
Gaz naturel	0.80	1.25
Gaz de ville	0.57	1.48
Propane	2.08	0.77
Air	1.25	1.00

$$V_{AIR} = \frac{V_{Gaz \text{ a utilisé}}}{K}$$

$$K = \sqrt{\frac{\text{Masse volumique de l'air}}{\text{Masse volumique du gaz}}}$$

+15°C, 1013 mbar, sec

EVRM-NA

PERTES DE CHARGE

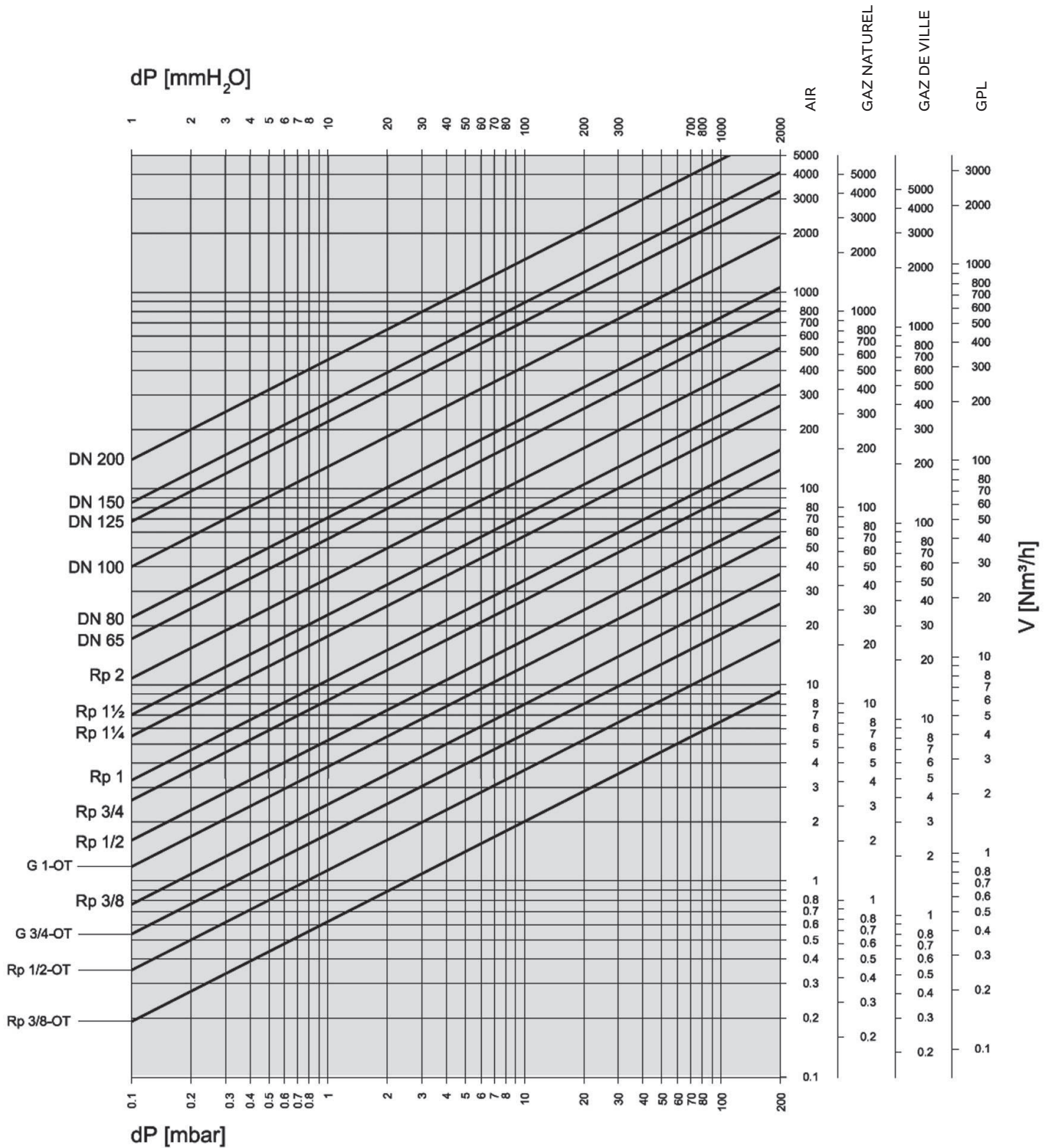

VMR

ÉLECTROVANNES GAZ OUVERTURE ET FERMETURE RAPIDE
NORMALEMENT FERMÉE - 200 MBAR - 360 MBAR - 500 MBAR

LIBELLÉS	Ø	CORPS	PRESSION MAX MBAR	PUISSANCE BOBINE WATT	CODE CBM
VMR010TN Rp 1/4"	Rp 1/4"	Laiton	200	12	ELK05003
VMR020TN Rp 3/8"	Rp 3/8"	Laiton	200	16	ELK05001
VMR120TN Rp 1/2"	Rp 1/2"	Laiton	200	16	ELK05002
VMR02A Rp 3/8"	Rp 3/8"	Aluminium	200	25	ELK05006
VMR12A Rp 1/2"	Rp 1/2"	Aluminium	200	25	ELK05004
VMR0 Rp 3/8"	Rp 3/8"	Aluminium	500	20	ELK05014
VMR1 Rp 1/2"	Rp 1/2"	Aluminium	500	20	ELK05016
VMR2 Rp 3/4"	Rp 3/4"	Aluminium	500	35	ELK05018
VMR3 Rp 1"	Rp 1"	Aluminium	500	35	ELK05022
VMR35 Rp 1"1/4	Rp 1"1/4	Aluminium	500	45/180**	ELK05026
VMR4 Rp 1"1/2	Rp 1"1/2	Aluminium	500	45/180**	ELK05028
VMR6 Rp 2"	Rp 2"	Aluminium	500	45/180**	ELK05030
VMR7 DN 65	DN 65	Aluminium	360	70/280**	ELK05032
VMR8 DN 80	DN 80	Aluminium	360	70/280**	ELK05034
VMR9 DN 100	DN 100	Aluminium	360	80/320**	ELK05036
VMR93 DN 125	DN 125	Aluminium	360	90/360**	ELK05037
VMR95 DN 150	DN 150	Aluminium	360	90/360**	ELK05038

** Travail/Ouverture.

Avec orifice pour contact de fin de course de 2" à 6".

Contact de fin de course sur demande pour les vannes de 3/8" à 1" 1/2.

Disponible en version Atex sur demande.



VMR-NA

ÉLECTROVANNES GAZ FERMETURE RAPIDE
NORMALEMENT OUVERTE - 500 MBAR - VANNE D'ÉVENT

LIBELLÉS	Ø	CORPS	PRESSION MAX MBAR	PUISSANCE BOBINE WATT	CODE CBM
VMR-NA2 3/4"	3/4"	Aluminium	500	-	ELK48002
VMR-NA3 1"	1"	Aluminium	500	-	ELK48004

Disponible en version Atex sur demande.



VMR

ÉLECTROVANNES GAZ OUVERTURE ET FERMETURE RAPIDE NORMALEMENT FERMÉE - 6 BAR



LIBELLÉS	Ø	CORPS	PRESSION MAX BAR	PUISSANCE BOBINE WATT	CODE CBM
VMR0-60 Rp 3/8"	Rp 3/8"	Aluminium	6	20	ELK07002
VMR1-60 Rp 1/2"	Rp 1/2"	Aluminium	6	20	ELK07004
VMR2-60 Rp 3/4"	Rp 3/4"	Aluminium	6	35	ELK07006
VMR3-60 Rp 1"	Rp 1"	Aluminium	6	35	ELK07008
VMR35-60 Rp 1"1/4	Rp 1"1/4	Aluminium	6	45/180**	ELK07010
VMR4-60 Rp 1"1/2	Rp 1"1/2	Aluminium	6	45/180**	ELK07012
VMR6-60 Rp 2"	Rp 2"	Aluminium	6	45/180**	ELK07014
VMR7-60 DN 65	DN 65	Aluminium	6	70/280**	ELK07016
VMR8-60 DN 80	DN 80	Aluminium	6	70/280**	ELK07018
VMR9-60 DN 100	DN 100	Aluminium	6	80/320**	ELK07020



** Travail/Ouverture.
Avec orifice pour contact de fin de course de 2" à 4".
Contact de fin de course sur demande pour les vannes de 3/8" à 1" 1/2.
Disponible en version Atex sur demande.

VMR-NA-60

ÉLECTROVANNES GAZ FERMETURE RAPIDE NORMALEMENT OUVERTE - 6 BAR - VANNE D'ÉVENT



LIBELLÉS	Ø	CORPS	PRESSION MAX BAR	PUISSANCE BOBINE WATT	CODE CBM
VMR-NA2-60 Rp 3/4"	Rp 3/4"	Aluminium	6	-	ELK49002
VMR-NA3-60 Rp 1"	Rp 1"	Aluminium	6	-	ELK49004



Disponible en version Atex sur demande.

VMR

ÉLECTROVANNES GAZ OUVERTURE ET FERMETURE RAPIDE NORMALEMENT FERMÉE

CLASSE A - GROUPE 2 - EN161

L'électrovanne de type VMR est une électrovanne de sécurité normalement fermée. Dans des conditions de repos, le ressort agit sur le clapet de l'électrovanne gardant ainsi fermé le passage du gaz. Quand la bobine est alimentée, l'électrovanne s'ouvre. Quand le courant d'alimentation est coupé, l'électrovanne se ferme rapidement. Ce type de dispositif est fait pour des manœuvres d'arrêt et de distribution de gaz ou d'air et il est apte au service continue (toujours sous tension).

INSTALLATION ET RÉGLAGE

Vérifier la concordance entre le sens du débit et la flèche en relief sur le corps de l'électrovanne, contrôler le juste alignement des tuyaux de branchement et observer que la distance des parois permet une libre circulation de l'air. L'électrovanne peut être montée avec la bobine horizontale ou verticale. La bobine peut être elle même orientée dans n'importe quelle direction sur 360°. L'installer dans un endroit protégé de la pluie, des jets ou des égouttements d'eau. Le débit est réglable de 0 m³/h à la valeur maximum indiquée sur la plaque (exclus les modèles en laiton et 4", 5" et 6"). Après avoir ôté le capuchon de fixation de la bobine, faire tourner la vis de réglage placée sous la vis sans tête de blocage. On conseille d'exécuter le réglage du débit avec le brûleur en fonctionnement et après avoir fait le réglage de revisser la vis sans tête de blocage. Il ne faut pas effectuer des réglages inférieurs à 40% du débit parce qu'il peut y avoir des turbulences.

Eviter de trop serrer et monter sans tension.

Le tableau suivant montre les valeurs maximum de tension (F max), de serrage (T max), de force des vis (C max) suivant la norme EN 13611.

Connections	Fmax (Nm) t<10 s	Tmax (Nm)	Cmax (Nm)
Rp 1/4	35	20	-
Rp 3/8	70	35	-
Rp 1/2	105	50	-
Rp 3/4	225	85	-
Rp 1	340	125	-
Rp 1 ^{1/4}	475	160	-
Rp 1 ^{1/2}	610	200	50
Rp 2	1100	250	50
DN 65	1600	-	50
DN 80	2400	-	50
DN 100	5000	-	80
DN 125	6000	-	160
DN 150	7600	-	160

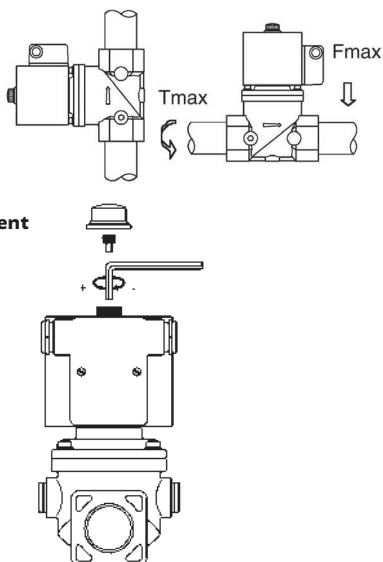
Ajustement du débit (V max)**CARACTÉRISTIQUES TECHNIQUES**

Raccords F/F	: filetés gaz de 1/4" à 6" : à brides PN16 UNI 2223 de DN65 à DN150
Tension	: 230V - 50/60 HZ : 110V - 50/60 HZ : 24 VAC - VDC : 12 VDC
Marge de tension	: -15% ÷ +10%
Température de travail	: -15°C ÷ +60°C
Pression de travail	: 200 mbar, 360 mbar, 500 mbar, 6 bar
Temps d'ouverture fermeture	: <1seconde
Degré de protection	: IP 54 - IP 65 (option)
Presse à câbles	: Fiche DIN PG 9
Prises de pression	: 1/4" sur deux côtés (exclu sur le modèle avec corps en laiton)
Fin de course	: Sur demande
Norme	: Réalisées selon la norme EN161 en vigueur. Homologation GASTEC PIN : 0063AG1350.

**Normes : CE EAC**

Ce matériel doit être installé en accord avec les lois en vigueur. Elektrogas se réserve le droit d'apporter des mises à jour ou des modifications techniques sans avis préalable.

BRANCHEMENT ÉLECTRIQUE

Enlever le couvercle de protection et brancher les câbles d'alimentation au bornier du circuit de redressement. Dans le cas où l'on effectue le passage des câbles à travers le trou qui était à l'origine fermé, pour fermer l'autre trou resté ouvert, utiliser la pastille en caoutchouc qui se trouve sous le bouchon. Dans le cas d'électrovannes alimentées à 12V ou 24V, deux bornes d'entrée marquées par les symboles "L, N" et "+, -" (exclus les modèles VMR7-8-9 et les bobines avec surinjection plastique), sont prévues. Si le courant est alternatif, se brancher aux bornes "L, N". Si le courant est redressé ou continu, se brancher aux bornes "+, -".

**Raccordement électrique (IEC 730-1)**

Schéma de raccordement 230V/110V.

Dans le cadre de bobine 12V et 24V en utilisant le + et le -.

Ne pas inverser les polarités.

**NETTOYAGE ET ENTRETIEN**

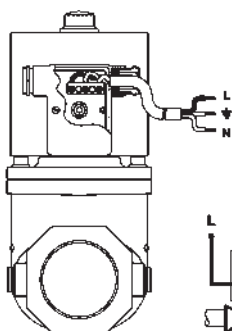
On peut facilement nettoyer le filtre ou le logement de passage du gaz de la poussière et de toute autre particule étrangère. Après avoir fermé le gaz à l'amont et coupé la tension, déplacer la bobine et dévisser les vis qui fixent la contre-bride au corps de l'électrovanne. Pendant cette opération, faire attention à ne pas endommager le logement du clapet et les petites bandes de glissement en Téflon.



VMR

GAMME SUIVANT TENSION ET PRESSION

Modèle		Consommation à 230VAC				Facteur Kvs (m³/h)	Dimensions (mm)						Poids Kg
Bronze	Aluminium	200mbar	360mbar	500mbar	6 bar		A	B	C	D	Int	h	
Rp 1/4		12 ²				0,55	30	46	66,5	75	-	-	0,27
Rp 3/8		16 ²				0,7	30	58	95	110	-	-	0,4
Rp 1/2		16 ²				1,3	30	58	95	110	-	-	0,4
	Rp 3/8	25 ²		20	20	2,9	88	77	126	142	-	-	1,4
	Rp 1/2	25 ²		20	20	4,8	88	77	126	142	-	-	1,4
	Rp 3/4	25		35	35	9,5	88	96	145	168	-	-	2,5
	Rp 1	25		35	35	12,0	88	96	145	168	-	-	2,5
	Rp 1 ^{1/4}	30/120 ³		45/180 ³	45/180 ³	20,0	120	153	191	224	-	-	5,7
	Rp 1 ^{1/2}	30/120 ³		45/180 ³	45/180 ³	26,0	120	153	191	224	-	-	5,7
	Rp 2	30/120 ³		45/180 ³	45/180 ³	40,0	106	156	195	234	-	-	6
	Rp 2 ^{1/2}	45/180 ³	70/280 ³		60/240 ³	63,0	180	218	254	300	-	-	11,6
	DN 40 ¹	30/120 ³		45/180 ³	45/180 ³	26,0	150	193	191	266	110	4x18	7,1
	DN 50 ¹	30/120 ³		45/180 ³	45/180 ³	40,0	165	196	195	278	125	4x18	7,8
	DN 65	45/180 ³	70/280 ³		70/280 ³	63,0	200	305	266	355	145	4x18	14
	DN 80	45/180 ³	70/280 ³		70/280 ³	80,0	200	305	266	355	160	8x18	14
	DN 100	70/280 ³	80/320 ³		80/320 ³	148,0	250	350	352	452	180	8x18	33
	DN 125	80/230 ³	90/360 ³			250,0	310	460	430	600	210	8x18	58
	DN 150	80/320 ³	90/360 ³			315,0	310	460	430	600	240	8x23	60

¹ Possibilité kit transformation en bride - ² Bobine avec connecteur - ³ Travail/Ouverture
 F : pression amont - G : pression aval pour DN65 et 80

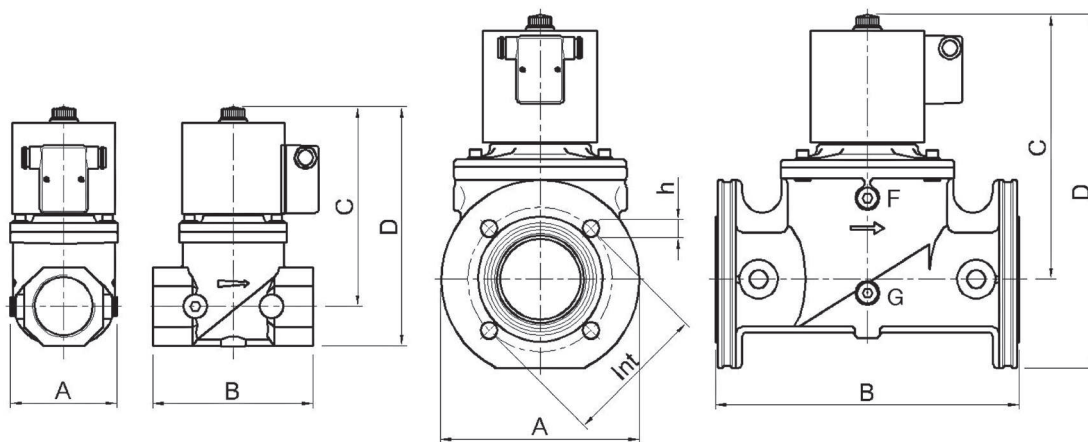

FORMULE DE CONVERSION DE L'AIR VERS D'AUTRE GAZ

Type de Gaz	Masse volumique (Kg/m³)	K
Gaz naturel	0.80	1.25
Gaz de ville	0.57	1.48
Propane	2.08	0.77
Air	1.25	1.00

$$V_{AIR} = \frac{V_{Gaz \text{ a utilisé}}}{K}$$

$$K = \sqrt{\frac{\text{Masse volumique de l'air}}{\text{Masse volumique du gaz}}}$$

+15°C, 1013 mbar, sec



VMR

PERTES DE CHARGE

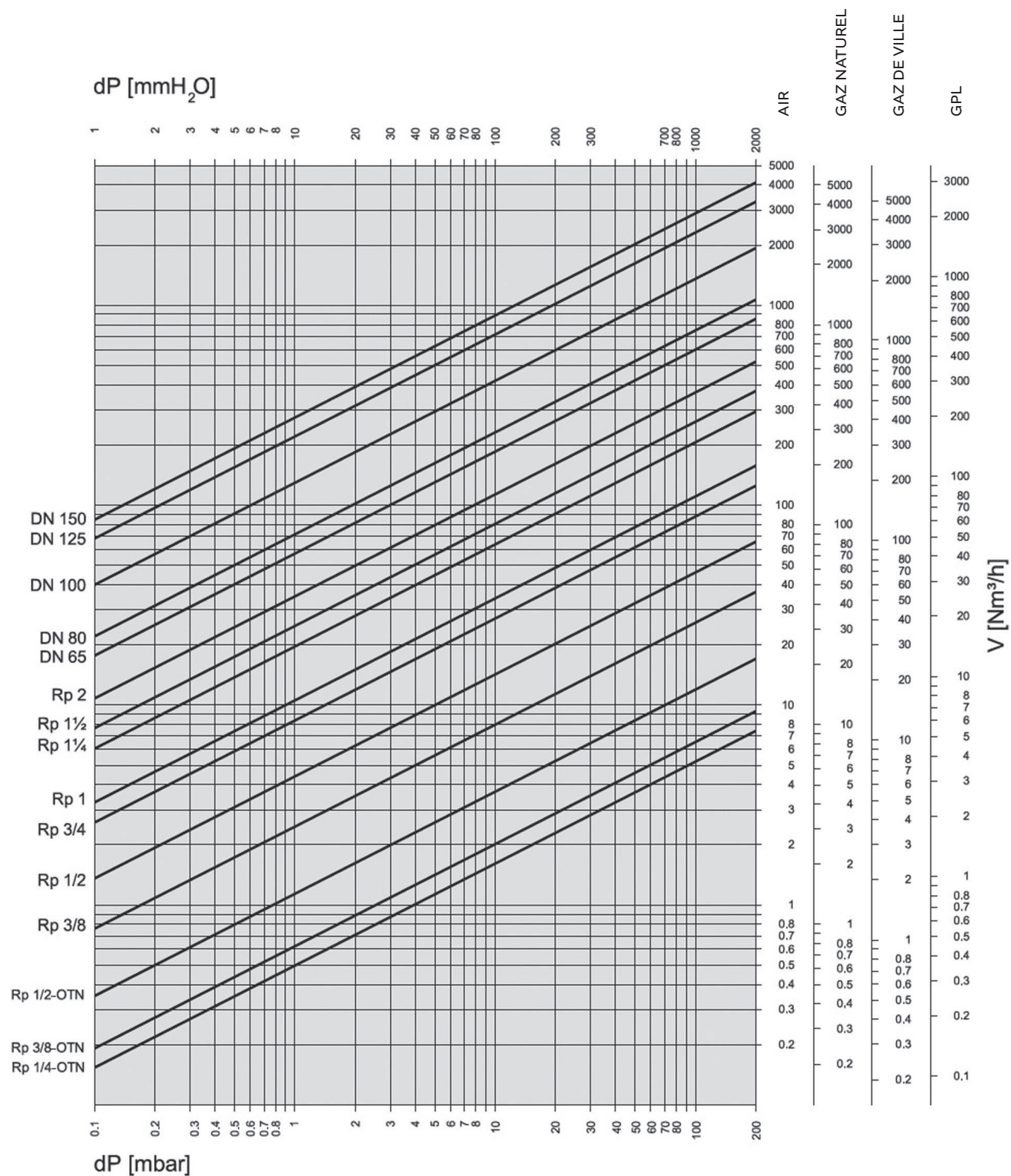

VML

ÉLECTROVANNES GAZ OUVERTURE PROGRESSIVE FERMETURE RAPIDE NORMALEMENT FERMÉE - 360 MBAR - 500 MBAR



LIBELLÉS	Ø	CORPS	PRESSION MAX MBAR	PUISSANCE BOBINE WATT	CODE CBM
VML 0 Rp 3/8"	Rp 3/8"	Aluminium	500	20	ELK10002
VML 1 Rp 1/2"	Rp 1/2"	Aluminium	500	20	ELK10004
VML 2 Rp 3/4"	Rp 3/4"	Aluminium	500	35	ELK10006
VML 3 Rp 1"	Rp 1"	Aluminium	500	35	ELK10008
VML 3,5 Rp 1"1/4	Rp 1"1/4	Aluminium	500	45/180**	ELK10012
VML 4 Rp 1"1/2	Rp 1"1/2	Aluminium	500	45/180**	ELK10014
VML 6 Rp 2"	Rp 2"	Aluminium	500	45/180**	ELK10018
VML 7 DN65	DN65	Aluminium	360	70/280**	ELK10020
VML 8 DN80	DN80	Aluminium	360	70/280**	ELK10022

Disponible en version Atex sur demande.



VML

ÉLECTROVANNES GAZ OUVERTURE PROGRESSIVE FERMETURE RAPIDE NORMALEMENT FERMÉE - 6 BAR



LIBELLÉS	Ø	CORPS	PRESSION MAX BAR	PUISSANCE BOBINE WATT	CODE CBM
VML 0-60	Rp 3/8"	Aluminium	6	20	ELK12002
VML 1-60	Rp 1/2"	Aluminium	6	20	ELK12004
VML 2-60	Rp 3/4"	Aluminium	6	35	ELK12006
VML 3-60	Rp 1"	Aluminium	6	35	ELK12008
VML 35-60	Rp 1"1/4	Aluminium	6	45/180**	ELK12010
VML 4-60	Rp 1"1/2	Aluminium	6	45/180**	ELK12012
VML 6-60	Rp 2"	Aluminium	6	45/180**	ELK12014
VML 7-60	DN65	Aluminium	6	70/280**	ELK12016
VML 8-60	DN80	Aluminium	6	70/280**	ELK12018



** Travail/Ouverture.

Avec orifice pour contact de fin de course de 2" à 3".

Contact de fin de course sur demande pour les vannes de 3/8" à 1" 1/2.

Disponible en version Atex sur demande.

VML

ÉLECTROVANNES GAZ OUVERTURE PROGRESSIVE FERMETURE RAPIDE NORMALEMENT FERMÉE

CLASSE A - GROUPE 2 - EN161

L'électrovanne de type VML est une électrovanne de sécurité normalement fermée à ouverture rapide ou lente, avec partie rapide réglable pour le débit du gaz initial. Dans des conditions de repos, le ressort agit sur le clapet de l'électrovanne gardant ainsi fermé le passage du gaz. Quand la bobine est alimentée, l'électrovanne s'ouvre rapidement dans la première partie de sa course et ensuite lentement, avec vitesse réglable. Quand le courant d'alimentation est coupé, l'électrovanne se ferme rapidement. Ce type de dispositif est fait pour des manoeuvres d'arrêt et de distribution de gaz ou d'air et il est apte au service continu (toujours sous tension).

INSTALLATION ET RÉGLAGE

Vérifier la concordance entre le sens du débit et la flèche en relief sur le corps de l'électrovanne, contrôler le juste alignement des tuyaux de branchement et observer que la distance des parois permet une libre circulation de l'air. L'électrovanne peut être montée avec la bobine horizontale ou verticale. La bobine peut être elle même orientée dans n'importe quelle direction sur 360°. L'installer dans un endroit protégé de la pluie, des jets ou des égouttements d'eau. Le débit est réglable de 0 m³/h à la valeur maximum indiquée sur la plaque en faisant tourner la vis de réglage interne placée sous le capuchon supérieur, tandis qu'en agissant sur la vis externe, on peut régler la longueur de la partie de course rapide. Il est conseillé d'exécuter le réglage du débit avec le brûleur en fonctionnement. Il ne faut pas effectuer des réglages inférieurs à 40% du débit parce qu'ils peuvent engendrer des turbulences. En outre, il est possible de régler le temps d'ouverture en agissant sur la vis placée sur le côté de l'amortisseur. Un quart de tour dans le sens des aiguilles d'une montre augmente le temps d'ouverture de 2 ÷ 3 s, jusqu'à un maximum d'environ 25 s (toute la course lente). Le réglage d'usine est d'environ 14 s.

Éviter de trop serrer et monter sans tension. Le tableau suivant montre les valeurs maximum de tension (F max), de serrage (T max), de force des vis (C max) suivant la norme EN 13611.

Connections	Fmax (Nm) t<10 s	Tmax (Nm)	Cmax (Nm)
Rp 3/8	70	35	-
Rp 1/2	105	50	-
Rp 3/4	225	85	-
Rp 1	340	125	-
Rp 1 ^{1/4}	475	160	-
Rp 1 ^{1/2}	610	200	50
Rp 2	1100	250	50
DN 65	1600	-	50
DN 80	2400	-	50

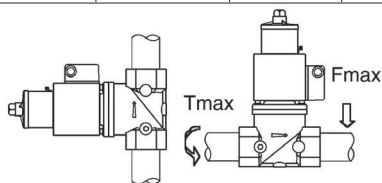
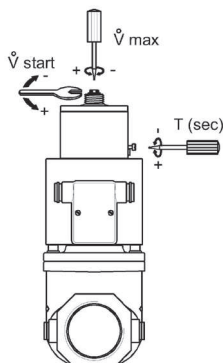
**Réglage****CARACTÉRISTIQUES TECHNIQUES**

Raccords F/F	: filetés gaz de 3/8" à 2" : à brides PN16 UNI 70005 DN65 à DN80
Tension nominale	: 230V, 50/60 HZ : 110V, 50/60 HZ
Marge de tension	: -15% ÷ +10%
Température de travail	: -15°C ÷ +60°C
Pression de travail	: 360/500 mbar, 6 bar
Temps de fermeture	: < 1 seconde
Temps d'ouverture	: ajustable de 4 à 25 secondes
Degré de protection	: IP 54 - IP 65 (option)
Presse à câbles	: PG 9
Prises de pression	: 1/4" sur deux côtés
Norme	: Réalisées selon la norme EN161 en vigueur. Homologation GASTEC PIN : 63AQ1350.

Normes : CE EAC

Ce matériel doit être installé en accord avec les lois en vigueur. Elektrogas se réserve le droit d'apporter des mises à jour ou des modifications techniques sans avis préalable.

BRANCHEMENT ÉLECTRIQUE

Enlever le couvercle de protection et brancher les câbles d'alimentation au bornier du circuit de redressement. Dans le cas où l'on effectue le passage des câbles à travers le trou qui était à l'origine fermé, pour fermer l'autre trou resté ouvert, utiliser la pastille en caoutchouc qui se trouve sous le bouchon.

**Raccordement électrique (IEC 730-1)**

Schéma de raccordement 230V/110V. Dans le cadre de bobine 12V et 24V en utilisant le + et le -.

Ne pas inverser les polarités.

NETTOYAGE ET ENTRETIEN

On peut facilement nettoyer le filtre ou le logement de passage du gaz de la poussière et de toute autre particule étrangère. Après avoir fermé le gaz à l'amont et coupé la tension, on déplace la bobine en dévissant l'amortisseur placé sur son sommet. Il ne faut pas forcer latéralement la tige et il faut vérifier le nettoyage et le centrage des deux bagues d'étanchéité OR. Dévisser ensuite les vis qui fixent la contre-bride au corps de l'électrovanne. Pendant cette opération, faire attention à ne pas endommager le logement du clapet et les petites bandes de glissement en Téflon.

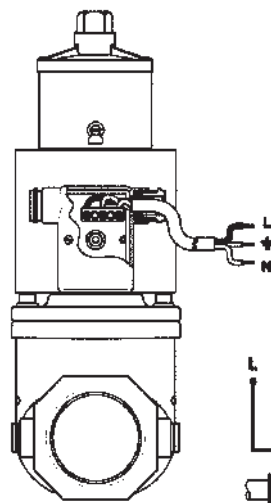
Éviter de démonter ou d'abîmer l'amortisseur.



VML

GAMME SUIVANT TENSION ET PRESSION

Modèle	Consommation à 230VAC				Facteur Kvs (m³/h)	Dimensions (mm)						Poids Kg
	200mbar	360mbar	500mbar	6 bar		A	B	C	D	Int	h	
Rp 3/8	20		20	20	2,9	88	77	180	196	-	-	1,8
Rp 1/2	20		20	20	4,8	88	77	180	196	-	-	1,8
Rp 3/4	35		35	35	9,5	88	96	200	222	-	-	2,7
Rp 1	35		35	35	12,0	88	96	200	222	-	-	2,7
Rp 1¼	45/180²		45/180²	45/180²	20,0	120	153	261	294	-	-	6,2
Rp 1½	45/180²		45/180²	45/180²	26,0	120	153	261	294	-	-	6,2
Rp 2	45/180²		45/180²	45/180²	40,0	106	156	265	304	-	-	6,5
Rp 2½	45/180²	70/280²		60/240²	63,0	180	218	324	370	-	-	12,1
DN 40¹	45/180²		45/180²	45/180²	26,0	150	193	261	336	110	4x18	7,6
DN 50¹	45/180²		45/180²	45/180²	40,0	165	196	265	348	125	4x18	8,3
DN 65	45/180²	70/280²		70/280²	63,0	200	305	336	425	145	4x18	14,5
DN 80	45/180²	70/280²		70/280²	80,0	200	305	336	425	160	8x18	14,5



¹ Possibilité kit transformation en bride - ² Bobine avec connecteur - ³ Travail/Ouverture
 F : pression amont - G : pression aval pour DN65 et 80

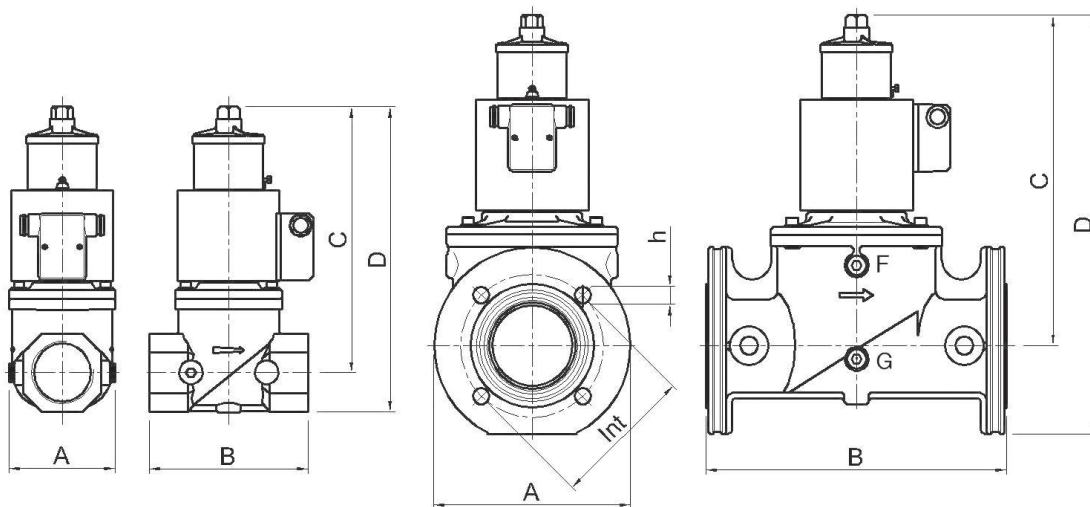

FORMULE DE CONVERSION DE L'AIR VERS D'AUTRE GAZ

Type de Gaz	Masse volumique (Kg/m³)	K
Gaz naturel	0.80	1.25
Gaz de ville	0.57	1.48
Propane	2.08	0.77
Air	1.25	1.00

$$V_{AIR} = \frac{V_{Gaz \text{ a utilisé}}}{K}$$

$$K = \sqrt{\frac{\text{Masse volumique de l'air}}{\text{Masse volumique du gaz}}}$$



+15°C, 1013 mbar, sec

VML

PERTES DE CHARGE

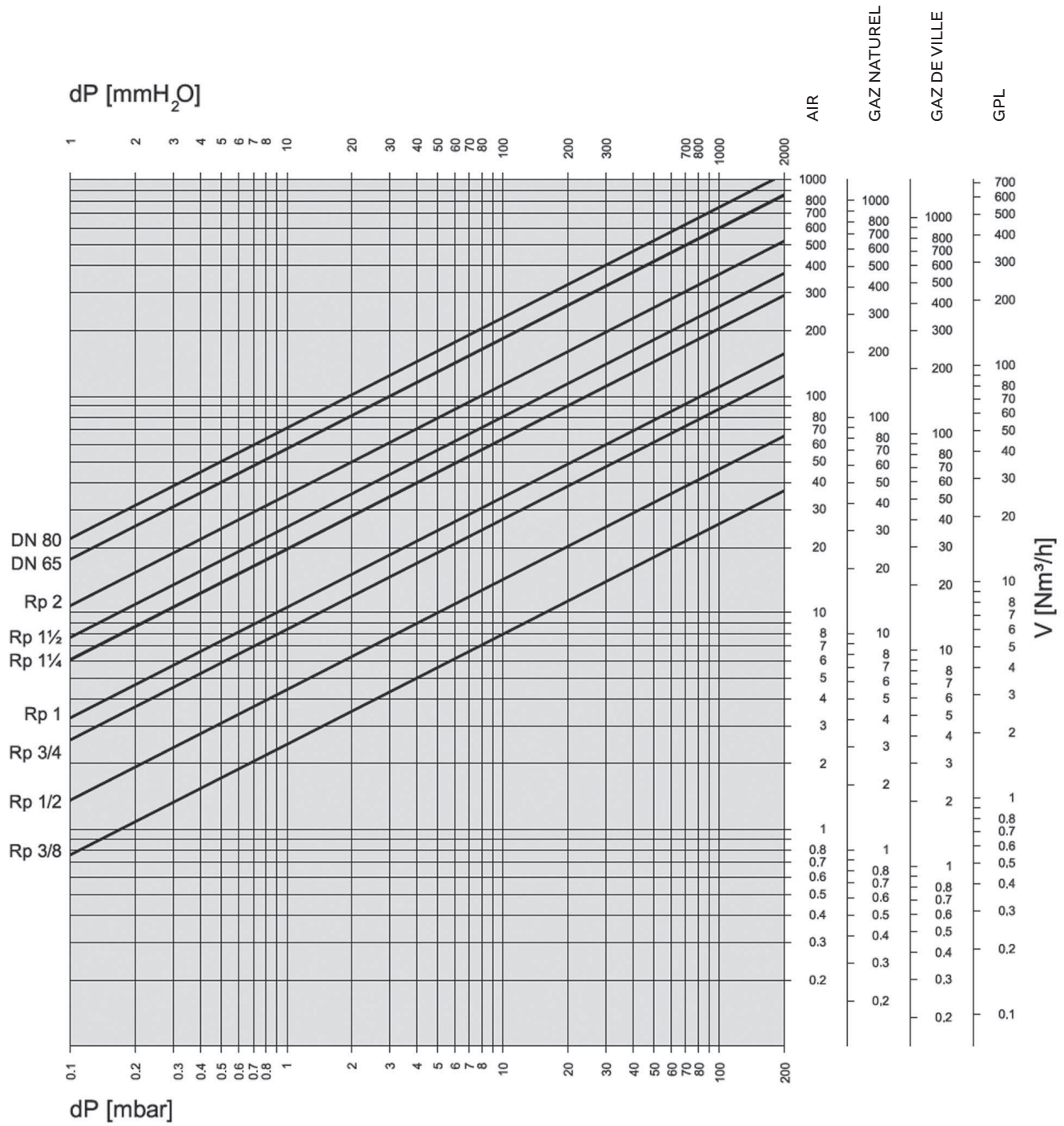

VMH

ELECTROVANNES GAZ HYDRAULIQUE OUVERTURE PROGRESSIVE



LIBELLÉS	Ø	CORPS	PRESSION MAX MBAR	CODE CBM
VMH7	DN 65	Aluminium	1.6 bar	ELK24002
VMH8	DN 80	Aluminium	1.6 bar	ELK24004
VMH9	DN 100	Aluminium	1.3 bar	ELK24006
VMH93	DN 125	Aluminium	500 mbar	ELK24008
VMH95	DN 150	Aluminium	500 mbar	ELK24010
VMH98	DN 200	Aluminium	200 mbar	ELK24012



Disponible en version Atex sur demande.

GAMME ET CARACTÉRISTIQUES

Modèle	Conn.	Pmax (bar)	Temps ouverture	Débit Kvs (m³/h)	Nbre cycles/heure max.	Dimensions (mm)						Poids (KG)
						A	B	C	D	Int	h	
VMH7*	DN 65	1,6	10..15	83,0	60	200	305	350	536	145	4x18	14
VMH8*	DN 80	1,6	10..15	92,0	60	200	305	350	536	160	8x18	14
VMH9*	DN 100	1,3	15..25	152,0	40	250	350	366	571	180	8x18	18
VMH93*	DN 125	0,5	25..40	250,0	30	310	460	461	671	210	8x18	34
VMH95*	DN 150	0,5	25..40	315,0	30	310	460	461	671	240	8x23	36
VMH98*	DN 200	0,2	35..50	476,0	20	370	546	494	730	295	12x23	52

*Le temps d'ouverture dépend de la température ambiante, tension réelle et pression d'entrée.

* La gamme VMH n'est pas prévue pour de grands nombres de cycles d'ouverture.

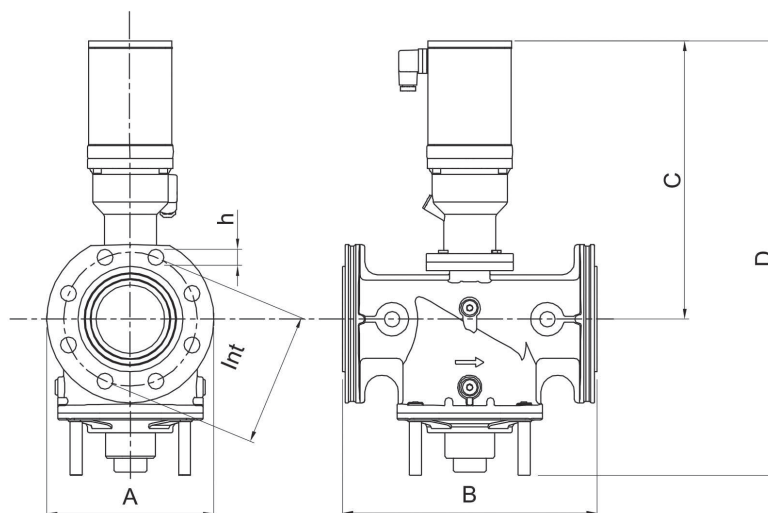

VMH

ÉLECTROVANNES GAZ OUVERTURE PROGRESSIVE NORMALEMENT FERMÉE

CLASSE A - GROUPE 2 - EN161

L'électrovanne de type VMH est une électrovanne de sécurité normalement fermée. Dans des conditions de repos, le ressort agit sur le clapet de l'électrovanne gardant ainsi fermé le passage du gaz. Quand la bobine est alimentée, l'électrovanne s'ouvre. Quand le courant d'alimentation est coupé, l'électrovanne se ferme rapidement. Ce type de dispositif est fait pour des manœuvres d'arrêt et de distribution de gaz ou d'air et il est apte au service continue (toujours sous tension).

INSTALLATION ET RÉGLAGE

Pour une installation plus facile, l'actionneur peut être retiré du corps de la vanne. Vérifier la correspondance du sens d'écoulement en relief sur le corps de la vanne.

Attention : la valve peut être montée en position horizontale ou verticale ; dans le cas d'une canalisation verticale, le sens d'écoulement doit être de bas en haut ; dans le cas d'une canalisation vertical, l'actionneur doit être orienté avec le connecteur vers le haut.

Éviter de trop serrer et monter sans tension.

Le tableau suivant montre les valeurs maximum de tension (F max), de serrage (T max), de force des vis (C max) suivant la norme EN 13611.

Connections	Fmax (Nm) t<10 s	Cmax (Nm)
DN 65	1600	50
DN 80	2400	50
DN 100	5000	80
DN 125	6000	160
DN 150	7600	160
DN 200	7600	160
DN 250	7600	160
DN 300	7600	160

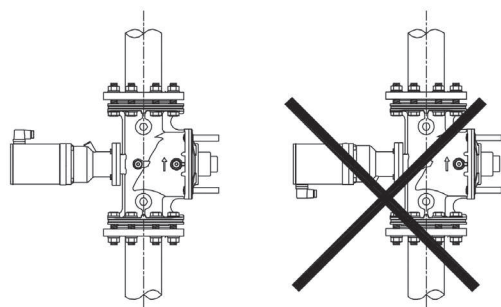
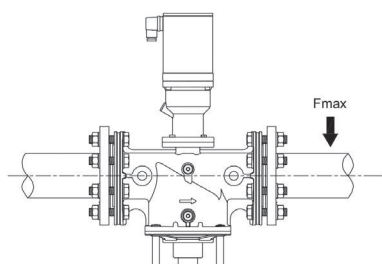
**CARACTÉRISTIQUES TECHNIQUES**

Raccords	: à brides PN16 ISO 7005 de DN65 à DN300
Tension	: 230V - 50/60 HZ : 110V - 50/60 HZ
Marge de tension	: -15% ÷ +10%
Température de travail	: -15°C ÷ +60°C
Pression de travail	: voir tableau page suivante ou précédente
Temps d'ouverture fermeture	: <1seconde
Degré de protection	: IP 65
Presse à câbles	: Fiche DIN PG 9
Prises de pression	: 1/4" sur deux côtés
Fin de course	: Sur demande
Norme	: Réalisées selon la norme EN161 en vigueur. Homologation GASTEC PIN : CE0063C01798.

**Normes : CE
EAC**

Ce matériel doit être installé en accord avec les lois en vigueur. Elektrogas se réserve le droit d'apporter des mises à jour ou des modifications techniques sans avis préalable.

BRANCHEMENT ÉLECTRIQUE

Enlever le couvercle de protection et brancher les câbles d'alimentation au bornier. Dans le cas où l'on effectue le passage des câbles à travers le trou qui était à l'origine fermé, pour fermer l'autre trou resté ouvert, utiliser la pastille en caoutchouc qui se trouve sous le bouchon.

**NETTOYAGE ET ENTRETIEN**

On peut facilement nettoyer le filtre ou le logement de passage du gaz de la poussière et de toute autre particule étrangère. Après avoir fermé le gaz à l'amont et coupé la tension, déplacer la bobine et dévisser les vis qui fixent la contre-bride au corps de l'électrovanne. Pendant cette opération, faire attention à ne pas endommager le logement du clapet et les petites bandes de glissement en Téflon.

VMH

PERTES DE CHARGE

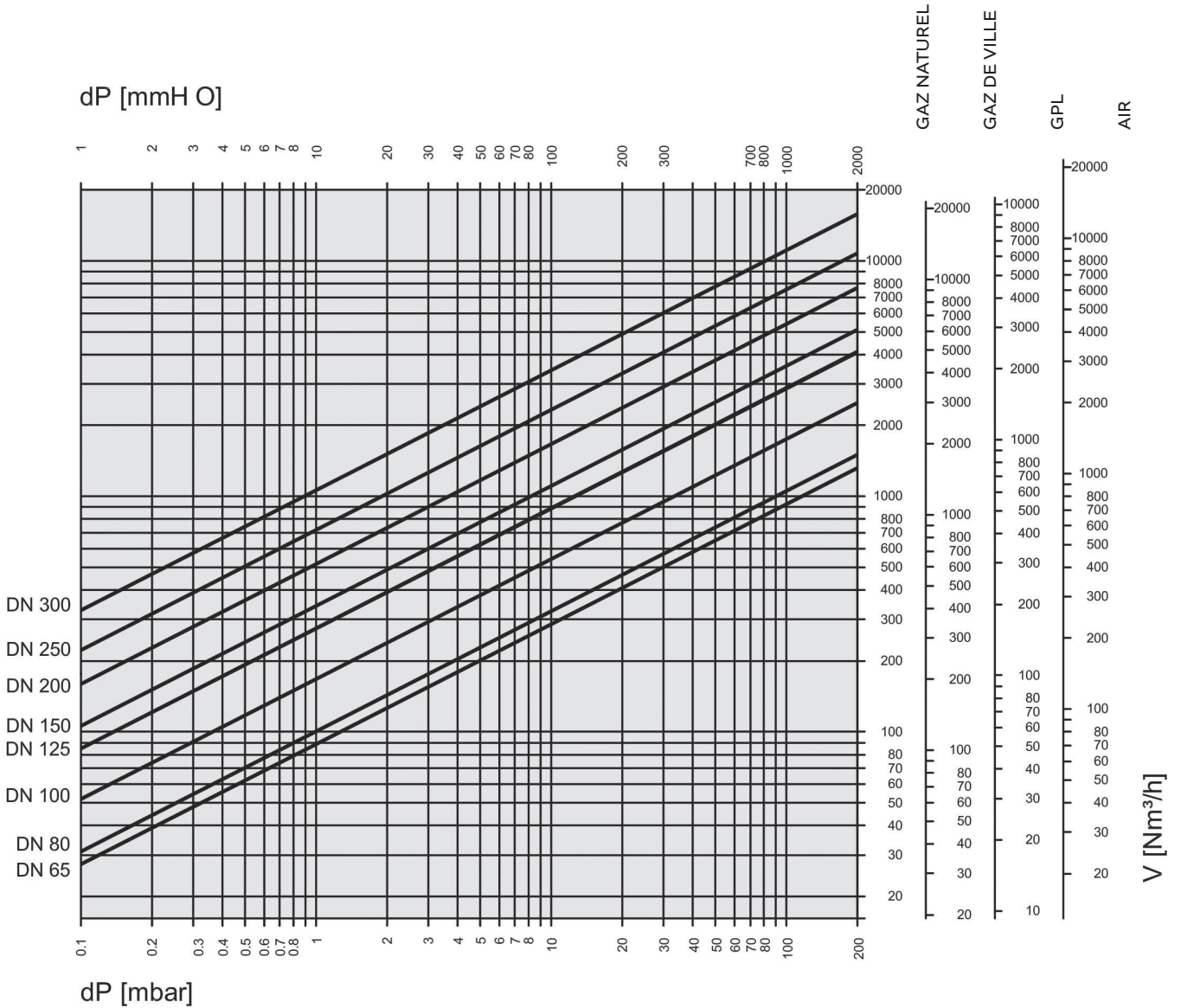

FORMULE DE CONVERSION DE L'AIR VERS D'AUTRE GAZ

Type de Gaz	Masse volumique (Kg/m ³)	K
Gaz naturel	0.80	1.25
Gaz de ville	0.57	1.48
Propane	2.08	0.77
Air	1.25	1.00

$$V_{AIR} = \frac{V_{Gaz \text{ a utilisé}}}{K}$$

$$K = \sqrt{\frac{\text{Masse volumique de l'air}}{\text{Masse volumique du gaz}}}$$

+15°C, 1013 mbar, sec

VMM

ELECTROVANNES GAZ DOUBLE



LIBELLÉS	Ø	PRESSION MAX.	2 ^{ÈME} VANNE	BY-PASS	DN BY-PASS	CODE CBM
VMM 20 5AF00	Rp 3/4"	500 mbar	rapide	-	-	ELK22004
VMM 25 5AF00	Rp 1"	500 mbar	rapide	-	-	ELK22005
VMM 32 5AF00	Rp 1" 1/4	500 mbar	rapide	-	-	ELK22001
VMM 40 5AF00	Rp 1" 1/2	500 mbar	rapide	-	-	ELK22002
VMM 50 5AF00	Rp 2"	500 mbar	rapide	-	-	ELK22003
VMM 65 5AF00	DN 65	500 mbar	rapide	-	-	ELK22050
VMM 80 5AF00	DN 80	500 mbar	rapide	-	-	ELK22058
VMM 20 5AS00	Rp 3/4"	500 mbar	lente	-	-	ELK22009
VMM 25 5AS00	Rp 1"	500 mbar	lente	-	-	ELK22010
VMM 32 5AS00	Rp 1" 1/4	500 mbar	lente	-	-	ELK22006
VMM 40 5AS00	Rp 1" 1/2	500 mbar	lente	-	-	ELK22007
VMM 50 5AS00	Rp 2"	500 mbar	lente	-	-	ELK22008
VMM 65 5AS00	DN 65	500 mbar	lente	-	-	ELK22052
VMM 80 5AS00	DN 80	500 mbar	lente	-	-	ELK22060
VMM 20 5AF10	Rp 3/4"	500 mbar	rapide	D	15	ELK22014
VMM 25 5AF10	Rp 1"	500 mbar	rapide	D	15	ELK22015
VMM 32 5AF10	Rp 1" 1/4	500 mbar	rapide	D	15	ELK22011
VMM 40 5AF10	Rp 1" 1/2	500 mbar	rapide	D	15	ELK22012
VMM 50 5AF10	Rp 2"	500 mbar	rapide	D	15	ELK22013
VMM 65 5AF10	DN 65	500 mbar	rapide	D	15	ELK22054
VMM 80 5AF10	DN 80	500 mbar	rapide	D	15	ELK22062
VMM 20 5AS10	Rp 3/4"	500 mbar	lente	D	15	ELK22019
VMM 25 5AS10	Rp 1"	500 mbar	lente	D	15	ELK22020
VMM 32 5AS10	Rp 1" 1/4	500 mbar	lente	D	15	ELK22016
VMM 40 5AS10	Rp 1" 1/2	500 mbar	lente	D	15	ELK22017
VMM 50 5AS10	Rp 2"	500 mbar	lente	D	15	ELK22018
VMM 65 5AS10	DN 65	500 mbar	lente	D	15	ELK22056
VMM 80 5AS10	DN 80	500 mbar	lente	D	15	ELK22064
VMM 20 5AF01	Rp 3/4"	500 mbar	rapide	G	15	ELK22034
VMM 25 5AF01	Rp 1"	500 mbar	rapide	G	15	ELK22035
VMM 32 5AF01	Rp 1" 1/4	500 mbar	rapide	G	15	ELK22031
VMM 40 5AF01	Rp 1" 1/2	500 mbar	rapide	G	15	ELK22032
VMM 50 5AF01	Rp 2"	500 mbar	rapide	G	15	ELK22033
VMM 20 5AS01	Rp 3/4"	500 mbar	lente	G	15	ELK22039
VMM 25 5AS01	Rp 1"	500 mbar	lente	G	15	ELK22040
VMM 32 5AS01	Rp 1" 1/4	500 mbar	lente	G	15	ELK22036
VMM 40 5AS01	Rp 1" 1/2	500 mbar	lente	G	15	ELK22037
VMM 50 5AS01	Rp 2"	500 mbar	lente	G	15	ELK22038



Disponible en version Atex sur demande.

VMM

ELECTROVANNE DOUBLE

La vanne VMM est une combinaison de deux vannes en une seule compact et modulable. Cet appareil peut être utilisé sur l'air comme sur le gaz pour des applications brûleurs, fours ou autres appareils fonctionnant au gaz.

La vanne VMM est conforme a la norme EN161.

INSTALLATION ET RÉGLAGE

Vérifier la concordance entre le sens du débit et la flèche en relief sur le corps de la soupape, contrôler le juste alignement des tuyaux de branchement et observer que la distance des parois permet une libre circulation de l'air. Le bloc vanne peut être montée avec la bobine horizontale ou verticale. La bobine peut être elle même orientée dans n'importe quelle direction sur 360°. L'installer dans un endroit protégé de la pluie, des jets ou des égouttements d'eau. Le débit est réglable de 0 m³/h à la valeur maximum indiquée sur la plaque en faisant tourner la vis de réglage interne placée sous le capuchon supérieur, tandis qu'en agissant sur la vis externe, on peut régler la longueur de la partie de course rapide. Il est conseillé d'exécuter le réglage du débit avec le brûleur en fonctionnement. Il ne faut pas effectuer des réglages inférieurs à 40% du débit parce qu'ils peuvent engendrer des turbulences. En outre, il est possible de régler le temps d'ouverture en agissant sur la vis placée sur le côté de l'amortisseur. Un quart de tour dans le sens des aiguilles d'une montre augmente le temps d'ouverture de 2 ÷ 3 s, jusqu'à un maximum d'environ 25 s (toute la course lente). Le réglage d'usine est d'environ 14 s.

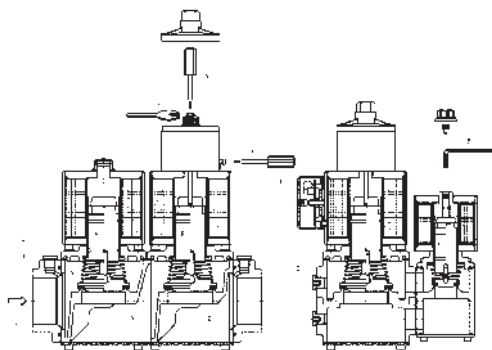

Eviter de trop serrer et monter sans tension.

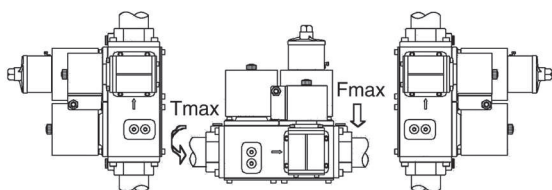

CARACTÉRISTIQUES TECHNIQUES

Raccords F/F	: filetés gaz de 3/4" à 2" : à brides PN16, DN65 à DN80
Tension	: 230 VAC 50/60 HZ : 110 VAC 50/60 HZ : 24 VAC DC
Marge de tension	: -15% ÷ +10%
Température de travail	: -15°C ÷ +60°C
Pression de travail	: 500 mbar
Temps de fermeture	: < 1 seconde
Temps d'ouverture	: ajustable de 4 à 25 secondes
Degré de protection	: IP 54 - IP 65 (option)
Presse à câbles	: PG 9
Prises de pression	: 1/4" sur deux côtés
Norme	: Réalisées selon la norme EN161 en vigueur. Homologation GASTEC 0063AQ1350.

**Normes : EAC
SIL**

Ce matériel doit être installé en accord avec les lois en vigueur.

BRANCHEMENT ÉLECTRIQUE

Enlever le couvercle de protection et brancher les câbles d'alimentation au bornier du circuit de redressement. Dans le cas où l'on effectue le passage des câbles à travers le trou qui était à l'origine fermé, pour fermer l'autre trou resté ouvert, utiliser la pastille en caoutchouc qui se trouve sous le bouchon.



**Raccordement électrique
(IEC 730-1)**

Schéma de raccordement 220V/110V. Dans le cadre de bobine 12V et 24V en utilisant le + et le -.

Ne pas inverser les polarités.

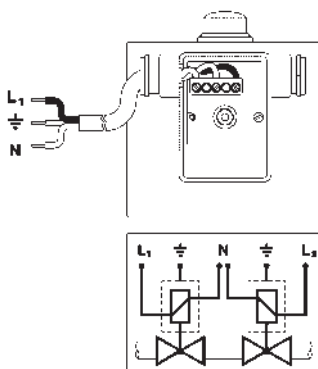

NETTOYAGE ET ENTRETIEN

On peut facilement nettoyer le filtre ou le logement de passage du gaz de la poussière et de toute autre particule étrangère. Après avoir fermé le gaz à l'amont et coupé la tension, on déplace la bobine en dévissant l'amortisseur placé sur son sommet. Il ne faut pas forcer latéralement la tige et il faut vérifier le nettoyage et le centrage des deux bagues d'étanchéité OR. Dévisser ensuite les 4 vis qui fixent la contre-bride au corps de la soupape. Pendant cette opération, faire attention à ne pas endommager le logement du clapet et les petites bandes de glissement en Téflon.

Eviter de démonter ou d'abîmer l'amortisseur.

VMM

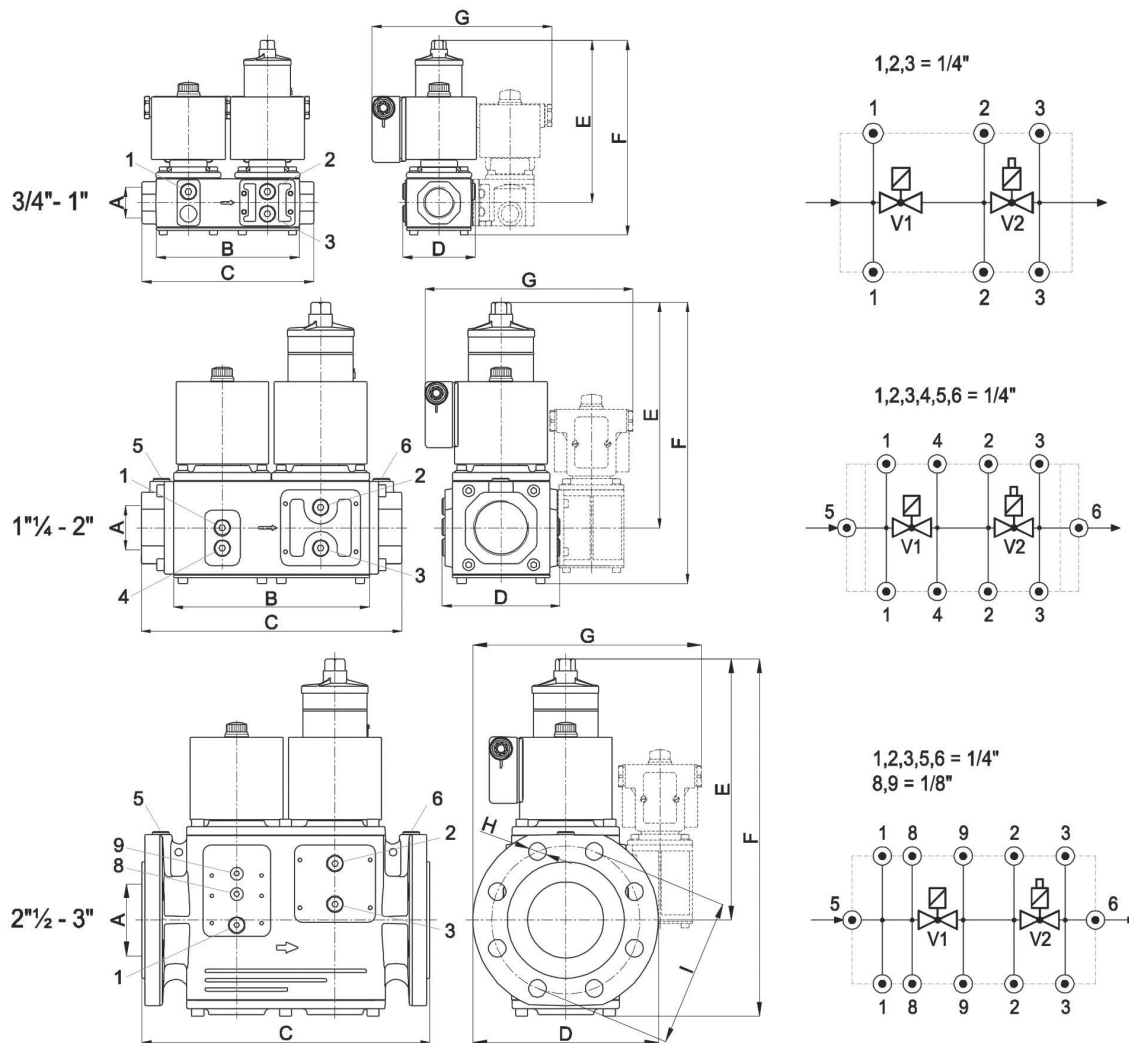

IDENTIFICATION DE VANNE

Modèle	Dimensions (mm)									Poids (KG)
	A	B	C	D	E	F	G	H	I	
VMM...F00	Rp3/4 Rp1	154	185	78	130	165	112	-	-	5,4
VMM...S00		154	185	78	186	221	112	-	-	5,8
VMM...S10		154	185	78	186	221	194	-	-	7,1
VMM...S20		154	185	78	186	221	194	-	-	7,5
VMM...F00	Rp1¼ Rp½ Rp2	211	280	127	170	230	148	-	-	13,0
VMM...S00		211	280	127	245	305	148	-	-	13,7
VMM...S10		211	280	127	245	305	200	-	-	15,3
VMM...S20		211	280	127	245	305	200	-	-	15,5
VMM...S30		211	280	127	245	305	220	-	-	16,3
VMM...S40		211	280	127	245	305	220	-	-	16,5
VMM...F00	DN65 DN80	-	310	200	213	317	200	4x18	145	17,0
VMM...S00		-	310	200	288	388	200			18,2
VMM...S10		-	310	200	288	388	250			19,8
VMM...S20		-	310	200	288	388	250	8x18	160	20,0
VMM...S30		-	310	200	288	388	250			20,8
VMM...S40		-	310	200	288	388	250			21,0

VMM

PERTES DE CHARGE

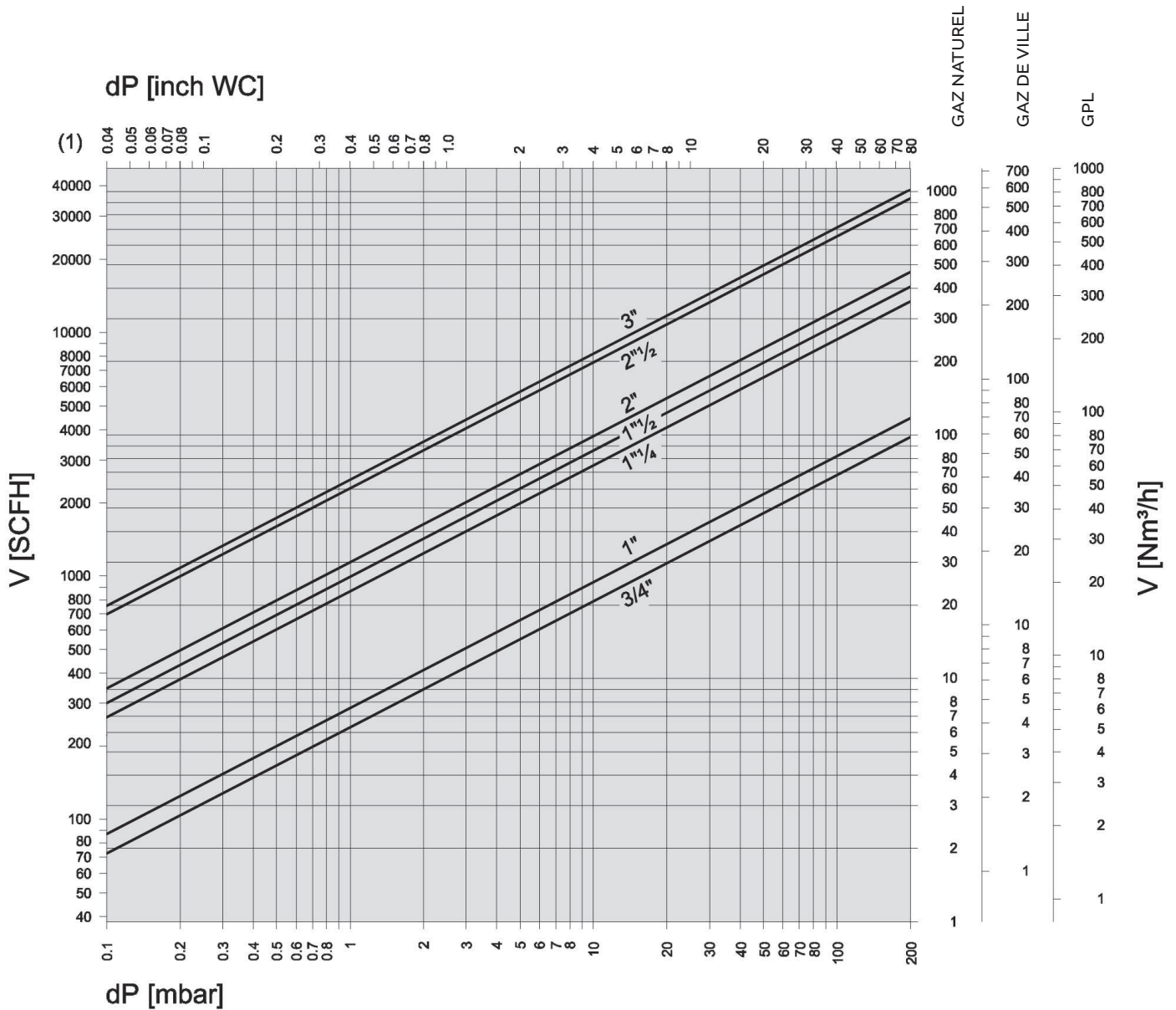

FORMULE DE CONVERSION DE L'AIR VERS D'AUTRE GAZ

Type de Gaz	Masse volumique (Kg/m³)	K
Gaz naturel	0.80	1.25
Gaz de ville	0.57	1.48
Propane	2.08	0.77
Air	1.25	1.00

+15°C, 1013 mbar, sec

$$V_{AIR} = \frac{V_{Gaz\ a\ utilisé}}{K}$$

$$K = \sqrt{\frac{\text{Masse volumique de l'air}}{\text{Masse volumique du gaz}}}$$

VRA

ELECTROVANNES AIR OUVERTURE ET FERMETURE RAPIDE



LIBELLÉS	Ø	CORPS	PRESSION MAX MBAR	PUISSANCE BOBINE WATT	CODE CBM
VRA22 D 3/4"	Rp 3/4"	Aluminium	200	25	ELK40002
VRA32 D.1"	Rp 1"	Aluminium	200	25	ELK40004
VRA352 D.1"1/4	Rp 1"1/4	Aluminium	200	30/120	ELK40006
VRA42 D.1"1/2	Rp 1"1/2	Aluminium	200	30/120	ELK40008
VRA42F DN40	DN40	Aluminium	200	30/120	ELK40010
VRA62 D.2"	Rp 2"	Aluminium	200	30/120	ELK40012
VRA62F DN50	DN50	Aluminium	200	30/120	ELK40014
VRA72 DN65	DN65	Aluminium	200	45/180	ELK40016
VRA72T D.2"	Rp 2"	Aluminium	200	45/180	ELK40018
VRA82 DN80	DN80	Aluminium	200	45/180	ELK40020

Disponible en version Atex sur demande.



VLA

ELECTROVANNES AIR OUVERTURE PROGRESSIVE ET FERMETURE RAPIDE



LIBELLÉS	Ø	CORPS	PRESSION MAX MBAR	PUISSANCE BOBINE WATT	CODE CBM
VLA22 Rp 3/4"	Rp 3/4"	Aluminium	200	25	ELK42002
VLA32 Rp 1"	Rp 1"	Aluminium	200	25	ELK42004
VLA352 Rp 1"1/4	Rp 1"1/4	Aluminium	200	30/120	ELK42006
VLA42 Rp 1"1/2	Rp 1"1/2	Aluminium	200	30/120	ELK42008
VLA42F DN40	DN40	Aluminium	200	30/120	ELK42010
VLA62 Rp 2"	Rp 2"	Aluminium	200	30/120	ELK42012
VLA62F DN50	DN50	Aluminium	200	30/120	ELK42014
VLA72 DN65	DN65	Aluminium	200	45/180	ELK42016
VLA72T Rp 2"	Rp 2"	Aluminium	200	45/180	ELK42018
VLA82 DN80	DN80	Aluminium	200	45/180	ELK42020

Disponible en version Atex sur demande.



VTA

ELECTROVANNES AIR OUVERTURE PROGRESSIVE ET FERMETURE RAPIDE AVEC FUITE PERMANENTE RÉGLABLE



LIBELLÉS	Ø	CORPS	PRESSION MAX MBAR	PUISSANCE BOBINE WATT	CODE CBM
VTA22 Rp 3/4	Rp 3/4"	Aluminium	200	25	ELK44002
VTA32 Rp 1"	Rp 1"	Aluminium	200	25	ELK44004
VTA352 Rp 1"1/4	Rp 1"1/4	Aluminium	200	30/120	ELK44006
VTA42 Rp 1"1/2	Rp 1"1/2	Aluminium	200	30/120	ELK44008
VTA42F DN40	DN40	Aluminium	200	30/120	ELK44010
VTA62 Rp 2"	Rp 2"	Aluminium	200	30/120	ELK44012
VTA62F DN50	DN50	Aluminium	200	30/120	ELK44014
VTA72 DN65	DN65	Aluminium	200	45/180	ELK44016
VTA72T Rp 2"	Rp 2"	Aluminium	200	45/180	ELK44018
VTA82 DN80	DN80	Aluminium	200	45/180	ELK44020

Disponible en version Atex sur demande.



VRA - VLA - VTA

VRA : Electrovanne Air ouverture et fermeture rapide

VLA : Electrovanne Air ouverture progressive et fermeture rapide

VTA - Electrovanne Air ouverture progressive et fermeture rapide avec fuite permanente réglable

INSTALLATION ET RÉGLAGE

Vérifier la concordance entre le sens du débit et la flèche en relief sur le corps de l'électrovanne, contrôler le juste alignement des tuyaux de branchement et observer que la distance des parois permet une libre circulation de l'air. L'électrovanne peut être montée avec la bobine horizontale ou verticale. La bobine peut être elle même orientée dans n'importe quelle direction sur 360°. L'installer dans un endroit protégé de la pluie, des jets ou des égouttements d'eau. Le débit est réglable de 0 m³/h à la valeur maximum indiquée sur la plaque (exclus les modèles en laiton et 4", 5" et 6"). Après avoir ôté le capuchon de fixation de la bobine, faire tourner la vis de réglage placée sous la vis sans tête de blocage. On conseille d'exécuter le réglage du débit avec le brûleur en fonctionnement et après avoir fait le réglage de revisser la vis sans tête de blocage. Il ne faut pas effectuer des réglages inférieurs à 40% du débit parce qu'il peut y avoir des turbulences.

Eviter de trop serrer et monter sans tension. Le tableau suivant montre les valeurs maximum de tension (F max), de serrage (T max), de force des vis (C max) suivant la norme EN 13611.

Connections	Fmax (Nm) t<10 s	Tmax (Nm)	Cmax (Nm)
Rp 3/4	225	85	-
Rp 1	340	125	-
Rp 1 1/4	475	160	-
Rp 1 1/2	610	200	50
Rp 2	1100	250	50
DN 65	1600	-	50
DN 80	2400	-	50
DN 100	5000	-	80
DN 125	6000	-	160
DN 150	7600	-	160

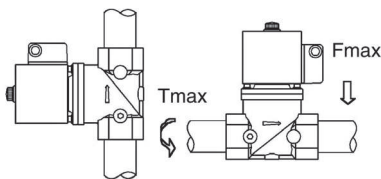

CARACTÉRISTIQUES TECHNIQUES

- Raccords F/F : filetés gaz 3/4" à 2" à brides PN16, DN65 à DN150
- Tension : 230V - 50/60 HZ ; 110V - 50/60 HZ ; 24 VAC - VDC ; 12 VAC-VDC
- Marge de tension : -15% ÷ +10%
- Température de travail : -15°C ÷ +60°C
- Pression de travail : 200 mbar
- Temps d'ouverture fermeture : VRA : <1seconde ; VLA : 4 sec. ouverture/1 sec. fermeture ; VTA : 4 sec. ouverture/fermeture
- Degré de protection : IP 54 - IP 65 (option)
- Presse à câbles : PG 9
- Prises de pression : 1/4" sur deux côtés
- Fin de course : Sur demande



BRANCHEMENT ÉLECTRIQUE

Enlever le couvercle de protection et brancher les câbles d'alimentation au bornier du circuit de redressement. Dans le cas où l'on effectue le passage des câbles à travers le trou qui était à l'origine fermé, pour fermer l'autre trou resté ouvert, utiliser la pastille en caoutchouc qui se trouve sous le bouchon. Dans le cas d'électrovannes alimentées à 12V ou 24V, deux bornes d'entrée marquées par les symboles "L, N" et "+, -" (exclus les modèles VMR7-8-9 et les bobines avec surinjection plastique), sont prévues. Si le courant est alternatif, se brancher aux bornes "L, N". Si le courant est redressé ou continu, se brancher aux bornes "+, -".

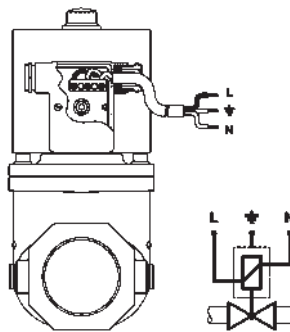

Raccordement électrique (IEC 730-1)
Schéma de raccordement 230V/110V. Dans le cadre de bobine 12V et 24V en utilisant le + et le -. Ne pas inverser les polarités.



NETTOYAGE ET ENTRETIEN

On peut facilement nettoyer le filtre ou le logement de passage du gaz de la poussière et de toute autre particule étrangère. Après avoir fermé le gaz à l'amont et coupé la tension, déplacer la bobine et dévisser les vis qui fixent la contre-bride au corps de l'électrovanne. Pendant cette opération, faire attention à ne pas endommager le logement du clapet et les petites bandes de glissement en Téflon.

VRA - VLA - VTA

Modèle	Consommation à 230VAC (W)	Dimensions (mm)							Poids Kg
		A	B	C	D	E	Int	h	
Rp 3/4	25	88	96	145	179	54	-	-	2,5
Rp 1	25	88	96	145	179	54	-	-	2,5
Rp 1 ^{1/4}	45/180 ²	120	153	191	235	70	-	-	5,7
Rp 1 ^{1/2}	45/180 ²	120	153	191	235	70	-	-	5,7
Rp 2	45/180 ²	106	156	195	245	70	-	-	6,0
Rp 2 ^{1/2}	45/180 ²	180	218	254	315	70	-	-	12
DN 40 ¹	45/180 ²	150	193	191	266	70	110	4x18	7,4
DN 50 ¹	45/180 ²	165	196	195	278	70	125	4x18	8,0
DN 65	45/180 ²	200	305	266	355	70	145	4x18	14,0
DN 80	45/180 ²	200	305	266	355	70	160	8x18	14,0

¹ Possibilité kit transformation en bride - ² Bobine avec connecteur
 F : pression amont - G : pression aval pour DN65 et 80

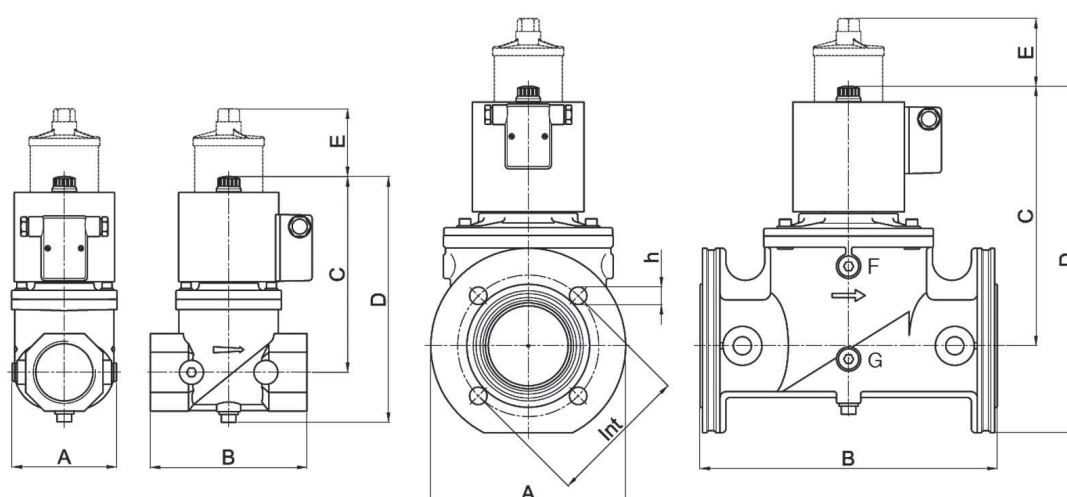

VRA - VLA - VTA
PERTES DE CHARGE

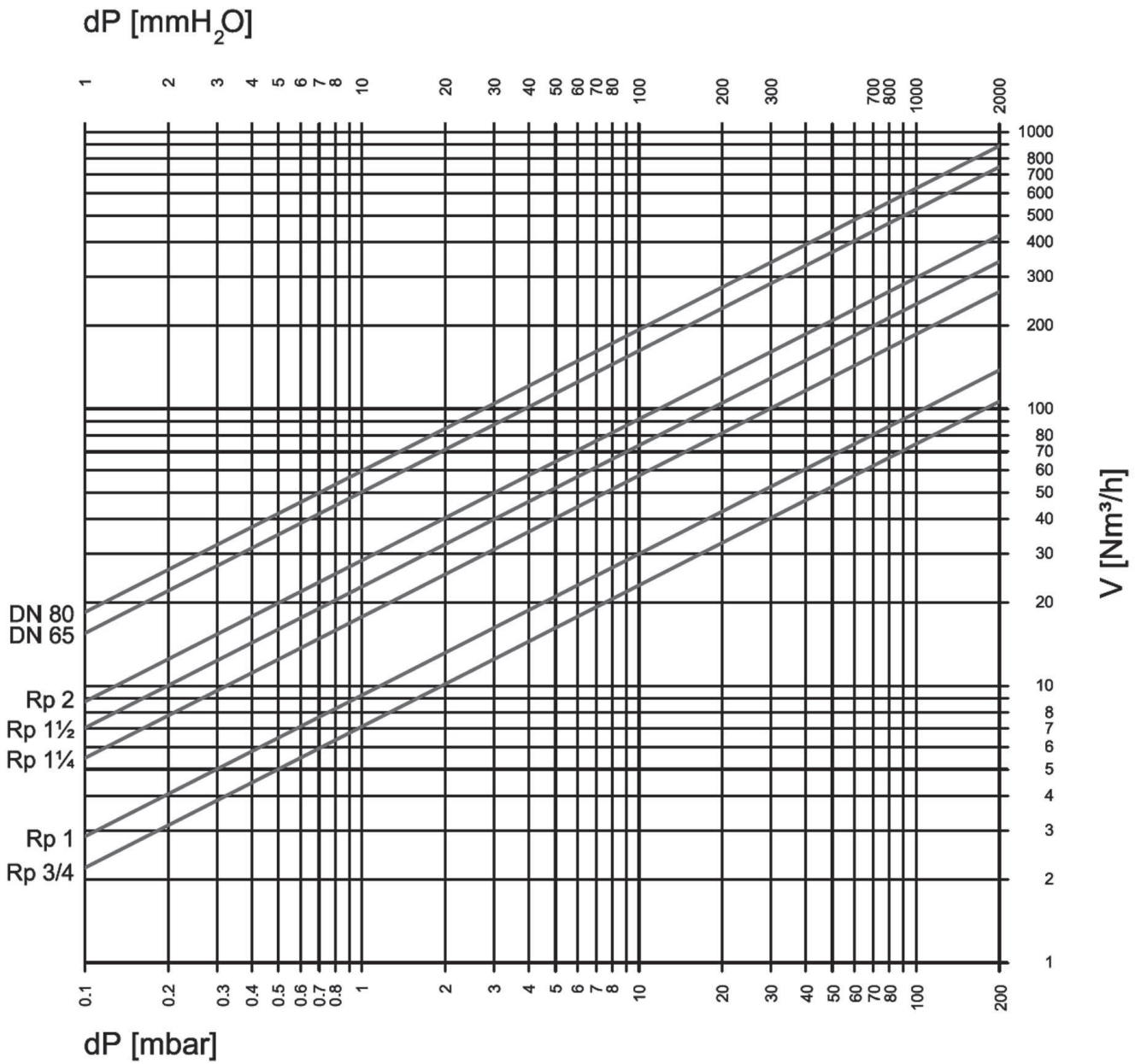

Bobines VMR, VML, VMM, VRA, VLA, VTA



LIBELLÉS	VANNE	NOTE	VOLTAGE	PRESSION	PUISSANCE	CODE CBM
Bobine 1930.2070	1/4"	VMR	230	200 mbar	8	ELK26101
Bobine 1930.2101	3/8"-1/2" OTN	VMR	230	200 mbar	16	ELK26102
Bobine 1930.2100	3/8"-1/2" OT	VMR	230	200 mbar	12	ELK26104
Bobine 1930.2110	3/8"-1/2" A	VMR	230	200 mbar	25	ELK26106
Bobine 1930.1113	3/8"-1/2"	VMR/L	230	360 mbar, 500 mbar 6 bar	20	ELK26108
Bobine 1930.1313	3/4"-1"	VMR/L	230	360 mbar, 500 mbar 6 bar	35	ELK26112
Bobine 1930.1415	1"1/4 - 1"1/2 - 2"	VMR/L	230	360 mbar, 500 mbar 6 bar	45W I _{max} 1A	ELK26118
Bobine 1930.1812	2"1/2-3"	VMR/L	230	200 mbar	45W I _{max} 1A	ELK26120
Bobine 1930.1813	2"1/2-3"	VMR	230	360 mbar 6 bar	60W I _{max} 1,2A	ELK26122
Bobine 1930.1814	2"1/2-3"	VML	230	200 mbar	-	ELK26121
Bobine 1930.1815	2"1/2-3"	VML	230	360 mbar 6 bar	-	ELK26123
Bobine 1930.1912	4"	VMR	230	200 mbar	70W I _{max} 1,5A	ELK26124
Bobine 1930.1913	4"	VMR	230	360 mbar 6 bar	80W I _{max} 1,8A	ELK26126
Bobine 1930.1990	5" - 6"	VMR	230	200 mbar	90W	ELK26180
Bobine 1930.1991	5" - 6"	VMR	230	360 mbar	90W	ELK26182
Bobine 1930.2301	1/4"-3/8"-1/2" OTN	VMR	110	200 mbar	16	ELK26128
Bobine 1930.2111	3/8"-1/2"	VMR	110	200 mbar	25	ELK26132
Bobine 1930.1133	3/8"-1/2"	VMR/L	110	360 mbar, 500 mbar 6 bar	20	ELK26134
Bobine 1930.1333	3/4"-1"	VMR/L	110	360 mbar, 500 mbar 6 bar	45	ELK26138
Bobine 1930.1434	1"1/4 - 1"1/2 - 2"	VMR Low	110	600 mbar	20W I _{max} 0,5A	ELK26142

Disponible en version Atex sur demande.



Bobines VMR, VML, VMM, VRA, VLA, VTA (suite)



LIBELLÉS	VANNE	NOTE	VOLTAGE	PRESSION	PUISSANCE	CODE CBM
Bobine 1930.1433	1"1/4 - 1"1/2 - 2"	VMR/L	110	360 mbar, 500 mbar 6 bar	80	ELK26144
Bobine 1930.1832	2"1/2-3"	VMR	110	200 mbar	45W I _{max} 1,8A	ELK26146
Bobine 1930.1833	2"1/2-3"	VMR	110	360 mbar 6 bar	60W I _{max} 2A	ELK26148
Bobine 1930.1834	2"1/2-3"	VML	110	200 mbar	-	ELK26147
Bobine 1930.1835	2"1/2-3"	VML	110	360 mbar 6 bar	-	ELK26149
Bobine 1930.1932	4"	VMR	110	200 mbar	70W I _{max} 3,5A	ELK26150
Bobine 1930.1933	4"	VMR	110	360 mbar 6 bar	80W I _{max} 3,8A	ELK26152
Bobine 1930.1993	5" - 6"	VMR	110	200 mbar	90W	ELK26190
Bobine 1930.1994	5" - 6"	VMR	110	360 mbar	90W	ELK26192
Bobine 1930.1152	3/8"-1/2"	VMR/L	24	200 mbar 6 bar (VMR)	16	ELK26154
Bobine 1930.1352	3/4"-1"	VMR/L	24	200 mbar 6 bar (VMR)	30	ELK26156
Bobine 1930.1452	1"1/4 - 1"1/2 - 2"	VMR/L	24	200 mbar 6 bar (VMR)	65	ELK26158
Bobine 1930.1852	2"1/2-3"	VMR	24	200 mbar	15W I _{max} 8,5A	ELK26160
Bobine 1930.1952	4"	VMR	24	200 mbar	20W I _{max} 10A	ELK26162
Bobine 1930.1172	3/8"-1/2"	VMR	12	200 mbar	16	ELK26164
Bobine 1930.1372	3/4"-1"	VMR	12	200 mbar	30	ELK26166
Bobine 1930.1472	1"1/4 - 1"1/2 - 2"	VMR	12	200 mbar	65	ELK26168



Disponible en version Atex sur demande.

Bobines pour EVRMNC



LIBELLÉS	VANNE	VOLTAGE	PUISSANCE	CODE CBM
Bobine 1930.3100	3/8"OT - 1/2" OT - 3/4"OT - 1"OT	230	8	ELK26302
Bobine 1930.3110	3/8" - 1/2" - 3/4" - 1" - 1"1/4 - 1"1/2 - 2"	230	12	ELK26304
Bobine 1930.3120	2"1/2 - 3"	230	25	ELK26306
Bobine 1930.3130	4" - 5" - 6" - 8"	230	35	ELK26308
Bobine 1930.3135	10" - 12"	230	35	ELK26309
Bobine 1930.3310	3/8" - 1/2" - 3/4" - 1" - 1"1/4 - 1"1/2 - 2"	110	12	ELK26310
Bobine 1930.3320	2"1/2 - 3"	110	25	ELK26312
Bobine 1930.3330	4" - 5" - 6" - 8"	110	45	ELK26314
Bobine 1930.3335	10" - 12"	110	35	ELK26315
Bobine 1930.3500	3/8"OT - 1/2" OT - 3/4"OT - 1"OT	24 AC/DC	12	ELK26316
Bobine 1930.3510	3/8" - 1/2" - 3/4" - 1" - 1"1/4 - 1"1/2 - 2" - 2"1/2 - 3"	24 AC/DC	25	ELK26320
Bobine 1930.3530	4" - 5" - 6" - 8"	24 AC/DC	45	ELK26324
Bobine 1930.3535	10" - 12"	24 AC/DC	35	ELK26325
Bobine 1930.3700	3/8"OT - 1/2" OT - 3/4"OT - 1"OT	12 AC	22	ELK26326
Bobine 1930.3701	3/8"OT - 1/2" OT - 3/4"OT - 1"OT	12 DC	22	ELK26328
Bobine 1930.3710	3/8" - 1/2" - 3/4" - 1" - 1"1/4 - 1"1/2 - 2" - 2"1/2 - 3"	12 AC/DC	12	ELK26330
Bobine 1930.3730	4" - 5" - 6" - 8"	12 AC/DC	45	ELK26334
Bobine 1930.3735	10" - 12"	12 AC/DC	35	ELK26333

Disponible en version Atex sur demande.



Bobines pour EVRMNA



LIBELLÉS	VANNE	VOLTAGE	PUISSANCE	CODE CBM
Bobine 1930.4110	3/8"OT - 1/2"OT - 3/4"OT - 1"OT 3/8" - 1/2" - 3/4" - 1" - 1"1/4 - 1"1/2 - 2"	230	16	ELK26502
Bobine 1930.4120	2"1/2 - 3" - 4" - 5" - 6" - 8"	230	19	ELK26504
Bobine 1930.4310	3/8"OT - 1/2"OT - 3/4"OT - 1"OT - 3/8" 1/2" - 3/4" - 1" - 1"1/4 - 1"1/2 - 2"	110	16	ELK26506
Bobine 1930.4320	2"1/2 - 3" - 4" - 5" - 6" - 8"	110	19	ELK26508
Bobine 1930.4510	3/8"OT - 1/2"OT - 3/4"OT - 1"OT - 3/8" 1/2" - 3/4" - 1" - 1"1/4 - 1"1/2 - 2"	24 AC	12	ELK26510
Bobine 1930.4610	3/8"OT - 1/2"OT - 3/4"OT - 1"OT - 3/8" 1/2" - 3/4" - 1" - 1"1/4 - 1"1/2 - 2"	24 DC	22	ELK26512
Bobine 1930.4620	2"1/2 - 3" - 4" - 5" - 6" - 8"	24 DC	20	ELK26514
Bobine 1930.4810	3/8"OT - 1/2"OT - 3/4"OT - 1"OT - 3/8" 1/2" - 3/4" - 1" - 1"1/4 - 1"1/2 - 2"	12 DC	12	ELK26516
Bobine 1930.4811	3/8"OT - 1/2"OT - 3/4"OT - 1"OT - 3/8" 1/2" - 3/4" - 1" - 1"1/4 - 1"1/2 - 2"	12DC	22	ELK26518
Bobine 1930.4820	2"1/2 - 3" - 4" - 5" - 6" - 8"	12 DC	20	ELK26520

Disponible en version Atex sur demande.



Accessoires



LIBELLÉS	DÉTAILS	CODE CBM
Capuchon laiton EVRM		ELK50004
Rondelle laiton EVRM		ELK50006
Connecteur	Avec redresseur pour EVRM	ELK50007
Connecteur	pour VMR01/OTN	ELK50005
Ralentisseur hydraulique VML 3/8" - 1/2"	Pour vanne VML 3/8" - 1/2"	ELK50012
Ralentisseur hydraulique VML 3/4" - 1"	Pour vanne VML 3/4" - 1"	ELK50013
Ralentisseur hydraulique VML 1"1/4 - 3"	Pour vanne VML 1"1/4 - 1"1/2 - 2"	ELK50014
Poignée laiton EVRM	De 3/8" à 2"	ELK50060
Poignée laiton EVRM	De 2"1/2 à 6"	ELK50062



Module anti-microcoupures



LIBELLÉS	DÉTAILS	CODE CBM
Boîtier anti-microcoupure	Pour électrovanne Elektrogas 230 V à réarmement manuel. Maintient ouvert l'électrovanne pendant une durée de temps variable de 300ms à 1 seconde suivant le modèle.	ELK50002



Contact fin de course



LIBELLÉS	DÉTAILS	CODE CBM
Contact fin de course pour vanne 600 mbar	Pour vanne VMR & EVRMNC 3/8" et 1/2"	ELK52202
Contact fin de course pour vanne 600 mbar	Pour vanne VMR & EVRMNC 3/4" et 1"	ELK52204
Contact fin de course pour vanne 600 mbar	Pour vanne VMR & EVRMNC 1"1/4 et 1"1/2	ELK52206
Contact fin de course pour vanne 600 mbar	Pour vanne VMR & EVRMNC 2"	ELK52208
Contact fin de course pour vanne 600 mbar	Pour vanne VMR & EVRMNC DN65 et DN80	ELK52210
Contact fin de course pour vanne 600 mbar	Pour vanne VMR & EVRMNC DN100	ELK52212
Contact fin de course pour vanne 600 mbar	Pour vanne VMR & EVRMNC DN125 et DN150	ELK52213
Contact fin de course pour vanne 600 mbar	Pour vanne VMR & EVRMNC DN200	ELK52214
Contact fin de course pour vanne 600 mbar	Pour vanne VMR & EVRMNC DN250	ELK52224
Contact fin de course pour vanne 600 mbar	Pour vanne VMR & EVRMNC DN300	ELK52226
Contact fin de course pour vanne 600 mbar	Pour vanne VMM 20-25	ELK52216
Contact fin de course pour vanne 600 mbar	Pour vanne VMM 32.40.50	ELK52218
Contact fin de course pour vanne 600 mbar	Pour vanne VMM VMP	ELK52220
Contact fin de course pour vanne 600 mbar	Pour vanne SR - SL - ST	ELK52222
Contact fin de course pour vanne 6 bar	Pour vanne VMR-60 & EVRM6NC 3/8" et 1/2"	ELK52402
Contact fin de course pour vanne 6 bar	Pour vanne VMR-60 & EVRM6NC 3/4" et 1"	ELK52404
Contact fin de course pour vanne 6 bar	Pour vanne VMR-60 & EVRM6NC 1"1/4 et 1"1/2	ELK52406
Contact fin de course pour vanne 6 bar	Pour vanne VMR-60 & EVRM6NC 2"	ELK52408
Contact fin de course pour vanne 6 bar	Pour vanne VMR-60 & EVRM6NC DN65 et DN80	ELK52410
Contact fin de course pour vanne 6 bar	Pour vanne VMR-60 & EVRM6NC DN100	ELK52412
Contact fin de course pour vanne 6 bar	Pour vanne EVRM6NC DN125 et DN150	ELK52413
Contact fin de course pour vanne 6 bar	Pour vanne EVRM6NC DN200	ELK52414
Contact fin de course pour vanne 6 bar	Pour vanne EVRM6NC DN250	ELK52424
Contact fin de course pour vanne 6 bar	Pour vanne EVRM6NC DN300	ELK52426
Contact fin de course pour vanne 6 bar	Pour vanne VMM 20-25	ELK52416
Contact fin de course pour vanne 6 bar	Pour vanne VMM 32.40.50	ELK52418
Contact fin de course pour vanne 6 bar	Pour vanne VMM VMP	ELK52420
Contact fin de course pour vanne 6 bar	Pour vanne SR - SL - ST	ELK52422
Contact fin de course pour vanne 6 bar	Pour vanne VMRNA-60 3-4" et 1"	ELK52428
Indicateur de position NO 600 mbar	Pour vanne VMR & EVRMNC 3/8" et 1/2"	ELK52602
Indicateur de position NO 600 mbar	Pour vanne VMR & EVRMNC 3/4" et 1"	ELK52604
Indicateur de position NO 600 mbar	Pour vanne VMR & EVRMNC 1" 1/4 et 1" 1/2	ELK52606
Indicateur de position NO 600 mbar	Pour vanne VMR & EVRMNC 2"	ELK52608
Indicateur de position NO 600 mbar	Pour vanne VMR & EVRMNC DN65 et DN80	ELK52610
Indicateur de position NO 600 mbar	Pour vanne VMR & EVRMNC DN100	ELK52612
Indicateur de position NO 600 mbar	Pour vanne VMR & EVRMNC DN125 et DN150	ELK52614
Indicateur de position NO 600 mbar	Pour vanne VMM 3/4" et 1"	ELK52616
Indicateur de position NO 600 mbar	Pour vanne VMM 1"1/4, 1" 1/2 et 2"	ELK52618
Indicateur de position NO 600 mbar	Pour vanne VMM DN65 et DN80	ELK52620
Indicateur de position NO 6 bar	Pour vanne 3/8" et 1/2"	ELK52802
Indicateur de position NO 6 bar	Pour vanne 3/4" et 1"	ELK52804
Indicateur de position NO 6 bar	Pour vanne 1" 1/4 et 1" 1/2	ELK52806
Indicateur de position NO 6 bar	Pour vanne 2"	ELK52808
Indicateur de position NO 6 bar	Pour vanne DN65et DN80	ELK52810
Indicateur de position NO 6 bar	Pour vanne DN100	ELK52812



* Disponible en version ATEX sur demande.

Filtres gaz



LIBELLÉS	RÉF.	μ	Ø	CORPS	PRESSION MAX	CODE CBM
Filtre gaz sans prise pression 1/2"	FGS1-2	50	Rp 1/2"	Aluminium	2 bar	FEK05002
Filtre gaz sans prise pression 3/4"	FGS2-2	50	Rp 3/4"	Aluminium	2 bar	FEK05004
Filtre gaz 1/2"	FG1-6A	30	Rp 1/2"	Aluminium	6 bar	FEK06002
Filtre gaz 3/4"	FG2-6A	30	Rp 3/4"	Aluminium	6 bar	FEK06004
Filtre gaz 1"	FG3-6A	30	Rp 1"	Aluminium	6 bar	FEK06006
Filtre gaz 1" Compact	FGS3-6A	30	Rp 1"	Aluminium	6 bar	FEK06007
Filtre gaz 1" 1/4	FG35-6A	30	Rp 1" 1/4	Aluminium	6 bar	FEK06008
Filtre gaz 1" 1/2	FG4-6A	30	Rp 1" 1/2	Aluminium	6 bar	FEK06010
Filtre gaz 1" 1/2 Compact	FGS4-6A	30	Rp 1" 1/2	Aluminium	6 bar	FEK06011
Filtre gaz 2"	FG6-6A	30	Rp 2"	Aluminium	6 bar	FEK06012
Filtre gaz DN65	FG7-6A	30	DN65	Aluminium	6 bar	FEK06014
Filtre gaz DN80	FG8-6A	30	DN80	Aluminium	6 bar	FEK06016
Filtre gaz DN100	FG9-6A	30	DN100	Aluminium	6 bar	FEK06018
Filtre gaz DN125	FG93-6A	30	DN125	Aluminium	6 bar	FEK06020
Filtre gaz DN150	F95-6A	30	DN150	Aluminium	6 bar	FEK06022
Filtre gaz DN200	F98-2A	30	DN200	Aluminium	2 bar	FEK02028
Filtre gaz DN250	F910-2A	30	DN250	Aluminium	2 bar	FEK02030
Filtre gaz DN300	F912-2A	30	DN300	Aluminium	2 bar	FEK02032



Accessoires filtres



LIBELLÉS	CODE CBM
Cartouche pour filtre sans prise pression 1/2" et 3/4"	FEK80222
Cartouche pour filtre avec prise pression 1/2" à 1"	FEK80418
Cartouche pour filtre avec prise pression 1"1/4- 1"1/2	FEK80426
Cartouche pour filtre avec prise pression 2"	FEK80432
Cartouche pour filtre bride DN65 - 80	FEK80602
Cartouche pour filtre bride DN100	FEK80604
Cartouche pour filtre bride DN125 - 150	FEK80606
Cartouche pour filtre bride DN200	FEK80608
Cartouche pour filtre bride DN250	FEK80610
Cartouche pour filtre bride DN300	FEK80612



Filtres gaz

FILTRES GAZ

Pour tuyauterie gaz avec une très grande capacité de stockage de poussières et d'impuretés convenant pour les protections de produits installés en aval.

INSTALLATION ET RÉGLAGE

Pour assurer un fonctionnement sûr et approprié comme une longue vie au filtre, la procédure d'installation et un service périodique sont des matières très importantes. Lisez soigneusement et maintenez dans un endroit sûr. Ce matériel doit être installé en accord avec les lois en vigueur. Tous les travaux doivent être exécutés par des techniciens qualifiés seulement.

Conforme aux conditions requises de la Directive 97/23/EC (PED).

Important : avant de procéder à l'installation, assurez-vous que tous les dispositifs de votre système sont conformes aux caractéristiques du filtre (raccordements, type de gaz, pression de fonctionnement, débit, température ambiante, etc.).

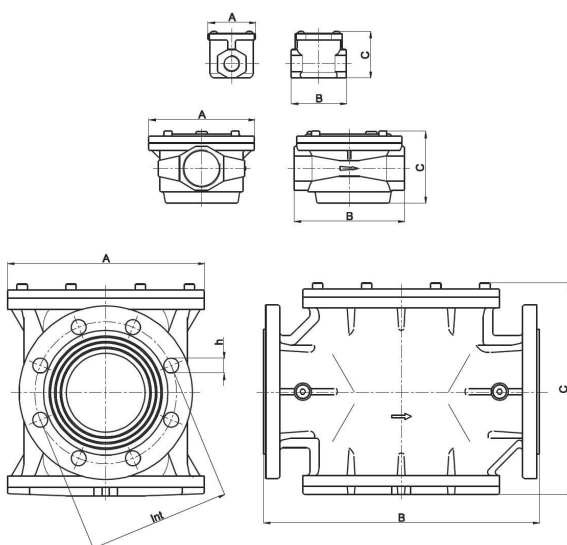

CARACTÉRISTIQUES TECHNIQUES

Raccords	: filetés Rp1/2... Rp2 : à brides PN16 : DN65... DN300
Température ambiante	: -40°C / +80°C
Prises de pression	: G1/8 - G1/4
Capacité filtrante	: < 50µm (din 3386) et < 30µm
Type de gaz	: air, gaz non agressifs I, II et III (EN 437), biogaz.

NETTOYAGE ET ENTRETIEN

Avec l'accumulation de la poussière, le filtre s'obstrue, les pertes de charges augmentent et le débit de gaz peut se réduire. Les bouchons peuvent être remplacés par des raccords de connexion adaptés au raccordement d'un manomètre pour surveiller la pression différentielle. Si la différence de pression est augmentée de 100% par rapport à lorsque le filtre a été installé, l'élément filtrant doit être remplacé.

Le fabricant se réserve le droit d'apporter des mises à jour ou des modifications techniques sans avis préalable.

	Fmax t<10 s (Nm)	Tmax (Nm)	Cmax (Nm)
Rp 1/2	105	50	
Rp 3/4	225	85	
Rp 1	340	125	
Rp 1 1/4	475	160	
Rp 1 1/2	610	200	
Rp 2	1100	250	
DN 65	1600	-	50
DN 80	2400	-	50
DN 100	5000	-	80
DN 125	6000	-	160
DN 150	7600	-	160



SPECIFICATIONS

Modèle	Connection	Facteur Kvs (m³/h)	Dimensions (mm)					Poids (KG)	Filtration
			A	B	C	Int	h		
FGS1	Rp 1/2	6,8	60	70	60			0,24	17
FGS2	Rp 3/4	11	60	70	60			0,22	17
FG1	Rp 1/2	6,8	88	96	84			0,39	55
FG2	Rp 3/4	11	88	96	84			0,38	55
(FGS3)	Rp 1	14	88	96	84			0,36	55
FG3	Rp1	19	134	140	91			0,97	145
FG35	Rp 1 1/4	24	134	140	91			0,91	145
(FGS4)	Rp 1 1/2	28	134	140	91			0,85	145
FG4	Rp 1 1/2	40	182	208	128			2,2	330
FG6	Rp 2	56	182	208	128			2,0	330
FG7	DN 65	110	200	308	212	145	4x18	8,5	535
FG8	DN 80	150	200	308	212	160	8x18	8,4	535
FG9	DN 100	220	250	350	265	180	8x18	13,5	860
FG93	DN 125	350	315	460	347	210	8x18	22,8	1540
FG95	DN 150	450	315	460	347	240	8x23	24,5	1540
FG98	DN 200	516	370	546	420	295	12x23	47	2760*
FG910	DN 250	660	405	600	466	355	12x28	69	3100*
FG912	DN 300	1120	460	700	537	410	12x28	96	4200*

* la zone de filtrage est la somme de la zone de filtrage de 1^{er} étage + 2^{ème} zone de filtrage de l'étape

Filtres gaz

PERTES DE CHARGE

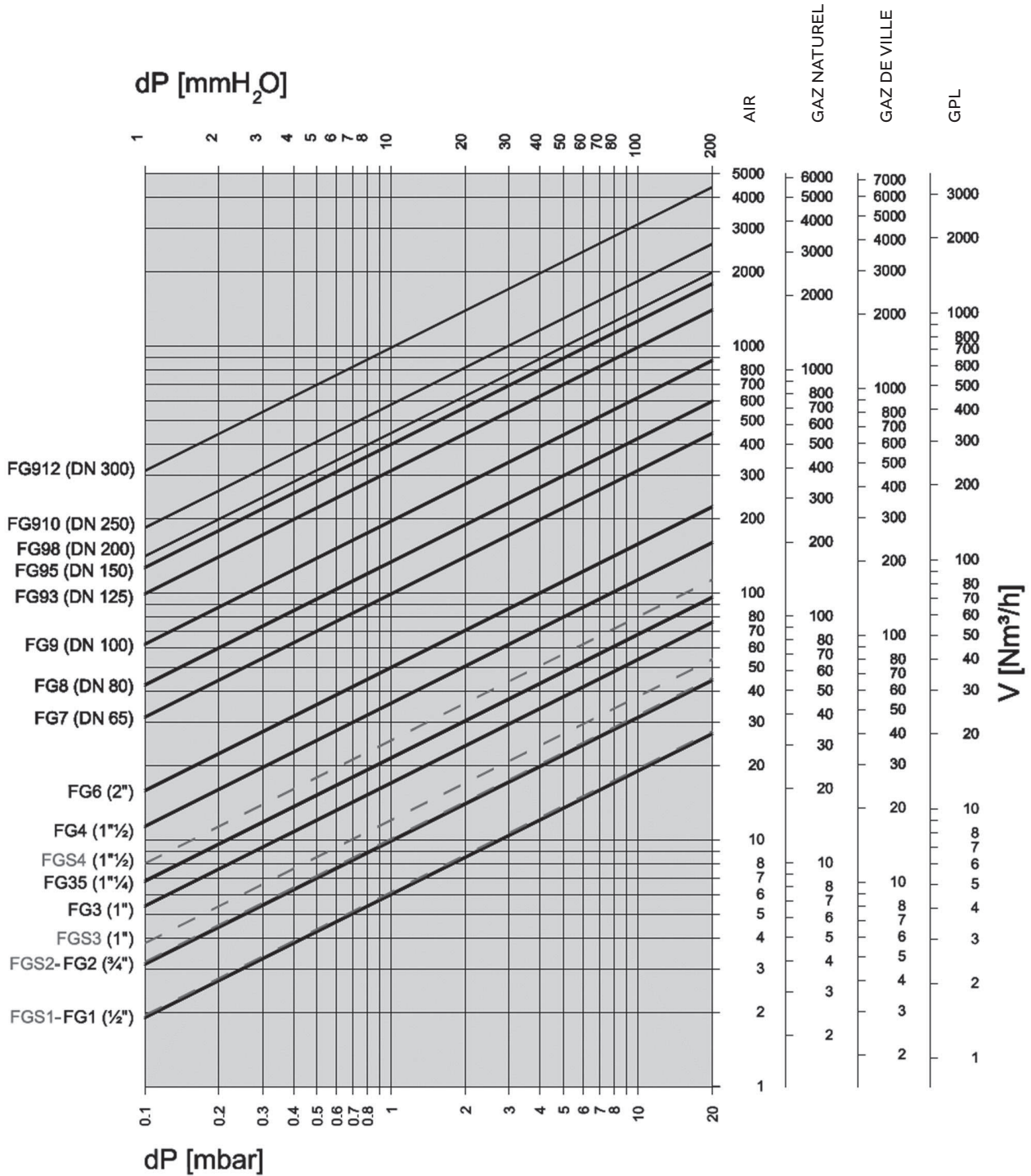

FORMULE DE CONVERSION DE L'AIR VERS D'AUTRE GAZ

Type de Gaz	Masse volumique (Kg/m ³)	$k = \sqrt{\frac{1.25}{P_{GAZ}}}$
Air	1.25	1.00
Gaz naturel	0.80	1.25
Gaz de ville	0.57	1.48
Propane	2.08	0.77

$$V_{GAZ} = k \cdot V_{AIR}$$

+15°C, 1013 mbar, sec

Vannes proportionnelles LMV



LIBELLÉS	Ø	CODE CBM
Vanne proportionnelle LMV2*	Rp 3/4"	ELK46002
Vanne proportionnelle LMV3*	Rp 1"	ELK46004
Vanne proportionnelle LMV35*	Rp 1"1/4	ELK46006
Vanne proportionnelle LMV4*	Rp 1"1/2	ELK46008
Vanne proportionnelle LMV6*	Rp 2"	ELK46010
Vanne proportionnelle LMV7*	DN65	ELK46012
Vanne proportionnelle LMV8*	DN80	ELK46014



* Moteur vendu séparément

LMV

VANNES PROPORTIONNELLES

La vanne LMV sert à ajuster le débit gaz ou d'air des brûleurs gaz.

La vanne LMV est actionnée automatiquement en utilisant un servomoteur de type MZ pour une régulation modulante.

Le réglage peut être contrôlé sur une graduation 0-90°.

Ce type de vanne est utilisé pour la régulation de nombreux systèmes de combustion tel que : fours de séchage, fours de fusion, fours de recuit, etc....

CARACTÉRISTIQUES TECHNIQUES

Matériel/Raccords

LMV 3/4" à DN80 : aluminium

Pression de travail

LMV 0 ... 500 mbar

Type de gaz

LMV air et gaz non agressifs (Famille 1-2-3, EN 437)

Approbations

LMV éprouvé et enregistré modèle type CE selon EN 13611

DIMENSIONS LMV

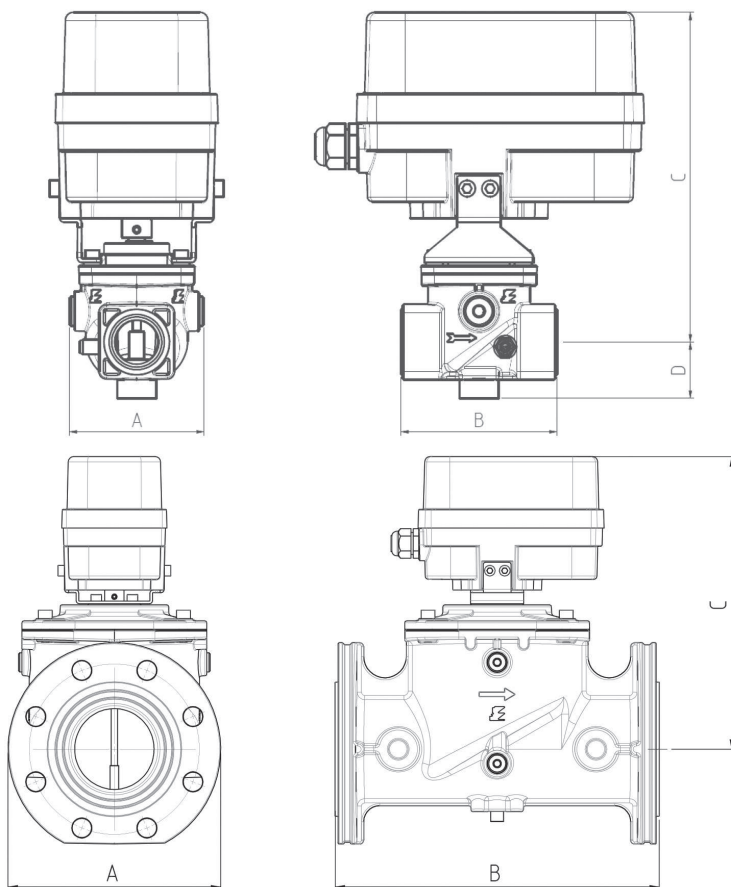

SPECIFICATIONS

Connection	A	B	Dimensions (mm)			
			C	D	Int	h
Rp 3/4	88	96	200	34	-	-
Rp1	88	96	200	34	-	-
Rp 1 1/4	120	153	235	43	-	-
Rp 1 1/2	120	153	235	43	-	-
Rp 2	106	156	240	47	-	-
DN 65	180	305	275	89,5	145	4x18
DN 80	180	305	275	89,5	160	8x18

LMV

PERTES DE CHARGE

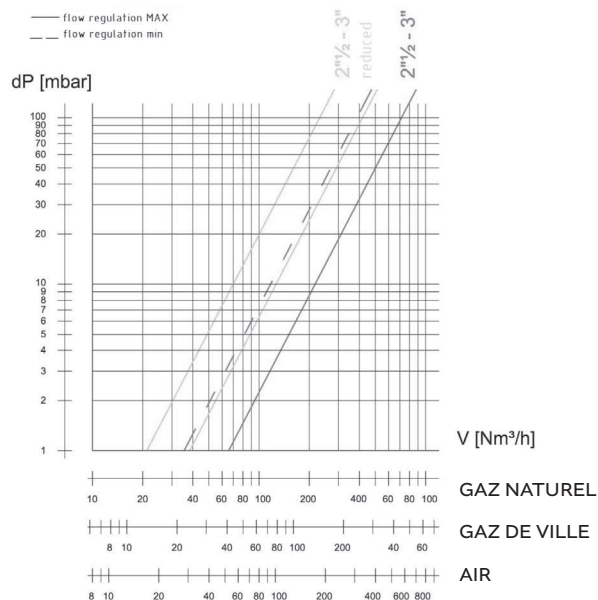
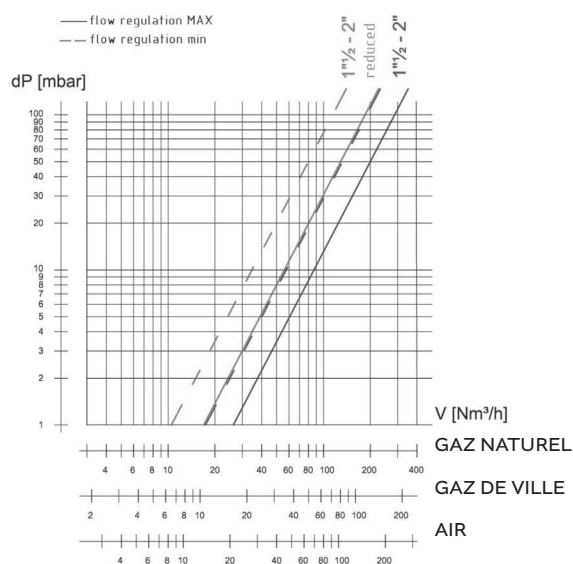
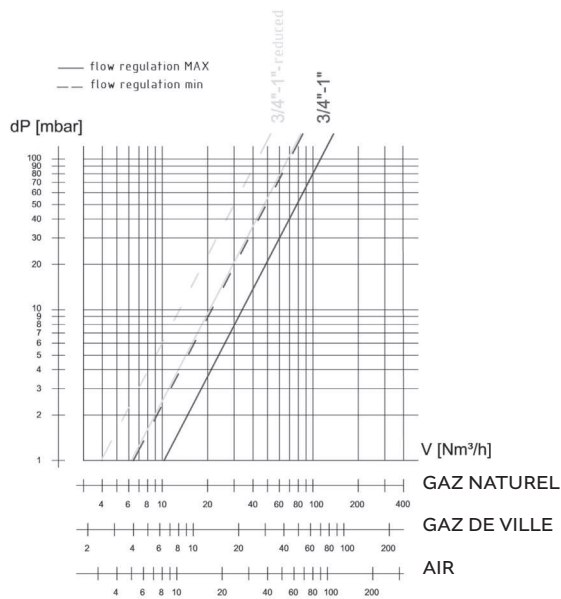

Vannes papillon air/gaz



LIBELLÉS	Ø	RACC.	ROTAT.	PRESSION MAX (MBAR)	CODE CBM
VF4	DN40	Bride	0 - 90°	500	ELK28002
VF6	DN50	Bride	0 - 90°	500	ELK28004
VF7	DN65	Bride	0 - 90°	500	ELK28006
VF8	DN80	Bride	0 - 90°	500	ELK28008
VF9	DN100	Bride	0 - 90°	500	ELK28010
VF93	DN125	Bride	0 - 90°	500	ELK28012
VF95	DN150	Bride	0 - 90°	500	ELK28014
VFT2	Rp 3/4"	Tarauté	0 - 90°	500	ELK29002
VFT3	Rp 1"	Tarauté	0 - 90°	500	ELK29004
VFT35	Rp 1"1/4	Tarauté	0 - 90°	500	ELK29006
VFT4	Rp 1"1/2	Tarauté	0 - 90°	500	ELK29008
VFT6	Rp 2"	Tarauté	0 - 90°	500	ELK29010



Vannes papillon air chaud 200°C max.



LIBELLÉS	Ø	RACC.	ROTAT.	PRESSION MAX (MBAR)	CODE CBM
VF4R	DN40	Bride	0 - 90°	500	ELK30002
VF6R	DN50	Bride	0 - 90°	500	ELK30004
VF7R	DN65	Bride	0 - 90°	500	ELK30006
VF8R	DN80	Bride	0 - 90°	500	ELK30008
VF9R	DN100	Bride	0 - 90°	500	ELK30010
VF93R	DN125	Bride	0 - 90°	500	ELK30012
VF95R	DN150	Bride	0 - 90°	500	ELK30014



Vannes papillon VF/VFT

VANNES PAPILLON

Les vannes papillon VF/VFT servent à ajuster le débit gaz ou d'air des brûleurs gaz.

Les vannes VF/VFT peuvent être actionnées manuellement en utilisant une poignée, ou automatiquement en utilisant un servomoteur de type MZ pour une régulation modulante ou un actionneur de type SR/SL pour une régulation étagée.

Le réglage peut être contrôlé sur une graduation 0-90°.

Ce type de vanne est utilisé pour la régulation de nombreux systèmes de combustion tel que : fours de séchage, fours de fusion, fours de recuit, etc....

CARACTÉRISTIQUES TECHNIQUES

Matériel/Raccords

VFT (AISI) 3/4" ... 2"

VF (AISI) DN40 ... DN150

Pression de travail

VF/VFT 0 ... 500 mbar

Température du fluide

VF/VFT 60°C (200°C en option)

Type de gaz

VF/VFT air et gaz non agressifs (Famille 1-2-3, EN 437)

Approbations

VF/VFT éprouvé et enregistré modèle type CE selon EN 13611

DIMENSIONS VF/VFT

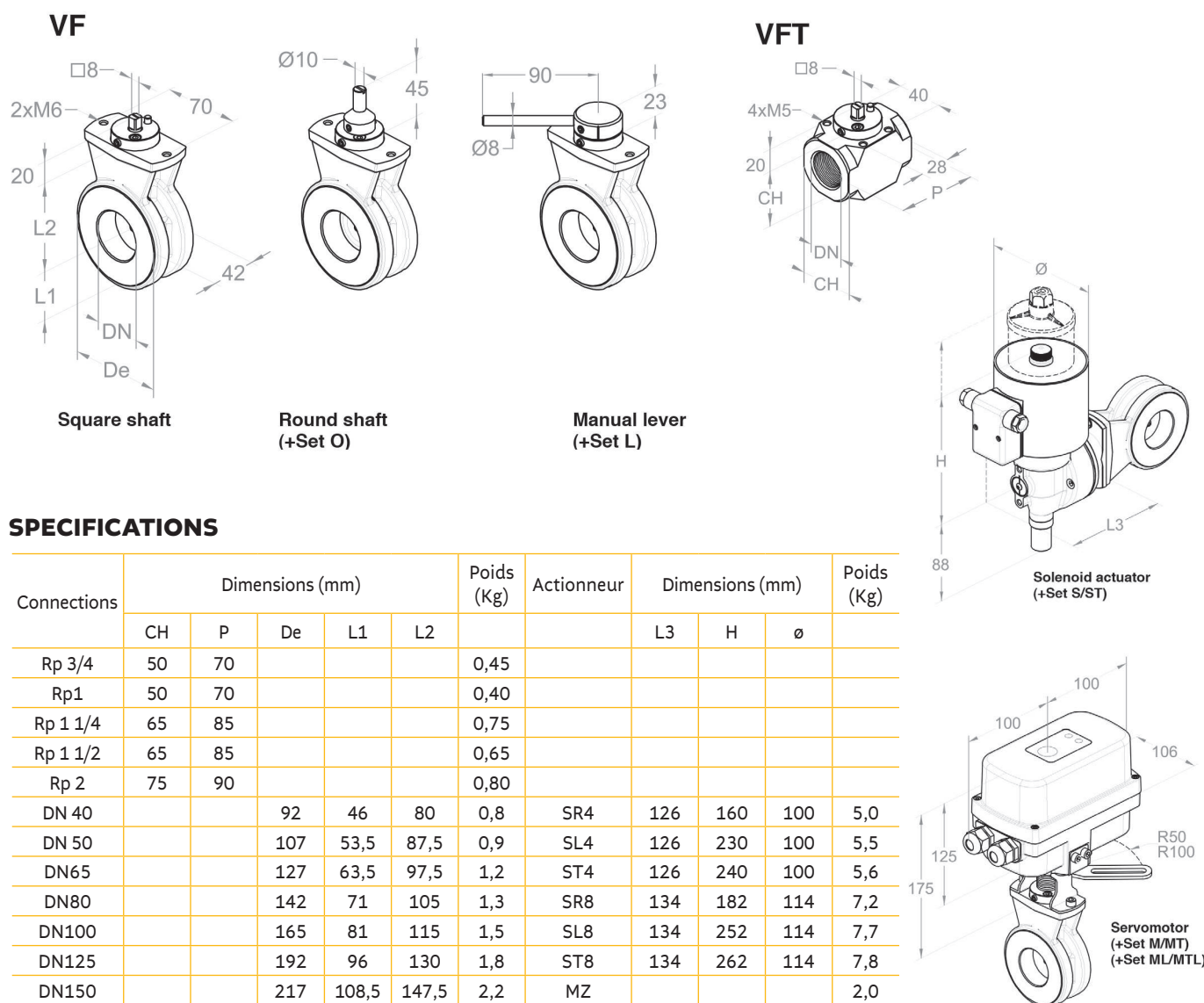

SPECIFICATIONS

Connections	Dimensions (mm)					Poids (Kg)	Actionneur	Dimensions (mm)			Poids (Kg)
	CH	P	De	L1	L2			L3	H	ø	
Rp 3/4	50	70				0,45					
Rp1	50	70				0,40					
Rp 1 1/4	65	85				0,75					
Rp 1 1/2	65	85				0,65					
Rp 2	75	90				0,80					
DN 40			92	46	80	0,8	SR4	126	160	100	5,0
DN 50			107	53,5	87,5	0,9	SL4	126	230	100	5,5
DN65			127	63,5	97,5	1,2	ST4	126	240	100	5,6
DN80			142	71	105	1,3	SR8	134	182	114	7,2
DN100			165	81	115	1,5	SL8	134	252	114	7,7
DN125			192	96	130	1,8	ST8	134	262	114	7,8
DN150			217	108,5	147,5	2,2	MZ				2,0

Vannes papillon VF/VFT

PERTES DE CHARGE

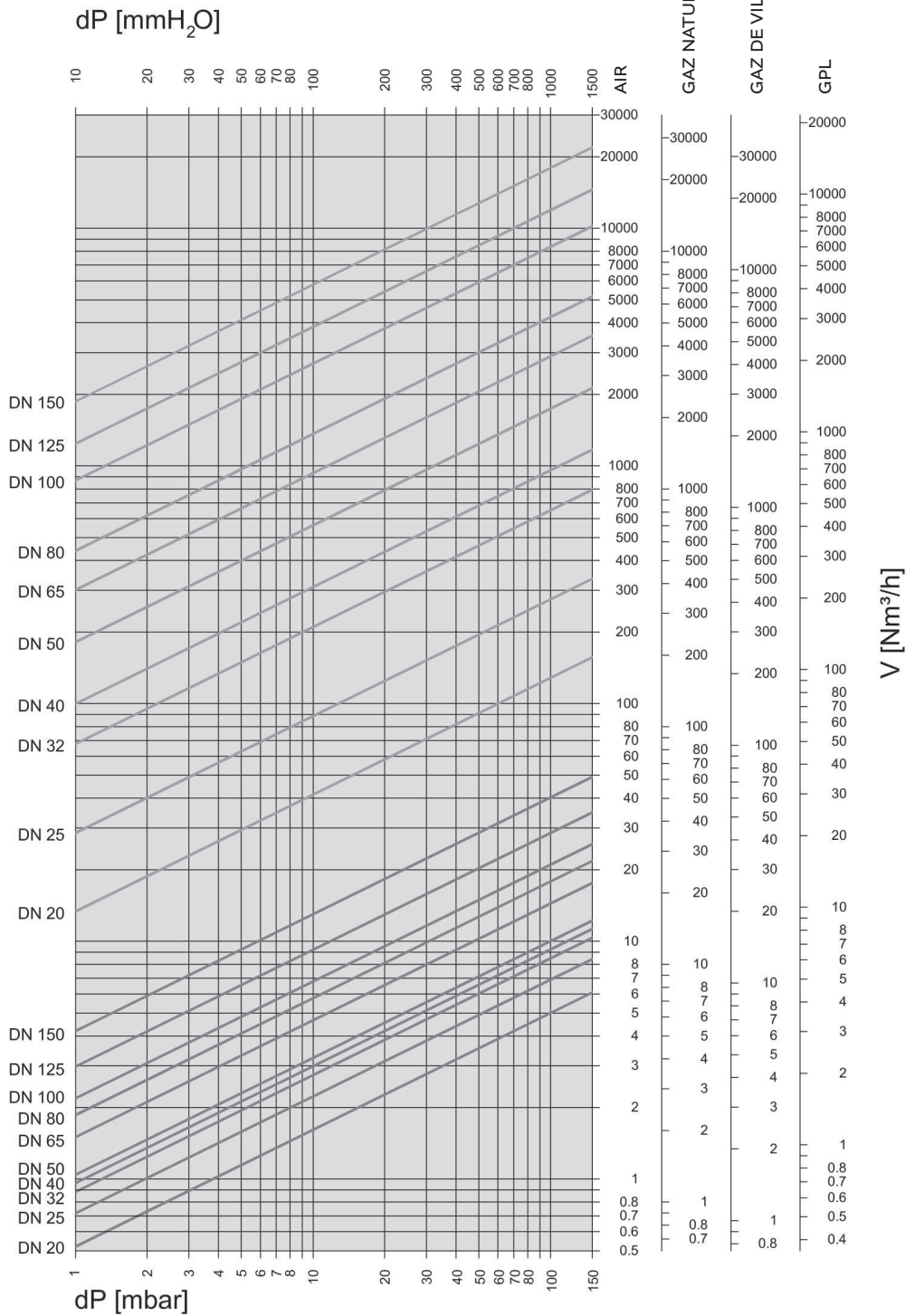

FORMULE DE CONVERSION DE L'AIR VERS D'AUTRES GAZ

Type de Gaz	Masse volumique (Kg/m ³)	$k = \sqrt{\frac{1.25}{\rho_{GAZ}}}$
Air	1.25	1.00
Gaz naturel	0.80	1.25
Gaz de ville	0.57	1.48
Propane	2.08	0.77

$$V_{GAZ} = k \cdot V_{AIR}$$

+15°C, 1013 mbar, sec

Vannes papillon air chaud 450°C VFH



LIBELLÉS	Ø	RACC.	ROTAT.	PRESSION MAX (MBAR)	CODE CBM
VFH4	DN40	Bride	0 - 90°	150	ELK32002
VFH6	DN50	Bride	0 - 90°	150	ELK32004
VFH7	DN65	Bride	0 - 90°	150	ELK32006
VFH8	DN80	Bride	0 - 90°	150	ELK32008
VFH9	DN100	Bride	0 - 90°	150	ELK32010
VFH93	DN125	Bride	0 - 90°	150	ELK32012
VFH95	DN150	Bride	0 - 90°	150	ELK32014
VFH98	DN200	Bride	0 - 90°	150	ELK32016



VANNES PAPILLON

La vanne papillon VFH sert à ajuster le débit de l'air des brûleurs industriels fonctionnant en air chaud.

La vanne VFH peut être actionnée manuellement en utilisant une poignée, ou automatiquement en utilisant un servomoteur de type MZ pour une régulation modulante ou un actionneur de type SR/SL pour une régulation étagée.

Le réglage peut être contrôlé sur une graduation 0-90°.

Ce type de vanne est utilisée pour la régulation de nombreux systèmes de combustion tel que : fours de séchage, fours de fusion, fours de recuit, etc....

CARACTÉRISTIQUES TECHNIQUES

Matériel/Raccords

VFH (GGG) DN40 ... DN200

Pression de travail

VFH 0 ... 150 mbar

Température du fluide

VFH 250°C (450°C avec kit optionnel)

Type de gaz

VFH air chaud et fumée

DIMENSIONS VFH

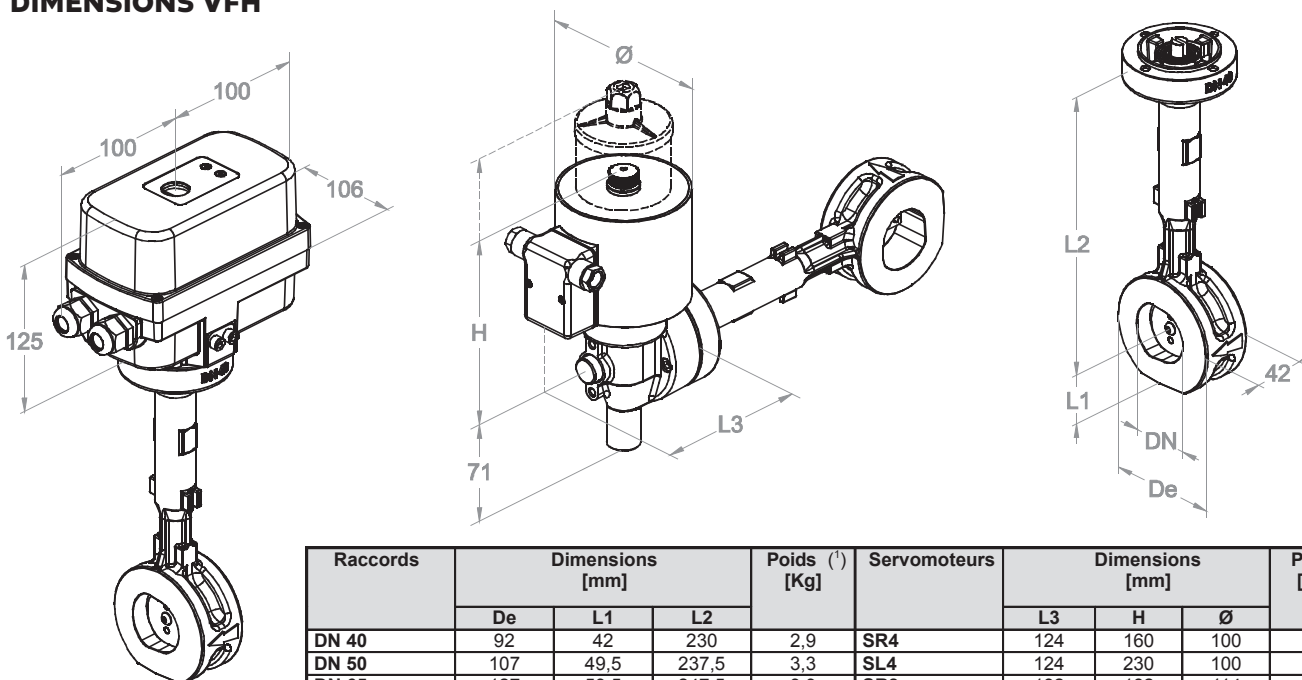

Raccords	Dimensions [mm]			Poids ⁽¹⁾ [Kg]	Servomoteurs	Dimensions [mm]			Poids [Kg]
	De	L1	L2			L3	H	Ø	
DN 40	92	42	230	2,9	SR4	124	160	100	5,0
DN 50	107	49,5	237,5	3,3	SL4	124	230	100	5,5
DN 65	127	59,5	247,5	3,9	SR8	132	182	114	7,2
DN 80	142	67	255	4,3	SL8	132	252	114	7,7
DN 100	162	81	265	4,8	MB				2,0
					MZ				2,0

⁽¹⁾ Actuator weight excluded

Vannes papillon VFH

PERTES DE CHARGE

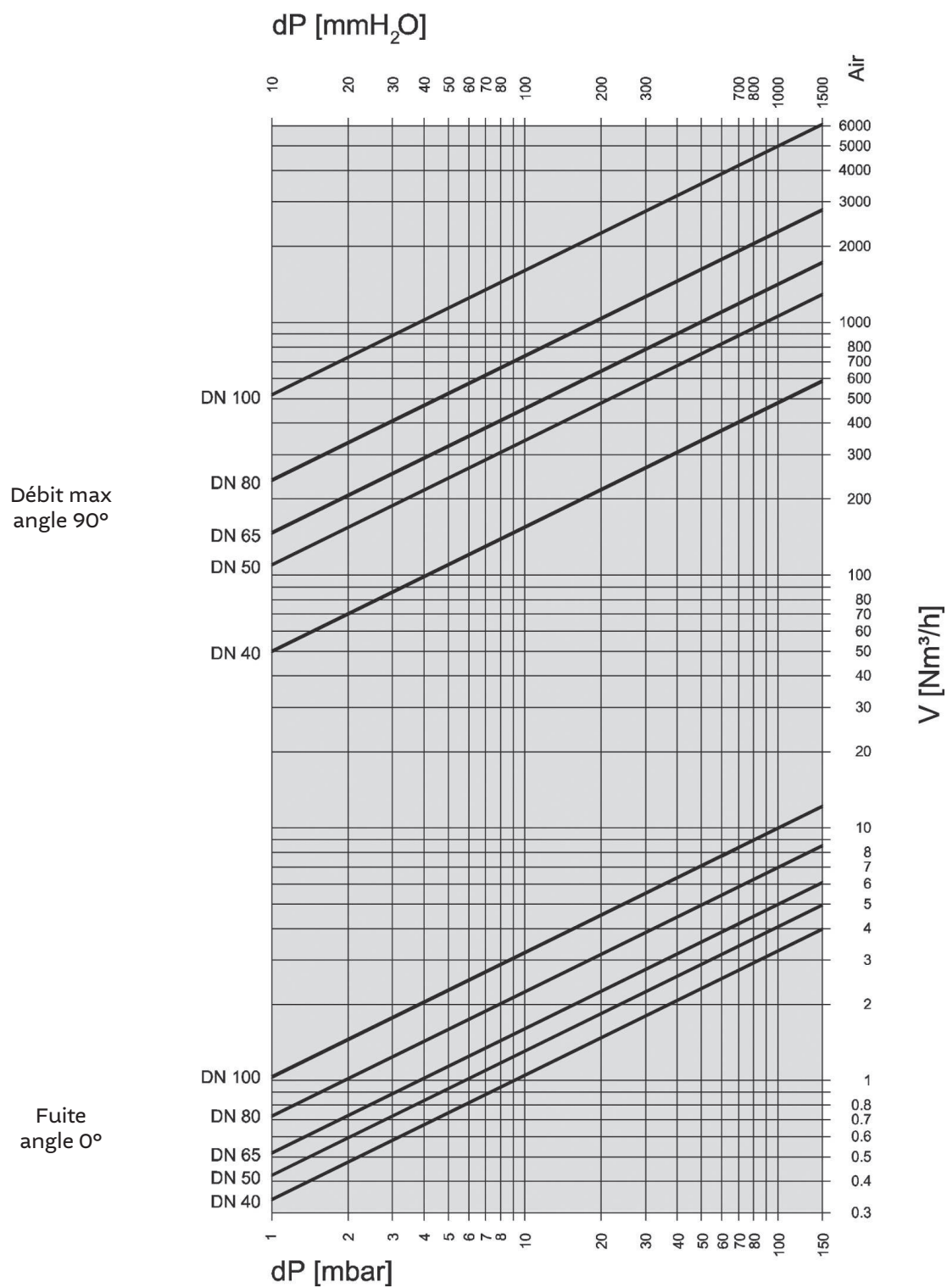

Entraînements magnétiques pour vannes papillon



LIBELLÉS	DÉTAILS	CODE CBM
SR4	Ouverture / Fermeture rapide	ELK34002
SL4	Ouverture lente / Fermeture rapide	ELK34004
SR8	Ouverture / Fermeture rapide	ELK34006
SL8	Ouverture lente / Fermeture rapide	ELK34008



DESCRIPTION

Les commandes magnétiques SR/SL permettent d'actionner des vannes papillons de type VF/VFH/VFT avec un ajustement exact du débit mini et maxi.

Lorsque la bobine n'est pas alimentée, le ressort interne pousse le noyau vers le bas et, par un système à engrenages, actionne la vanne papillon associée sur la position d'ouverture mini. Lorsque la bobine est alimentée, le noyau interne se déplace vers le haut en mode rapide (SR) ou lent (SL) et, par un système à engrenages, actionne la vanne papillon associée sur la position d'ouverture maxi.

Les commandes magnétiques SR/SL, associées aux vannes papillons VF/VFH/VFT servent à la régulation étagée de l'air froid ou chaud des brûleurs industriels.

DONNÉES TECHNIQUES

Réglages

Deux vis de réglage pour l'ajustement minimum et maximum de débit

Temps de rotation (0-90°)

SR : 1 s ouverture/fermeture

SL : ≈ 4 s ouverture/1 s fermeture

Tension nominale

230 VAC 50/60 Hz

110 VAC 50/60 Hz

Approbations

Répondent aux exigences essentielles des Directives 2004/108/EC et 2006/95/EC

Servomoteurs pour vannes papillon



LIBELLÉS	DÉTAILS	CODE CBM
Moteur type MZ2	Moteur 2 points - 230V - 3 Nm - 30 sec.	ELK36001
Moteur type MZ3	Moteur 3 points - 230V - 3 Nm - 30 sec.	ELK36002
Moteur type MZ3P	Moteur 3 points avec potentiometre - 230V - 3 Nm - 30 sec.	ELK36003
Moteur type MZ5	Moteur analogique - 5 Nm - 30 sec.	ELK36004



DESCRIPTION

Les servomoteurs MZ conviennent à tous les cas d'utilisation requérant une rotation entre 0 et 90°. Ils sont conçus pour commander les vannes papillons ELEKTROGAS.

Les servomoteurs MZ2 et MZ3 à réglage progressif deux ou trois points (commande électrique) est utilisé en standard pour les processus de régulation par variation continue.

Le servomoteur MZ5, piloté par un signal analogique continu (0-20mA / 4-20mA / 0-10V), peut s'utiliser de la même façon.

DONNÉES TECHNIQUES

Commande de position

MZ5 : analogique 0-20mA / 4-20mA / 0-10V

Temps de rotation (0-90°)

15 s, 30 s, 60 s, 120 s fixe (MZ2 et 3)

7...60 s programmable (MZ5)

Tension nominale

230 VAC 50/60 Hz

110 VAC 50/60 Hz

24 V AC/DC (MZ5)

Approbations

Répondent aux exigences essentielles des Directives 2009/142/EC et 2014/30/EO

Accessoires VF



LIBELLÉS	DÉTAILS	CODE CBM
Set S**	Pour SR - SL - ST	ELK38002
Set M	Pour MZ	ELK38004
Set L	Poignée manuelle pour VF	ELK38006
Set MH	Pour MZ	ELK38008



** Le Set S est automatiquement inclus dans le VFH

Accessoires VFH



LIBELLÉS	DÉTAILS	CODE CBM
Set MH	Pour MZ	ELK38008
Set LH	Pour VFH - Poignée manuelle	ELK38010
Set D	Tôle dissipatrice de chaleur >200°C	ELK38012



Accessoires VFT



LIBELLÉS	DÉTAILS	CODE CBM
Set ST	Pour SR - SL - ST	ELK38003
Set MT	Pour MZ	ELK38005



Régulateurs de pression



LIBELLÉS	RACCORDS	RÉF.	PRESSION MAXI	PRESSION MAXI SORTIE	CODE CBM
Régulateur pression 1/2" compact	Taraudés	F30051	500 mbar	5 à 150 mbar	FAG10002
Régulateur pression 3/4" compact	Taraudés	F30052	500 mbar	5 à 150 mbar	FAG10004
Régulateur pression 1" compact	Taraudés	F30053	500 mbar	5 à 150 mbar	FAG10006
Régulateur pression 1/2"	Taraudés	F30150	500 mbar	5 à 300 mbar	FAG10008
Régulateur pression 3/4"	Taraudés	F30151	500 mbar	5 à 300 mbar	FAG10010
Régulateur pression 1"	Taraudés	F30152	500 mbar	5 à 300 mbar	FAG10012
Régulateur pression 1"1/4	Taraudés	F30153	500 mbar	5 à 300 mbar	FAG10014
Régulateur pression 1"1/2	Taraudés	F30154	500 mbar	5 à 300 mbar	FAG10016
Régulateur pression 2"	Taraudés	F30155	500 mbar	5 à 300 mbar	FAG10018
Régulateur pression DN.40	Brides	F30154/F	500 mbar	5 à 300 mbar	FAG10020
Régulateur pression DN.50	Brides	F30155/F	500 mbar	5 à 300 mbar	FAG10022
Régulateur pression DN.65	Brides	F30156/F	500 mbar	5 à 300 mbar	FAG10024
Régulateur pression DN.80	Brides	F30157/F	500 mbar	5 à 300 mbar	FAG10026
Régulateur pression DN.100	Brides	F30158/F	500 mbar	5 à 300 mbar	FAG10028

*Ressort 10 à 30 mbar inclus



PERTES DE CHARGE

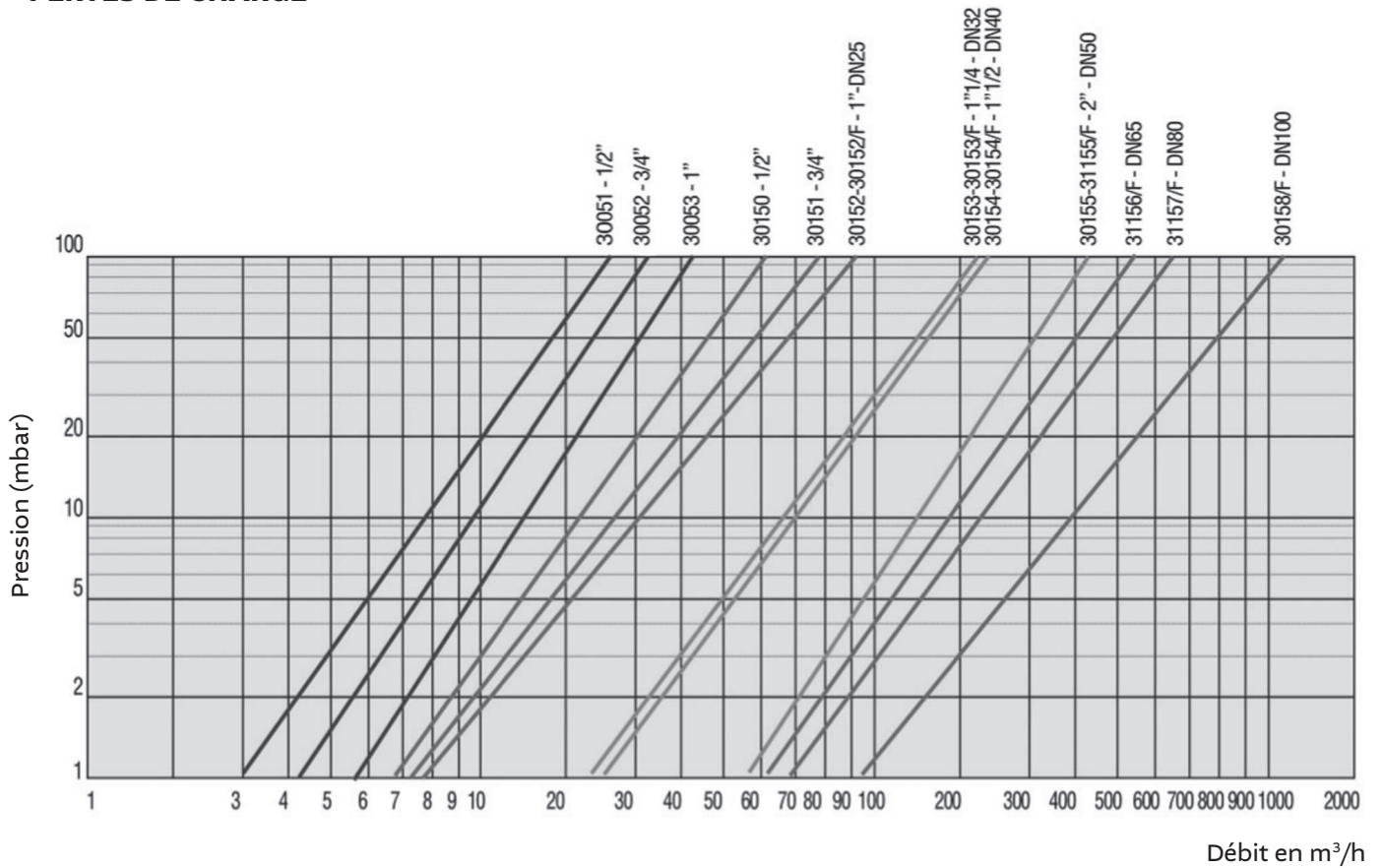

Débit en m³/h

RÉGULATEURS SANS FILTRE

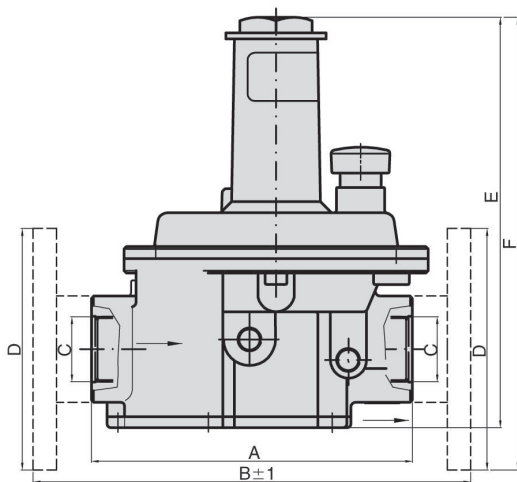

Connections	A	B	C	D	E	F
1/2"	104	-	1/2"	-	142	-
3/4"	104	-	3/4"	-	142	-
1"	104	-	1"	-	142	-
1/2"	120	-	1/2"	-	175	-
3/4"	120	-	3/4"	-	175	-
1"	120	-	1"	-	175	-
1" 1/4	196	-	1" 1/4	-	254	-
1" 1/2	196	-	1" 1/2	-	254	-
2"	234	-	2"	-	316	-
1" DN 25/T	-	221	-	1" DN 25/T	-	195
1" 1/4 DN 32/T	-	286	-	1" 1/4 DN 32/T	-	280
1" 1/2 DN 40/T	-	311	-	1" 1/2 DN 40/T	-	285
2" DN 50/T	-	352	-	2" DN 50/T	-	349
2" 1/2 DN 64	-	430	-	2" 1/2 DN 64	-	430
3" DN80	-	430	-	3" DN80	-	430
4" DN100	-	430	-	4" DN100	-	430

Régulateurs de pression avec filtres incorporés



LIBELLÉS	RACCORDS	RÉF.	PRESSION MAXI	PRESSION MAXI SORTIE	CODE CBM
Régulateur filtre 1/2" compact	Taraudés	F31051	500 mbar	5 à 150 mbar	FAG14002
Régulateur filtre 3/4" compact	Taraudés	F31052	500 mbar	5 à 150 mbar	FAG14004
Régulateur filtre 1" compact	Taraudés	F31053	500 mbar	5 à 150 mbar	FAG14006
Régulateur filtre 1/2"	Taraudés	F31150	500 mbar	5 à 300 mbar	FAG15002
Régulateur filtre 3/4"	Taraudés	F31151	500 mbar	5 à 300 mbar	FAG15004
Régulateur filtre 1"	Taraudés	F31152	500 mbar	5 à 300 mbar	FAG15006
Régulateur filtre 1"1/4	Taraudés	F31153	500 mbar	5 à 300 mbar	FAG15008
Régulateur filtre 1"1/2	Taraudés	F31154	500 mbar	5 à 300 mbar	FAG15010
Régulateur filtre 2"	Taraudés	F31155	500 mbar	5 à 300 mbar	FAG15012
Régulateur filtre DN65	Taraudés	F31156	500 mbar	5 à 300 mbar	FAG15014
Régulateur filtre DN80	Taraudés	F31157	500 mbar	5 à 300 mbar	FAG15016
Régulateur filtre DN100	Taraudés	F31158	500 mbar	5 à 300 mbar	FAG15018

*Ressort 10 à 30 mbar inclus



PERTES DE CHARGE

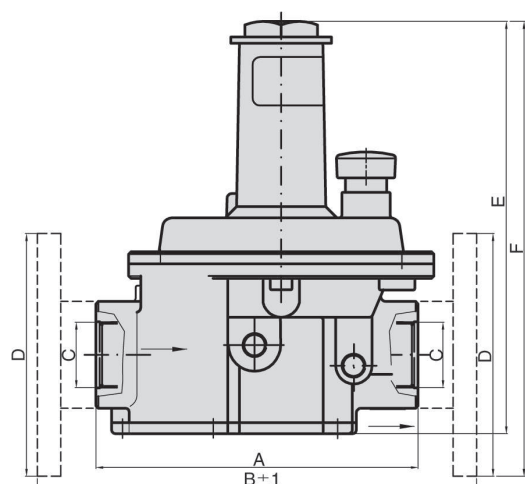
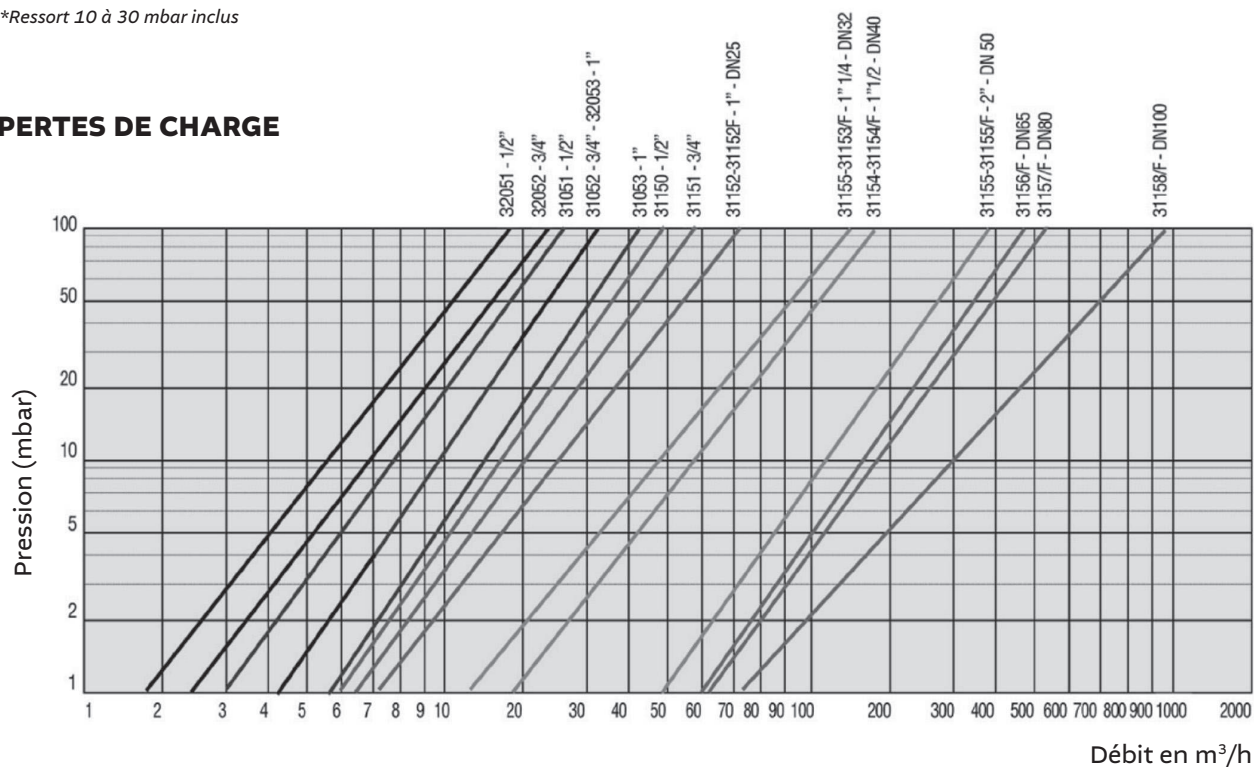

RÉGULATEURS AVEC FILTRE

Connections	A	B	C	D	E	F
1/2" compact	113		1/2"		142	
3/4" compact	109		3/4"		142	
1" compact	109		1"		142	
1/2"	138		1/2"		175	
3/4"	134		3/4"		175	
1"	134		1"		175	
1" 1/4	194		1" 1/4		255	
1" 1/2	194		1" 1/2		255	
2"	236		2"		316	
DN 25/S		235		DN 25		195
DN 32/S		286		DN 32		280
DN 40/S		311		DN 40		285
DN 50/S		352		DN 50		349
DN 65-80-100		430		DN 65-80-100		430

Ressorts pour régulateur



LIBELLÉS	CODE FAB.	CODE CBM
Ressort 5-13mbar	Vert - 64470219 pour 30051-052-053, 31051-052-053	FAG21002
Ressort 5-13mbar	Vert - 64470228 pour 30150-151-152-152F, 31150-151-152-152F	FAG21003
Ressort 5-13mbar	Vert - 64470246 pour 30153-154-153F-154F, 31153-154-153F-154F	FAG21004
Ressort 5-13mbar	Vert - 64470255 pour 30155-155F, 31155-155F	FAG21005
Ressort 5-13mbar	Vert - 64470320 pour 30156F-157F-158F, 31156F-157F-158F	FAG21006
Ressort 7-20mbar	Rouge - 64470220 pour 30051-052-053, 31051-052-053	FAG21012
Ressort 7-20mbar	Rouge - 64470229 pour 30150-151-152, 31150-151-152	FAG21013
Ressort 7-20mbar	Rouge - 64470247 pour 30153-154-154F, 31153-154-154F	FAG21014
Ressort 7-20mbar	Rouge - 64470256 pour 30155-155F, 31155-155F	FAG21015
Ressort 7-20mbar	Rouge - 64470324 pour 30156F-157F, 31156F-157F, 30158F, 31158F	FAG21016
Ressort 10-30mbar	Blanc - 64470221 pour 30051-052-053, 31051-052-053	FAG21022
Ressort 10-30mbar	Blanc - 64470230 pour 30150-151-152, 31150-151-152	FAG21023
Ressort 10-30mbar	Blanc - 64470248 pour 30153-154-154F, 31153-154-154F	FAG21024
Ressort 10-30mbar	Blanc - 64470257 pour 30155-155F, 31155-155F	FAG21025
Ressort 10-30mbar	Blanc - 64470325 pour 30156F-157F, 31156F-157F, 30158F, 31158F	FAG21026
Ressort 25-70mbar	Jaune - 64470295 pour 30051-052-053, 31051-052-053	FAG21032
Ressort 25-70mbar	Jaune - 64470297 pour 30150-151-152, 31150-151-152	FAG21033
Ressort 25-70mbar	Jaune - 64470299 pour 30153-154-154F, 31153-154-154F	FAG21034
Ressort 25-70mbar	Jaune - 64470301 pour 30155-155F, 31155-155F	FAG21035
Ressort 25-70mbar	Jaune - 64470321 pour 30156F-157F, 31156F-157F, 30158F, 31158F	FAG21036
Ressort 60-150mbar	Violet - 64470296 pour 30051-052-053, 31051-052-053	FAG21042
Ressort 60-150mbar	Violet - 64470298 pour 30150-151-152, 31150-151-152	FAG21043
Ressort 60-150mbar	Violet - 64470300 pour 30153-154-154F, 31153-154-154F	FAG21044
Ressort 60-150mbar	Violet - 64470302 pour 30155-155F, 31155-155F	FAG21045
Ressort 60-150mbar	Violet - 64470322 pour 30156F-157F, 31156F-157F, 30158F, 31158F	FAG21046
Ressort 140-300mbar	Orange - 64470235 pour 30150-151-152, 31150-151-152	FAG21052
Ressort 140-300mbar	Orange - 64470253 pour 30153-154-154F, 31153-154-154F	FAG21053
Ressort 140-300mbar	Orange - 64470262 pour 30155-155F, 31155-155F	FAG21054
Ressort 140-300mbar	Orange - 64470323 pour 30156F-157F, 31156F-157F, 30158F, 31158F	FAG21056



Cartouches filtres



LIBELLÉS	CODE FAB.	CODE CBM
Cartouche filtre 31150/51/52	31150/C1 Pour régulateur avec filtre	FAG30002
Cartouche filtre 31153/54	31153/C1 Pour régulateur avec filtre	FAG30004
Cartouche filtre 31155	31155/C1 Pour régulateur avec filtre	FAG30006
Cartouche filtre 10001/02	10001/C1 Filtre chaudière murale	FAG30007
Cartouche filtre 10604/5/6 00BA		FAG30005
Cartouche filtre 10201/02/03/F 10601/02/03/F		FAG30008
Cartouche filtre 10209/F 10609/F		FAG30009
Cartouche filtre 10203/04/05/F 1060/04/05/F		FAG30010
Cartouche filtre 10210/F		FAG30011
Cartouche filtre 10206/10206/F 10606/10606/F		FAG30012
Cartouche filtre 10207/08/F 10607/10608/F		FAG30013



Prises de pression



LIBELLÉS	DÉTAILS		CODE CBM
Prise de pression 1/4 M	Avec vis externe		FAG30014
Prise de pression 1/4 M	Avec vis interne		FAG30015
Prise de pression 1/8 M	Avec vis externe		FAG30016
Prise de pression 1/8 M	Avec vis interne		FAG30017



Electrovannes gaz rapides

DUNGS®
Combustion Controls

LIBELLÉS	Ø	PRESSION MAX.	CODE CBM
Vanne MVD 503/5	Rp 3/8"	500 mbar	GAZ40202
Vanne MVD 505/5	Rp 1/2"	500 mbar	GAZ40204
Vanne MVD 507/5	Rp 3/4"	500 mbar	GAZ40206
Vanne MVD 510/5	Rp 1"	500 mbar	GAZ40208
Vanne MVD 515/5	Rp 1" 1/2	500 mbar	GAZ40210
Vanne MVD 520/5	Rp 2"	500 mbar	GAZ40212
Vanne MVD 205/5	Rp 1/2"	360 mbar	GAZ40270
Vanne MVD 207/5	Rp 3/4"	360 mbar	GAZ40272
Vanne MVD 5050/5	DN50	500 mbar	GAZ40250
Vanne MVD 5065/5	DN65	500 mbar	GAZ40256
Vanne MVD 5080/5	DN80	500 mbar	GAZ40258
Vanne MVD 2080/5	DN80	200 mbar	GAZ40260
Vanne MVD 5100/5	DN100	500 mbar	GAZ40274
Vanne MVD 5125/5	DN125	500 mbar	GAZ40276



Electrovannes gaz lentes

DUNGS®
Combustion Controls

LIBELLÉS	Ø	PRESSION MAX.	CODE CBM
Vanne MVDLE 503/5	Rp 3/8"	500 mbar	GAZ40302
Vanne MVDLE 505/5	Rp 1/2"	500 mbar	GAZ40304
Vanne MVDLE 507/5	Rp 3/4"	500 mbar	GAZ40306
Vanne MVDLE 210/5	Rp 1"	360 mbar	GAZ40308
Vanne MVDLE 515/5	Rp 1" 1/2	500 mbar	GAZ40310
Vanne MVDLE 520/5	Rp 2"	500 mbar	GAZ40312
Vanne MVDLE 525/5	Rp 2" 1/2	500 mbar	GAZ40314
Vanne MVDLE 2100/5	DN 100	200 mbar	GAZ40320



Multibloc gaz 1 allure ouverture lente

DUNGS®
 Combustion Controls

LIBELLÉS	Ø	PRESSION MAX.	PRESSION MAX. SORTIE	COMMANDE EV1 & EV2	CODE CBM
Bloc vanne MBDLE 403 B01.S20	Rp 3/8"	200 mbar	4 à 20 mbar	Simultanée	GAZ40601
Bloc vanne MBDLE 405 B01.S20	Rp 1/2"	360 mbar	4 à 20 mbar	Simultanée	GAZ40602
Bloc vanne MBDLE 405 B01.S22	Rp 1/2"	360 mbar	4 à 20 mbar	Séparée	GAZ40603
Bloc vanne MBDLE 405 B01.S50	Rp 1/2"	360 mbar	4 à 50 mbar	Simultanée	GAZ40604
Bloc vanne MBDLE 407 B01.S20	Rp 3/4"	360 mbar	4 à 20 mbar	Simultanée	GAZ40606
Bloc vanne MBDLE 407 B01.S22	Rp 3/4"	360 mbar	4 à 20 mbar	Séparée	GAZ40608
Bloc vanne MBDLE 407 B01.S50	Rp 3/4"	360 mbar	4 à 50 mbar	Simultanée	GAZ40610
Bloc vanne MBDLE 407 B01.S52	Rp 3/4"	360 mbar	4 à 50 mbar	Séparée	GAZ40612
Bloc vanne MBDLE 410 B01.S20	Rp 1"	360 mbar	4 à 20 mbar	Simultanée	GAZ40613
Bloc vanne MBDLE 410 B01.S22	Rp 1"	360 mbar	4 à 20 mbar	Séparée	GAZ40614
Bloc vanne MBDLE 410 B01.S50	Rp 1"	360 mbar	4 à 50 mbar	Simultanée	GAZ40616
Bloc vanne MBDLE 410 B01.S52	Rp 1"	360 mbar	4 à 50 mbar	Séparée	GAZ40618
Bloc vanne MBDLE 412 B01.S20	Rp 1" 1/4	360 mbar	4 à 20 mbar	Simultanée	GAZ40620
Bloc vanne MBDLE 412 B01.S22	Rp 1" 1/4	360 mbar	4 à 20 mbar	Séparée	GAZ40622
Bloc vanne MBDLE 412 B01.S50	Rp 1" 1/4	360 mbar	4 à 50 mbar	Simultanée	GAZ40624
Bloc vanne MBDLE 412 B01.S52	Rp 1" 1/4	360 mbar	4 à 50 mbar	Séparée	GAZ40803
Bloc vanne MBDLE 415 B01.S20	Rp 1" 1/2	360 mbar	4 à 20 mbar	Simultanée	GAZ40625
Bloc vanne MBDLE 415 B01.S22	Rp 1" 1/2	360 mbar	4 à 50 mbar	Séparée	GAZ40623
Bloc vanne MBDLE 415 B01.S50	Rp 1" 1/2	360 mbar	4 à 50 mbar	Simultanée	GAZ40626
Bloc vanne MBDLE 415 B01.S52	Rp 1" 1/2	360 mbar	4 à 50 mbar	Séparée	GAZ40627
Bloc vanne MBDLE 420 B01.S20	Rp 2"	360 mbar	4 à 20 mbar	Simultanée	GAZ40628
Bloc vanne MBDLE 420 B01.S22	Rp 2"	360 mbar	4 à 20 mbar	Séparée	GAZ40629
Bloc vanne MBDLE 420 B01.S50	Rp 2"	360 mbar	4 à 50 mbar	Simultanée	GAZ40630
Bloc vanne MBDLE 420 B01.S52	Rp 2"	360 mbar	4 à 50 mbar	Séparée	GAZ40632
Bloc gaz MB-LE 410 B01.S22	Rp 1"	360 mbar	4 à 20 mbar	Séparée	GAZ40660



Multibloc gaz 2 allures ouverture lente

DUNGS®
Combustion Controls

LIBELLÉS	Ø	PRESSION MAX.	PRESSION MAX. SORTIE	COMMANDE EV1 & EV2	CODE CBM
Bloc vanne MBZRDLE 405 B01 S20	Rp 1/2"	360 mbar	4 à 20 mbar	Simultanée	GAZ42001
Bloc vanne MBZRDLE 405 B01 S52	Rp 1/2"	360 mbar	4 à 50 mbar	Séparée	GAZ42002
Bloc vanne MBZRDLE 407 B01 S20	Rp 3/4"	360 mbar	4 à 20 mbar	Simultanée	GAZ42004
Bloc vanne MBZRDLE 407 B01 S22	Rp 3/4"	360 mbar	4 à 20 mbar	Séparée	GAZ42006
Bloc vanne MBZRDLE 407 B01 S50	Rp 3/4"	360 mbar	4 à 50 mbar	Simultanée	GAZ42008
Bloc vanne MBZRDLE 407 B01 S52	Rp 3/4"	360 mbar	4 à 50 mbar	Séparée	GAZ42012
Bloc vanne MBZRDLE 410 B01 S20	Rp 1"	360 mbar	4 à 20 mbar	Simultanée	GAZ42014
Bloc vanne MBZRDLE 410 B01 S50	Rp 1"	360 mbar	4 à 50 mbar	Simultanée	GAZ42016
Bloc vanne MBZRDLE 412 B01 S20	Rp 1" 1/4	360 mbar	4 à 20 mbar	Simultanée	GAZ42018
Bloc vanne MBZRDLE 412 B01 S50	Rp 1" 1/4	360 mbar	4 à 50 mbar	Simultanée	GAZ42024
Bloc vanne MBZRDLE 415 B01 S20	Rp 1" 1/2	360 mbar	4 à 20 mbar	Simultanée	GAZ42026
Bloc vanne MBZRDLE 415 B01 S50	Rp 1" 1/2	360 mbar	4 à 50 mbar	Simultanée	GAZ42028
Bloc vanne MBZRDLE 415 B01 S52	Rp 1" 1/2	360 mbar	4 à 50 mbar	Séparée	GAZ42030



Electrovannes gaz double

DUNGS®
Combustion Controls

LIBELLÉS	Ø	PRESSION MAX.	OUVERTURE	CODE CBM
Bloc vanne DMV-D 503/11	Rp 3/8"	500 mbar	Rapide	GAZ40702
Bloc vanne DMV-D 507/11	Rp 1/2"	500 mbar	Rapide	GAZ40704
Bloc vanne DMV-D 512/11	Rp 1"1/4	500 mbar	Rapide	GAZ40706
Bloc vanne DMV-D 520/11	Rp 1"1/2	500 mbar	Rapide	GAZ40708
Bloc vanne DMV-D 525/11	Rp 2"	500 mbar	Rapide	GAZ40710
Bloc vanne DMV-D 5040/11 eco	DN40	500 mbar	Rapide	GAZ40712
Bloc vanne DMV-D 5080/11 eco	DN80	500 mbar	Rapide	GAZ40714
Bloc vanne DMV-D 5100/11 eco	DN100	500 mbar	Rapide	GAZ40716
Bloc vanne DMV-DLE 503/11	Rp 3/8"	500 mbar	Lente	GAZ40802
Bloc vanne DMV-DLE 507/11	Rp 1/2"	500 mbar	Lente	GAZ40804
Bloc vanne DMV-DLE 512/11	Rp 1" 1/4	500 mbar	Lente	GAZ40806
Bloc vanne DMV-DLE 5100/11 eco	DN100	500 mbar	Lente	GAZ40810
Bloc vanne DMV-DLE 5100/12	DN100	500 mbar	Lente	GAZ40812



Multibloc gaz et air ouverture rapide

DUNGS®
Combustion Controls
CODE CBM

LIBELLÉS	Ø	PRESSION MAX.	PRESSION MAX. SORTIE	CODE CBM
Bloc vanne MBVEF 407 B01 S30	Rp 3/4"	360 mbar	100 à 360 mbar	GAZ40902
Bloc vanne MBVEF 412 B01 S30	Rp 1" 1/4	360 mbar	100 à 360 mbar	GAZ40904



Electrovannes diverses

DUNGS®
Combustion Controls
CODE CBM

LIBELLÉS	Ø	PRESSION	CODE CBM
Vanne LGV 507/5	Rp 3/4"	500 mbar	GAZ40502
Vanne MV 502	Rp 1/4"	500 mbar	GAZ40102
Vanne MV 502/1	Montage applique	500 mbar	GAZ40103
Vanne ZRDLE 407/5	Rp 3/4"	360 mbar	GAZ45026
Vanne ZRDLE 410/5	Rp 1"	360 mbar	GAZ45028
Vanne ZRDLE 415/5	Rp 1" 1/2	360 mbar	GAZ45044
Vanne ZRDLE 4050/5	DN 50	360 mbar	GAZ45040
Vanne DMK 507	Rp 3/4" - ø 15 mm	500 mbar	GAZ45020



Compteurs gaz

metreg
Metreg Technologies GmbH
CODE CBM

LIBELLÉS	Ø	RACCORDS	DÉBIT	CODE CBM
Compteur MQM10 - 1"	Rp 1"	Taraudés	1,6..16 m³/h	COG08002
Compteur MQM16 - 1"	Rp 1"	Taraudés	2,5..25 m³/h	COG08004
Compteur MQM25 - 1"	Rp 1"	Taraudés	4..40 m³/h	COG08006
Compteur MQM40 - 1"	Rp 1"	Taraudés	6,5..65 m³/h	COG08008
Compteur MQM40 - 1" 1/2	Rp 1" 1/2	Taraudés	6,5..65 m³/h	COG08010



Bobines

DUNGS®
Combustion Controls
CODE CBM

LIBELLÉS	
Bobine n° 100	GAZ50002
Bobine n° 110	GAZ50004
Bobine n° 150	GAZ50006
Bobine n° 160	GAZ50008
Bobine n° 200	GAZ50010
Bobine n° 210	GAZ50012
Bobine n° 280	GAZ50014
Bobine n° 300	GAZ50016
Bobine n° 310	GAZ50018
Bobine n° 400	GAZ50020
Bobine n° 500	GAZ50022
Bobine n° 1200	GAZ50023
Bobine MV 502	GAZ50024
Bobine n° 25/1	GAZ50026



Accessoires

DUNGS®
Combustion Controls
CODE CBM

LIBELLÉS	
Contact fin de course K 01	GAZ50030
Ralentisseur hydraulique H12/8	GAZ50032



Régulateurs de pression gaz

DUNGS®
Combustion Controls
CODE CBM

LIBELLÉS	PRESSION MAX.	DÉTAILS	CODE CBM
Régulateur FRS 503 R 3/8"	500 mbar	Avec ressort 10-30 mbar	GAZ05002
Régulateur FRS 505 R 1/2"	500 mbar	Avec ressort 10-30 mbar	GAZ05004
Régulateur FRS 507 R 3/4"	500 mbar	Avec ressort 10-30 mbar	GAZ05006
Régulateur FRS 510 R 1"	500 mbar	Avec ressort 10-30 mbar	GAZ05008
Régulateur FRS 515 R 1" 1/2	500 mbar	Avec ressort 10-30 mbar	GAZ05010
Régulateur FRS 520 R 2"	500 mbar	Avec ressort 10-30 mbar	GAZ05012
Ressort Jaune 30/70 mbar	500 mbar	Pour FRS 507	GAZ06005
Ressort Noir 60/110 mbar	500 mbar	Pour FRS 507	GAZ06004
Ressort Rose 100/150 mbar	500 mbar	Pour FRS 507	GAZ06002
Ressort Rose 100/150 mbar	500 mbar	Pour FRS 510	GAZ06006
Ressort Rose 100/150 mbar	500 mbar	Pour FRS 515	GAZ06008



Electrovannes gaz rapides

LIBELLÉS	Ø	RACCORDS	PRESSION MAX.	Honeywell CODE CBM
VAS 110R/NW	3/8"	Taraudés	500 mbar	KRO06002
VAS 115R/NQ	1/2"	Taraudés	500 mbar	KRO06003
VAS 115R/NW	1/2"	Taraudés	500 mbar	KRO06004
VAS 120R/NW	3/4"	Taraudés	500 mbar	KRO06006
VAS 125R/NW	1"	Taraudés	500 mbar	KRO06008
VAS 2T25N/NWQL	1"	Taraudés NPT	500 mbar	KRO06009
VAS 225R/NW	1"	Taraudés	500 mbar	KRO06010
VAS 232R/NQ	1" 1/4	Taraudés	500 mbar	KRO06011
VAS 232R/NW	1" 1/4	Taraudés	500 mbar	KRO06012
VAS 240R/NW	1" 1/2	Taraudés	500 mbar	KRO06014
VAS 250R/NW	2"	Taraudés	500 mbar	KRO06016
VAS 340R/NW	1" 1/2	Taraudés	500 mbar	KRO06018
VAS 350R/NW	2"	Taraudés	500 mbar	KRO06020
VAS 365R/NW	2" 1/2	Taraudés	500 mbar	KRO06022
VG65 R02LT33D	DN65	Brides	500 mbar	KRO06001



Electrovannes gaz lentes

LIBELLÉS	Ø	RACCORDS	PRESSION MAX.	Honeywell CODE CBM
VAS 110R/LW	3/8"	Taraudés	500 mbar	KRO06024
VAS 115R/LW	1/2"	Taraudés	500 mbar	KRO06026
VAS 120/LQ	3/4"	Taraudés	500 mbar	KRO06027
VAS 120R/LW	3/4"	Taraudés	500 mbar	KRO06028
VAS 125R/LW	1"	Taraudés	500 mbar	KRO06030
VAS 225R/LW	1"	Taraudés	500 mbar	KRO06032
VAS 232R/LW	1" 1/4	Taraudés	500 mbar	KRO06034
VAS 240R/LQ	1" 1/2	Taraudés	500 mbar	KRO06035
VAS 240R/LW	1" 1/2	Taraudés	500 mbar	KRO06036
VAS 250R/LW	2"	Taraudés	500 mbar	KRO06038
VAS 340R/LW	1" 1/2	Taraudés	500 mbar	KRO06040
VAS 350R/LW	2"	Taraudés	500 mbar	KRO06042
VAS 365R/LW	2" 1/2	Taraudés	500 mbar	KRO06044
VAS 8100F05LQ3E/PP/PP	DN100	Brides	500 mbar	KRO06060



Electrovannes doubles

Honeywell

LIBELLÉS	Ø	RACCORDS	PRESSION MAX.	CODE CBM
VCS 1E25R/25R05NNWL3/PPPP/PPPP	1"	Taraudés	500 mbar	KRO10002
VCS 2E25R/25R05NNWR/PPPP/PPPP	1"	Taraudés	500 mbar	KRO10010
VCS 2E40R/40R05NNWR/PPPP/PPPP	1" 1/2	Taraudés	500 mbar	KRO10020

Régulateurs de pression

Honeywell

LIBELLÉS	Ø	RACCORDS	PRESSION MAX.	PRESSION MAX. SORTIE	CODE CBM
Régulateur GDJ 15R04/0	1/2"	Taraudés	400 mbar	2 à 55 mbar	KRO01102
Régulateur GDJ 20R04/0	3/4"	Taraudés	400 mbar	5 à 160 mbar	KRO01104
Régulateur GDJ 25R04/0	1"	Taraudés	400 mbar	5 à 160 mbar	KRO01106
Régulateur GDJ 25R04/4	1"	Taraudés	400 mbar	5 à 160 mbar	KRO01107
Régulateur GDJ 40R04/0	1" 1/2	Taraudés	400 mbar	5 à 160 mbar	KRO01108
Régulateur GDJ 50R04/0	2"	Taraudés	400 mbar	5 à 100 mbar	KRO01110
Régulateur VGBF 40F10/3	DN40	Brides	1 bar	5 à 100 mbar	KRO01202
Régulateur VGBF 50F10/3	DN50	Brides	1 bar	5 à 100 mbar	KRO01204
Régulateur VGBF 80F10/3	DN80	Brides	1 bar	5 à 100 mbar	KRO01206
Régulateur VGBF 100F10/3	DN100	Brides	1 bar	5 à 100 mbar	KRO01208
Régulateur VGBF 150F10/3	DN150	Brides	1 bar	5 à 100 mbar	KRO01210
Régulateur VGBF 25R40/1	1"	Taraudés	4 bar	5 à 100 mbar	KRO01220
Régulateur VGBF 15R40/1	1/2"	Taraudés	4 bar	5 à 100 mbar	KRO01203



Régulateurs de proportions

Honeywell

LIBELLÉS	Ø	RACCORDS	PRESSION MAX.	CODE CBM
Régulateur VAG 120R/NQAE	3/4"	Taraudés	500 mbar	KRO01304
Régulateur VAG 240R/NWAE	1" 1/2	Taraudés	500 mbar	KRO01320

Ressorts

Honeywell

LIBELLÉS	DÉTAILS	CODE CBM
Ressort 12,5/25 mbar	Noir - Pour GDJ20/25	KRO01180
Ressort 22,5/35 mbar	Vert-Marron - Pour GDJ20/25	KRO01182

Filtres gaz

LIBELLÉS	Ø	RACCORDS	PRESSION MAX.	Honeywell CODE CBM
Filtre gaz GFK 15R10/6	1/2"	Taraudés	1 bar	KRO02102
Filtre gaz GFK 20R10/6	3/4"	Taraudés	1 bar	KRO02104
Filtre gaz GFK 25R10/6	1"	Taraudés	1 bar	KRO02106
Filtre gaz GFK 32R10/6	1" 1/4	Taraudés	1 bar	KRO02108
Filtre gaz GFK 40R10/6	1" 1/2	Taraudés	1 bar	KRO02110
Filtre gaz GFK 50R10/6	2"	Taraudés	1 bar	KRO02112
Filtre gaz GFK 65R10/6	2" 1/2	Taraudés	1 bar	KRO02114
Filtre gaz GFK 40F10/6	DN40	Brides	1 bar	KRO02202
Filtre gaz GFK 50F10/6	DN50	Brides	1 bar	KRO02204
Filtre gaz GFK 65F10/6	DN65	Brides	1 bar	KRO02206
Filtre gaz GFK 80F10/6	DN80	Brides	1 bar	KRO02208
Filtre gaz GFK 100F10/6	DN100	Brides	1 bar	KRO02210
Filtre gaz GFK 125F10/3	DN125	Brides	1 bar	KRO02212
Filtre gaz GFK 150F10/3	DN150	Brides	1 bar	KRO02214
Filtre gaz GFK 200F10/3	DN200	Brides	1 bar	KRO02216
Filtre gaz GFK 250F10/3	DN250	Brides	1 bar	KRO02218
Filtre gaz GFK 15R40/6	1/2"	Taraudés	4 bar	KRO02302
Filtre gaz GFK 20R40/6	3/4"	Taraudés	4 bar	KRO02304
Filtre gaz GFK 25R40/6	1"	Taraudés	4 bar	KRO02306
Filtre gaz GFK 32R40/6	1" 1/4	Taraudés	4 bar	KRO02308
Filtre gaz GFK 40R40/6	1" 1/2	Taraudés	4 bar	KRO02310
Filtre gaz GFK 50R40/6	2"	Taraudés	4 bar	KRO02312
Filtre gaz GFK 65R40/6	2" 1/2	Taraudés	4 bar	KRO02314
Filtre gaz GFK 40F60/6	DN40	Brides	6 bar	KRO02502
Filtre gaz GFK 50F60/6	DN50	Brides	6 bar	KRO02504
Filtre gaz GFK 65F60/6	DN65	Brides	6 bar	KRO02506
Filtre gaz GFK 80F60/6	DN80	Brides	6 bar	KRO02508
Filtre gaz GFK 100F60/6	DN100	Brides	6 bar	KRO02510



Accessoires filtres

LIBELLÉS	Honeywell CODE CBM
Élément filtrant + joint pour GFK15 et GFK20	KRO02520
Élément filtrant + joint pour GFK25 et GFK32	KRO02522
Élément filtrant + joint pour GFK40 et GFK50	KRO02524

Vannes motorisées

Honeywell
 CODE CBM

LIBELLÉS	DÉTAILS	CODE CBM
Vanne motorisée gaz VK 40F40T5A93D/S à brides DN40, Pmax 4b, 220V, ajustement débit, indicateur position		KRO07002
Vanne motorisée gaz VK 50F40T5A93D/S à brides DN50, Pmax 4b, 220V, ajustement débit, indicateur position		KRO07004
Vanne motorisée gaz VK 65F31T5A93D/S à brides DN65, Pmax 3,1b, 220V, ajustement débit, indicateur position		KRO07006
Servomoteur IC 20 07 W2 T, 230V, 2,5 Nm, 75/90°, signal 3 points		SER30002
Servomoteur IC 20 30W 3T, 230V, 3 Nm, 305/90°, signal 3 points		SER30005
Servomoteur IC 20 60W 3T, 230V, 3 Nm, 605/90°, signal 3 points		SER30007
Servomoteur IC 40A 2A, 100-230V, 2,5 Nm, entrée analogique 4-20 mA		SER30040
Servomoteur IC 50 30W 20TR10, 230V, 20 Nm, 305/90°, signal 3 points, potentiomètre 1000 Ω		SER30020
Servomoteur IC 50 60W 30TR10, 230V, 30 Nm, 605/90°, signal 3 points, potentiomètre 1000 Ω		SER30022
Kit accouplement DKL/DKG/IC20		SER32002
Adaptateur IC40 - BVA		SER30042



Moteurs

Honeywell
 CODE CBM

LIBELLÉS	DÉTAILS	CODE CBM
Moteur MT 4002 B 2009	Pour Vanne VT	HON47004
Moteur MF 4000 A 1048	Pour Vanne VT	HON47006



Accessoires

Honeywell
 CODE CBM

LIBELLÉS	DÉTAILS	CODE CBM
Module pour M9184 4-20 MA	Q7230A1005	HON70032
Kit 2 contacts pour M9184	220736 B	HON70036
Module pour M9184 4-20 MA	221508 A	HON70042
Transfo 24/115/230V	50017460-001	HON70035



Compteurs gaz

Honeywell

LIBELLÉS	DÉTAILS	CODE CBM
Compteur QA10	Rp 1" - 16 m ³ /h	COG10002
Compteur QA16	Rp 1" - 25 m ³ /h	COG10004
Compteur QA25	Rp 1" - 40 m ³ /h	COG10006
Compteur QA40	Rp 1" - 65 m ³ /h	COG10008
Compteur QA40R40	Rp 1"1/2 - 65 m ³ /h	COG10010
Compteur QA65	DN 50 - 100 m ³ /h	COG10012
Compteur QA100	DN 80 - 160 m ³ /h	COG10014
Compteur QA160	DN 80 - 250 m ³ /h	COG10016
Compteur QA250	DN 80 - 400 m ³ /h	COG10018
Compteur QA400	DN 100 - 650 m ³ /h	COG10020
Compteur QA400	DN 150 - 650 m ³ /h	COG10022
Compteur QA650	DN 150 - 1000 m ³ /h	COG10024
Compteur QA1000	DN 150 - 1600 m ³ /h	COG10026



Electrovannes gaz

 BRAHMA
 components and systems for heating

LIBELLÉS	Ø	RACC.	TENSION	PRESSION	CODE FAB.	CODE CBM
Vanne E8/B 1/4"	1/4	M/M	220 Volt	1 bar	135 64811	GAZ60004
Vanne E8/L 1/8"	1/8	F/F	220 Volt	1 bar	136 04811	GAZ60002
Vanne E6/G 1/4"	1/4	F/F	220 Volt	1 bar	137 52003	GAZ60006
Vanne EG/GR 1/4"	1/4	F/F	220 Volt	1 bar réglable	137 72003	GAZ60007
Vanne E6/G 3/8"	3/8	F/F	220 Volt	1 bar	137 47000	GAZ60008
Vanne E6/G 1/2"	1/2	F/F	220 Volt	1 bar	137 42000	GAZ60010
Vanne EG12 1/2"	1/2	F/F	220 Volt	250 mbar	139 22051	GAZ60012



Bobines

 BRAHMA
 components and systems for heating

LIBELLÉS	DÉTAILS	CODE FAB.	CODE CBM
Bobine E8/BDFD	Pour vanne E8B	188 12063	GAZ60014
Bobine E6/4 GMO	Pour vanne E6G et EG12	188 11065	GAZ60016
Bobine BE6 GMO		188 11005	GAZ60018
Bobine BE6 GMO C		188 11070	GAZ60020



Electrovannes 3 voies

 bürkert
 Fluid Control Systems

LIBELLÉS	DÉTAILS	CODE CBM
Electrovanne 3/2 1/8" NF	230V laiton - Type 6014	GAZ60032
Connecteur DIN	Pour GAZ60032	GAZ60034

Electrovanne 3 voies

 ASCO
 CODE CBM

LIBELLÉS	DÉTAILS	CODE CBM
Electrovanne 1/4"	230V - SCB320A178	GAZ60030

Vannes papillon air nues



CODE CBM

LIBELLÉS	CODE CBM
Vanne papillon air nue DN40	ECO10001
Vanne papillon air nue DN50	ECO10002
Vanne papillon air nue DN65	ECO10004
Vanne papillon air nue DN80	ECO10006
Vanne papillon air nue DN100	ECO10008
Vanne papillon air nue DN125	ECO10009
Vanne papillon air nue DN150	ECO10010



Servomoteurs



CODE CBM

LIBELLÉS	DÉTAILS	CODE CBM
Servomoteur AB1C1002S	230 Volt - 90° - 15 sec - Commande Auto/Manu	ECO15002
Servomoteur AB1A1002SE5	24 Volt - 90° - 15 sec - Commande 4/20 mA	ECO15004



Accessoires



CODE CBM

LIBELLÉS	DÉTAILS	CODE CBM
Adaptateur AB1 + BSV/BFV	Pour vanne papillon air	ECO20002
Poignée manuelle BSV/BFV	Pour vanne papillon air	ECO20004
Kit potentiomètre RP 1000		ECO20006
Adaptateur AD AP3	Pour vanne papillon gaz	ECO20001



Détendeurs gaz

CODE CBM

LIBELLÉS	CODE CBM	
Détendeur B249 1" 1/2	ELSTER	DTG02002
Détendeur R72-AP - 300 mbar	TARTARINI	DTG02004
Détendeur B25 - 37 mbar	FRANCEL	DTG06002
Détendeur B25 - 21 mbar	FRANCEL	DTG06004
Détendeur B10 - 21 mbar	FRANCEL	DTG06006
Détendeur B10 - 37 mbar	FRANCEL	DTG06008
Détendeur B6 - 21 mbar	FRANCEL	DTG06010
Détendeur B6 - 37 mbar	FRANCEL	DTG06012
Détendeur 1437 B	CLESSE	DTG08002



Régulateurs

MAXITROL

CODE CBM

LIBELLÉS	DÉTAILS	CODE CBM
Régulateur R 400 SM Rp 3/8"		GAZ07001
Régulateur R 400 ZM Rp 3/8"		GAZ07002
Régulateur R 500 ZM Rp 1/2"		GAZ07004
Régulateur R 500 ZM Rp 3/4"		GAZ07006
Kit filtre + joint GF 40M	Pour filtre HF2000 1/2"	GAZ07042
Kit filtre + joint GF 60M	Pour filtre HF2000 3/4", 1" et DN25	GAZ07044
Kit filtre + joint GF 65M	Pour filtre HF2000 DN65	GAZ07045
Kit filtre + joint GF 80M	Pour filtre HF2000 1" 1/4" à 2" DN40 et 50	GAZ07046
Kit filtre + joint GF 100M	Pour filtre HF2000 DN100	GAZ07048
Kit filtre + joint GF 125 MF		GAZ07050



Compteurs gaz

vemmtéc
Messtechnik GmbH

CODE CBM

LIBELLÉS	DÉTAILS	CODE CBM
Compteur IGTM-WT G65	DN50 - 10 à 100 m³/h	COG80004
Compteur IGTM-WT G100	DN80 - 8 à 160 m³/h	COG80006
Compteur IGTM-WT G160	DN80 - 10 à 250 m³/h	COG80008
Compteur IGTM-WT G250	DN80 - 20 à 400 m³/h	COG80010
Compteur IGTM-WT G250	DN100 - 20 à 400 m³/h	COG80014
Compteur IGTM-WT G400	DN100 - 32 à 650 m³/h	COG80016
Compteur IGTM-WT G650	DN150 - 50 à 1000 m³/h	COG80020
Compteur IGTM-WT G1000	DN150 - 80 à 1600 m³/h	COG80022
Compteur OMEGA VI G65	DN50 - 1...100 m³/h	COG80102



Vannes gaz

SIEMENS

Code CBM

Libellés	DÉTAILS	Code CBM
Vanne gaz VGF10.504P	DN50	GAZ62001
Vanne gaz VGF10.654P	DN65	GAZ62002
Vanne gaz VGF10.804P	DN80	GAZ62004
Vanne gaz VGF10.154P	1/2"	GAZ62102
Vanne gaz VGF10.204P	3/4"	GAZ62104
Vanne gaz VGF10.254P	1"	GAZ62106
Vanne gaz VGF10.404P	1"1/2	GAZ62108
Vanne gaz VGF10.504P	2"	GAZ62110



Servomoteurs et accessoires

SIEMENS

Code CBM

Libellés	DÉTAILS	Code CBM
Servomoteur SKP15 000E2		SER20017
Servomoteur SKP15 001E2	(ex SKP10 111B27)	SER20010
Servomoteur SKP15 001E1		SER20011
Servomoteur SKP25 001E1	(ex SKP20 111B27)	SER20012
Servomoteur SKP25 003E2	(ex SKP20 110B27)	SER20013
Servomoteur SKP25 203E2		SER20022
Servomoteur SKP25 703E2		SER20015
Servomoteur SKP55 001E2	(ex SKP50 111C27)	SER20016
Servomoteur SKP75 001E2	(ex SKP70 111B27)	SER20018
Servomoteur SKP75 003E2		SER20020
Servomoteur SKP75 501E2	(ex SKP70 121B27)	SER20019
Servomoteur SAS 31.03		SER20048



Accessoires

Code CBM

Libellés	DÉTAILS	Code CBM
Contact fin de course ASC 10.51 pour SAS 31.03		SER22010
Kit Adaptation	AGA 30.7 pour SKP25	SER22012
Ressort AGA22	Pour SKP25	SER22014
Ressort AGA23	Pour SKP25	SER22016
Connecteur AGA64		SER22004
Connecteur AGA65		GAZ15060

Régulateur de pression R50

Caractéristiques R 50

P_{u max.}	3 bar
P_d	0,2 - 1,2 bar
PS	5 bar
Rp1“: Q_{max}	100 Nm ³ /h
Rp1 1/2“; Rp2“: Q_{max}	300 Nm ³ /h
Température ambiante :	-20...+60 °C
Matériaux :	Aluminium
Certification :	PED
Type gaz :	

Pour tous les gaz familles 1, 2, 3 (DVGW - G260) et gaz non agressifs (autres gaz sur demande)



Dimensions

Dimensions	Diamètre		
	DN 25 Rp 1“	DN 40 Rp 1 1/2“	DN 50 Rp 2“
A* [mm]	173	173	173
B [mm]	53	61	61
L [mm]	100	140	160
D [mm]	145	145	145

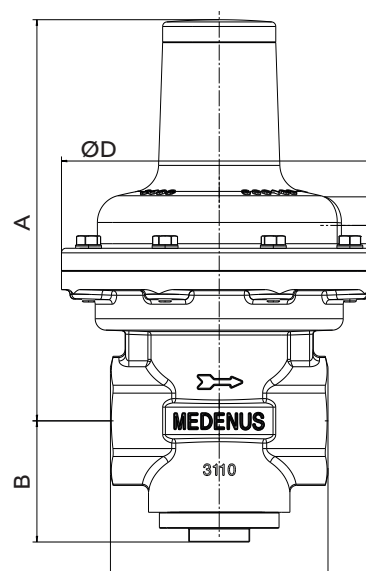

Versions

Diamètre	Description	Pression de sortie [mbar]	Disponibilité
DN 25 Rp 1“	Standard	200 - 400	Sur commande
	Version haute pression	401 - 900	Sur commande
	Version haute pression avec tige filetée haute pression	901 - 1200	Sur commande
DN 40 Rp 1 1/2“	Standard	200 - 400	Sur commande
	Version haute pression	401 - 900	Sur commande
	Version haute pression avec tige filetée haute pression	901 - 1200	Sur commande
DN 50 Rp 2“	Standard	200 - 400	Sur commande
	Version haute pression	401 - 900	Sur commande
	Version haute pression avec tige filetée haute pression	901 - 1200	Sur commande

Régulateur de pression R50

MEDENUS
 Gas Pressure Regulation

Caractéristiques R 51

PS = $p_{u \max}$	10 bar
P_d	0,02 - 3 bar
KG value **	175 (m ³ /h)/bar
Température ambiante :	-20...+60 °C
Matériaux :	Aluminium
Certification :	PED
Type gaz :	

Pour tous les gaz familles 1, 2, 3 (DVGW - G260) et gaz non agressifs (autres gaz sur demande)



Dimensions

Diamètre	DN
Dimensions	25
A* [mm]	180
B [mm]	60
L [mm]	160
D [mm]	145
Poids [kg]	3,6

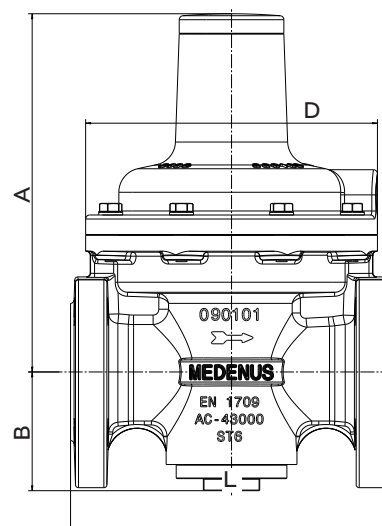

Versions

Diamètre	Description	Pression de sortie [mbar]	Disponibilité
DN 25	Standard	20 - 575	Sur commande
	Version haute pression	420 - 1050	Sur commande
	Version haute pression avec tige fileté haute pression	900 - 3000	Sur commande

Régulateur de pression R100

Caractéristiques R 100

$P_{u\ max.} = P_S$	8 bar
P_d	8 - 1.200 mbar
Température ambiante :	-20...+60 °C
Matériaux :	Aluminium
Certification :	PED

Type gaz :

Pour tous les gaz familles 1, 2, 3 (DVGW - G260) et gaz non agressifs (autres gaz sur demande)



Dimensions

Diamètre Dimensions	DN	DN	DN	DN	DN
	50	80	100	150	200
A* [mm]	372 - 398	394 - 421	407 - 433	647 - 694	677 - 724
B [mm]	115	138	150	195	245
L [mm]	250	280	300	380	420
D* [mm]	160 - 385	162 - 385	162 - 385	275 - 385	275 - 385

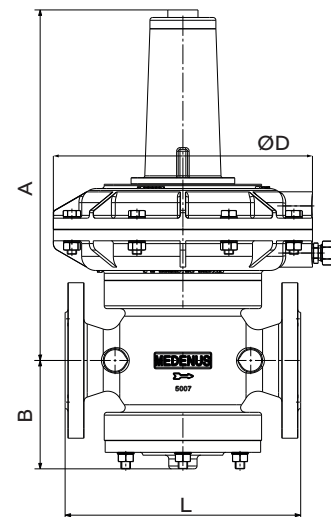

Versions

Diamètre	Description	Recommandation d'utilisation de la tige fileté haute pression	Pression de sortie [mbar]	Disponibilité
DN 50	Avec dôme 390 mm	130 - 450	8 - 450	Sur commande
	Avec dôme 275 mm	400 - 1100	- 1.100	Sur commande
	Avec dôme 160 mm	---	- 1.200	Sur commande
DN 80	Avec dôme 390 mm	130 - 450	8 - 450	Sur commande
	Avec dôme 275 mm	400 - 1100	- 1.100	Sur commande
	Avec dôme 160 mm	---	- 1.200	Sur commande
DN 100	Avec dôme 390 mm	130 - 450	8 - 450	Sur commande
	Avec dôme 275 mm	400 - 1100	- 1.100	Sur commande
	Avec dôme 160 mm	---	- 1.200	Sur commande
DN 150	Avec dôme 385 mm	350 - 850	8 - 850	Sur commande
	Avec dôme 275 mm	850 - 1200	- 1.200	Sur commande
DN 200	Avec dôme 385 mm	350 - 850	8 - 850	Sur commande
	Avec dôme 275 mm	850 - 1200	- 1.200	Sur commande

Régulateur de pression R101

MEDENUS
 Gas Pressure Regulation

Caractéristiques R 101

$P_{u\ max.} = PS$	8 bar
P_d	8 - 1.200 mbar
Température ambiante :	-20...+60 °C
Position de montage :	N'importe laquelle
Matériaux :	Aluminium
Certification :	PED

Type gaz :

Pour tous les gaz familles 1, 2, 3 (DVGW - G260) et gaz non agressifs (autres gaz sur demande)



Dimensions

Diamètre	DN	DN	DN	DN	DN
	25	40	50	65	100
Dimensions					
A* [mm]	346 - 364	346 - 364	408	376	661
B [mm]	84	84	115	101	188
L [mm]	160	160	250	220	350
D* [mm]	160 - 318	162 - 318	205 - 385	205 - 385	275 - 485

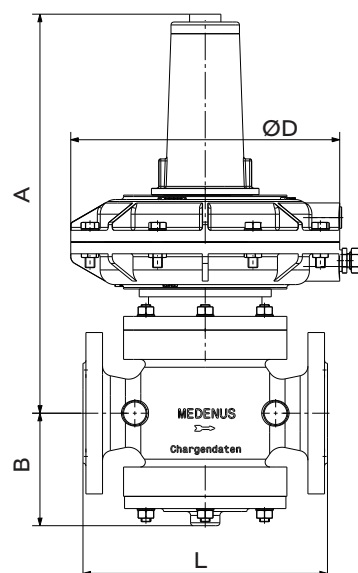

Versions

Diamètre	Description	Recommandation d'utilisation de la tige filetée haute pression	Pression de sortie [mbar]	Disponibilité
DN 25	Avec dôme 320 mm	200 - 800	8 - 800	Sur commande
	Avec dôme 205 mm	750 - 1.200	- 1.200	Sur commande
	Avec dôme 160 mm	---	- 1.200	Sur commande
DN 40	Avec dôme 320 mm	200 - 800	8 - 800	Sur commande
	Avec dôme 205 mm	750 - 1.200	- 1.200	Sur commande
	Avec dôme 160 mm	---	- 1.200	Sur commande
DN 50	Avec dôme 385 mm	130 - 450	8 - 450	Sur commande
	Avec dôme 275 mm	400 - 1.100	- 1.100	Sur commande
	Avec dôme 205 mm	750 - 1.200	- 1.200	Sur commande
DN 65	Avec dôme 385 mm	130 - 450	8 - 450	Sur commande
	Avec dôme 275 mm	400 - 1.100	- 1.100	Sur commande
	Avec dôme 205 mm	750 - 1.200	- 1.200	Sur commande
DN 100	Avec dôme 485 mm	150 - 450	8 - 450	Sur commande
	Avec dôme 385 mm	350 - 850	- 850	Sur commande
	Avec dôme 275 mm	850 - 1.200	- 1.200	Sur commande

Régulateur de pression avec vanne de sécurité RS250/RS251



Caractéristiques RS 250 / RS 251

$p_{u\ max.} = P_S$	8 bar
P_d	22 - 1.200 mbar
Température ambiante :	-20...+60 °C
Position de montage :	N'importe laquelle
SAV $p_{ds\ o}$	30 - 1.500 mbar
SAV $p_{ds\ u}$	5 - 300 mbar
Matériaux :	Aluminium
Certification :	PED
Type gaz :	

Pour tous les gaz familles 1, 2, 3 (DVGW - G260) et gaz non agressifs (autres gaz sur demande)

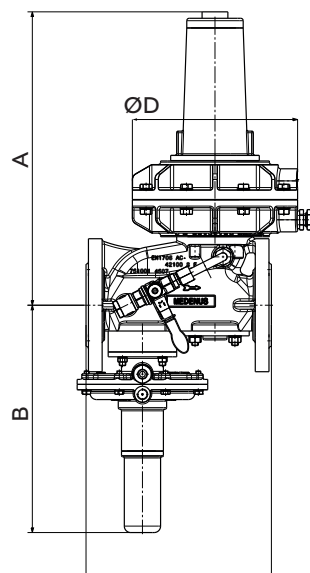

Dimensions RS 250 / RS 251

Diamètre	RS 250						RS 251			
	DN 25	DN 50	DN 80	DN 100	DN 150	DN 200	DN 50	DN 80	DN 100	
Dimensions	A*** [mm]	328	348	406	421	716	784,5	406	664	716
		-338	-364	406	421	-730	-798,5	406	-658	-730
B [mm]	269	282	305	315	386	400	305	311	386	
L [mm]	230	230	310	350	480	600	310	410	480	
D*** [mm]	160	160	205	205	275	275	205	275	275	
		-318	-318	-385	-385	-485	-485	-385	-385	-485

Régulateur de pression avec vanne de sécurité RS250/RS251



Versions RS 250

Diamètre	Description	Recommandation d'utilisation de la tige filetée haute pression	Pression de sortie [mbar]	Disponibilité
RS 250 DN 25	Avec dôme 320 mm	200 - 800	22 - 200	Sur commande
	Avec dôme 205 mm	750 - 1.200	200 - 750	Sur commande
	Avec dôme 160 mm	---	750 - 1.200	Sur commande
RS 250 DN 50	Avec dôme 320 mm	200 - 800	22 - 200	Sur commande
	Avec dôme 205 mm	750 - 1.200	200 - 750	Sur commande
	Avec dôme 160 mm	---	750 - 1.200	Sur commande
RS 250 DN 80	Avec dôme 390 mm	130 - 450	22 - 100	Sur commande
	Avec dôme 275 mm	400 - 1.100	100 - 400	Sur commande
	Avec dôme 205 mm	750 - 1.200	400 - 1.200	Sur commande
RS 250 DN 100	Avec dôme 390 mm	130 - 450	22 - 100	Sur commande
	Avec dôme 275 mm	400 - 1.100	100 - 400	Sur commande
	Avec dôme 205 mm	750 - 1.200	400 - 1.200	Sur commande
RS 250 DN 150	Avec dôme 485 mm	150 - 450	22 - 150	Sur commande
	Avec dôme 385 mm	350 - 850	150 - 350	Sur commande
	Avec dôme 275 mm	850 - 1.200	350 - 1.200	Sur commande
RS 250 DN 200	Avec dôme 485 mm	150 - 450	22 - 150	Sur commande
	Avec dôme 385 mm	350 - 850	150 - 350	Sur commande
	Avec dôme 275 mm	850 - 1.200	350 - 1.200	Sur commande

Versions RS 251

Diamètre	Description	Recommandation d'utilisation de la tige filetée haute pression	Pression de sortie [mbar]	Disponibilité
RS 251 DN 50	Avec dôme 390 mm	130 - 450	22 - 100	Sur commande
	Avec dôme 275 mm	400 - 1.100	100 - 400	Sur commande
	Avec dôme 205 mm	750 - 1.200	400 - 1.200	Sur commande
RS 251 DN 80	Avec dôme 385 mm	350 - 850	22 - 350	Sur commande
	Avec dôme 275 mm	850 - 1.200	350 - 1.200	Sur commande
RS 251 DN 100	Avec dôme 485 mm	150 - 450	22 - 150	Sur commande
	Avec dôme 385-2 mm	350 - 850	150 - 350	Sur commande
	Avec dôme 275-2 mm	850 - 1.200	350 - 1.200	Sur commande

Régulateur de pression avec vanne de sécurité RS254/RS255



Caractéristiques RS 254 / RS 255

$P_{u\ max.} = P_S$	16 bar
P_d	18 - 3.000 mbar
Température ambiante :	-20...+60 °C
Position de montage :	N'importe laquelle
SAV $p_{ds\ o}$	50 - 4.000 mbar
SAV $p_{ds\ u}$	5 - 300 mbar
Matériaux :	Aluminium
Certification :	PED
Type gaz :	

Pour tous les gaz familles 2, 3 (DVGW - G260) et gaz non agressifs (autres gaz sur demande)

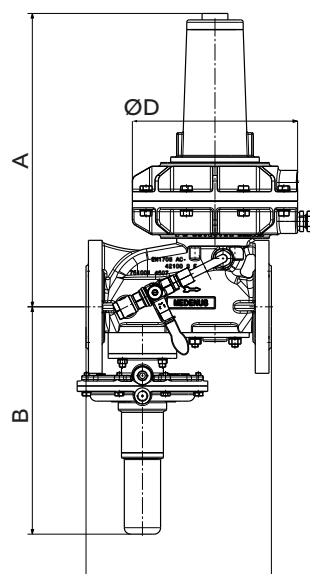

Dimensions RS 254 / RS 255

Diamètre	RS 254						RS 255		
	DN 25	DN 50	DN 80	DN 100	DN 150	DN 200	DN 50	DN 80	DN 100
A*** [mm]	328	348	406	421	716	784,5	406	664	716
	-338	-364	406	421	-730	-798,5	406	-658	-730
B [mm]	269	282	305	315	386	400	305	311	386
L [mm]	230	230	310	350	480	600	310	410	480
D*** [mm]	160	160	205	205	275	275	205	275	275
	-318	-318	-385	-385	-485	-485	-385	-385	-485

Régulateur de pression avec vanne de sécurité RS254/RS255

MEDENUS
 Gas Pressure Regulation

Versions RS 254

Diamètre	Description	Recommandation d'utilisation de la tige filetée haute pression	Pression de sortie [mbar]	Disponibilité
RS 254 DN 25	Avec dôme 320 mm	200 - 800	18 - 200	Sur commande
	Avec dôme 205 mm	750 - 3.000	200 - 750	Sur commande
RS 254 DN 50	Avec dôme 320 mm	200 - 800	18 - 200	Sur commande
	Avec dôme 205 mm	750 - 3.000	200 - 750	Sur commande
RS 254 DN 80	Avec dôme 390 mm	130 - 450	18 - 130	Sur commande
	Avec dôme 275 mm	400 - 1.100	130 - 400	Sur commande
	Avec dôme 205 mm	750 - 3.000	400 - 750	Sur commande
RS 254 DN 100	Avec dôme 390 mm	130 - 450	18 - 130	Sur commande
	Avec dôme 275 mm	400 - 1.100	130 - 400	Sur commande
	Avec dôme 205 mm	750 - 3.000	400 - 750	Sur commande
RS 254 DN 150	Avec dôme 485 mm	150 - 450	18 - 150	Sur commande
	Avec dôme 385 mm	350 - 850	150 - 350	Sur commande
	Avec dôme 275 mm	850 - 3.000	350 - 850	Sur commande
RS 254 DN 200	Avec dôme 485 mm	150 - 450	18 - 150	Sur commande
	Avec dôme 385 mm	350 - 850	150 - 350	Sur commande
	Avec dôme 275 mm	850 - 3.000	350 - 850	Sur commande

Versions RS 255

Diamètre	Description	Recommandation d'utilisation de la tige filetée haute pression	Pression de sortie [mbar]	Disponibilité
RS 255 DN 50	Avec dôme 390 mm	130 - 450	18 - 130	Sur commande
	Avec dôme 275 mm	400 - 1.100	130 - 400	Sur commande
	Avec dôme 205 mm	750 - 3.000	400 - 750	Sur commande
RS 255 DN 80	Avec dôme 385 mm	350 - 850	18 - 350	Sur commande
	Avec dôme 275 mm	850 - 3.000	350 - 850	Sur commande
RS 255 DN 100	Avec dôme 485 mm	150 - 450	18 - 150	Sur commande
	Avec dôme 385-2 mm	350 - 850	150 - 350	Sur commande
	Avec dôme 275-2 mm	850 - 3.000	350 - 850	Sur commande

Vanne de sécurité S50

Caractéristiques S 50

P_{u max.} = PS	3 bar
P_{ds o}	50 - 1.500 mbar
P_{ds u}	10 - 300 mbar
Température ambiante :	-20...+60 °C
Rp1“: Q_{max}	100 Nm ³ /h
Rp1 1/2“; Rp2“: Q_{max}	300 Nm ³ /h
Position de montage :	N'importe laquelle
Matériaux :	Aluminium
Certification :	PED
Type gaz :	

Pour tous les gaz familles 1, 2, 3 (DVGW - G260) et gaz non agressifs (autres gaz sur demande)



Dimensions

Diamètre Dimensions	DN 25	DN 40	DN 50
	Rp 1“	Rp 1 1/2“	Rp 2“
A [mm]	261	268	268
B [mm]	59	65	65
L [mm]	100	140	160
D [mm]	162	162	162

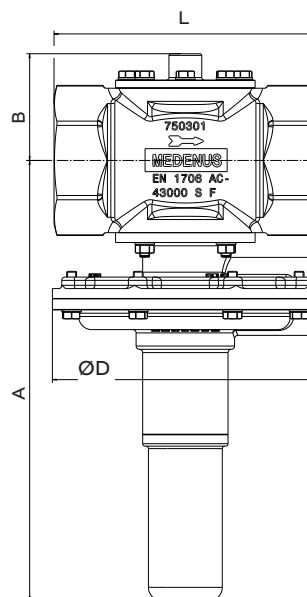

Versions

Diamètre	Description	Disponibilité
DN 25	Clapet de sécurité S 50 Rp 1“	Sur commande
DN 40	Clapet de sécurité S 50 Rp 1 1/2“	Sur commande
DN 50	Clapet de sécurité S 50 Rp 2“	Sur commande

Soupape de décharge SL10

MEDENUS
Gas Pressure Regulation

Caractéristiques SL 10

P_{uo}	0,025 - 3,5 bar
PS	8 bar
Rp1": Q_{max}	100 Nm ³ /h
Rp1 1/2"; Rp2": Q_{max}	300 Nm ³ /h
Température ambiante :	-20...+60 °C
Position de montage :	N'importe laquelle
Matériaux :	Aluminium
Certification :	PED
Type gaz :	

Pour tous les gaz familles 1, 2, 3 (DVGW - G260) et gaz non agressifs (autres gaz sur demande)



Dimensions

Diamètre	Diamètre		
	DN 25 Rp 1"	DN 40 Rp 1 1/2"	DN 50 Rp 2"
A [mm]	173	173	173
B [mm]	57	61	61
L [mm]	100	140	160
D [mm]	145	145	145

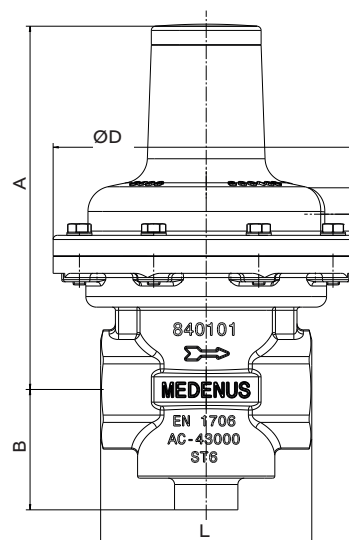

Versions

Diamètre	Description	Pression de sortie [mbar]	Disponibilité
DN 25 Rp 1"	Standard	25 - 400	Sur commande
	Version haute pression	401 - 900	Sur commande
	Version haute pression avec HDS	901 - 3.500	Sur commande
DN 40 Rp 1 1/2"	Standard	25 - 400	Sur commande
	Version haute pression	401 - 900	Sur commande
	Version haute pression avec HDS	901 - 3.500	Sur commande
DN 50 Rp 2"	Standard	25 - 400	Sur commande
	Version haute pression	401 - 900	Sur commande
	Version haute pression avec HDS	901 - 3.500	Sur commande

Filtre gaz DF100

Caractéristiques DF100

PS	16 bar
Température ambiante :	-20...+60 °C
Matériaux :	Aluminium
Certification :	PED
Type gaz :	

Pour tous les gaz familles 1, 2, 3 (DVGW - G260) et gaz non agressifs (autres gaz sur demande)



Dimensions

Dimensions \ Diamètre	Diamètre					
	DN 25	DN 50	DN 80	DN 100	DN 150	DN 200
A [mm]	102	225	317	404	817	954
B [mm]	80	116	138	188	195	225
D [mm]	92	167	167	200	230	280
L [mm]	160	250	280	350	380	420
X [mm]	192	350	512	546	905*	1040*
Poids (Kg)	3,0	9,0	12,0	23,0	41,0	62,0
Capacité de la chambre de pression (l)	0,6	2,7	4,8	12,6	25,4	46,6

* Nous recommandons : DN 150 - 1260 mm / DN 200 - 1475 mm

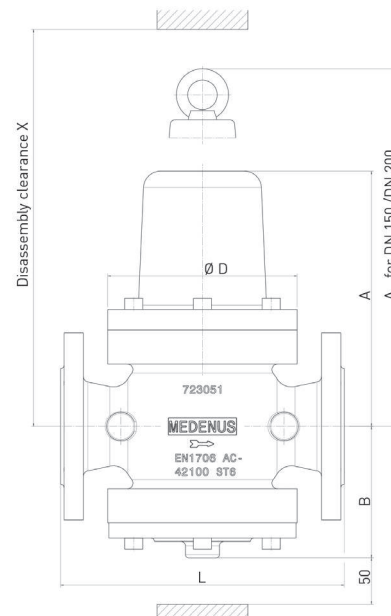

Versions

Diamètre	Description	Disponibilité
DN 25	Filtre gaz DF 100	Sur commande
DN 50	Filtre gaz DF 100	Sur commande
DN 80	Filtre gaz DF 100	Sur commande
DN 100	Filtre gaz DF 100	Sur commande
DN 150	Filtre gaz DF 100	Sur commande
DN 200	Filtre gaz DF 100	Sur commande

Vanne de sécurité S100

MEDENUS
 Gas Pressure Regulation

Caractéristiques S 100

P_{u max.}	8 bar
P_{ds o}	50 - 1500 mbar
P_{ds u}	10 - 300 mbar
Température ambiante :	-20...+60 °C
Position de montage :	N'importe laquelle
Matériaux :	Aluminium
Certification :	PED

Type gaz :

Pour tous les gaz familles 1, 2, 3 (DVGW - G260) et gaz non agressifs (autres gaz sur demande)



Dimensions

Diamètre	DN								
	25	40	50	65	80	100	125	150	200
A [mm]	286	314	336	342	360	360	371	371	475
B [mm]	105	98	115	116	139	150	150	195	225
L [mm]	160	160	250	220	280	280	260	300	420
D [mm]	162	162	162	162	162	162	162	162	162

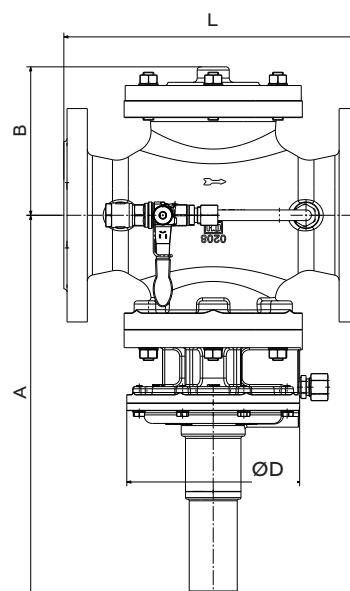

Versions

Diamètre	Description	Disponibilité
DN 25	Vanne de sécurité S 100	Sur commande
DN 40	Vanne de sécurité S 100	Sur commande
DN 50	Vanne de sécurité S 100	Sur commande
DN 65	Vanne de sécurité S 100	Sur commande
DN 80	Vanne de sécurité S 100	Sur commande
DN 100	Vanne de sécurité S 100	Sur commande
DN 125	Vanne de sécurité S 100	Sur commande
DN 150	Vanne de sécurité S 100	Sur commande
DN 200	Vanne de sécurité S 100	Sur commande

Vannes papillon TBV BSP



Libellés	DÉTAILS	
Vanne papillon 6TBV BSP	3 1/4"	ESA62102
Vanne papillon 8TBV BSP	1"	ESA62104
Vanne papillon 10TBV BSP	1" 1/4	ESA62106
Vanne papillon 12TBV BSP	1" 1/2	ESA62108
Vanne papillon 16TBV BSP	2"	ESA62110



Robinets de réglage TO M BSP



Libellés	DÉTAILS	
Robinet de réglage 2TOM	1/4" M BSP	ESA63302
Robinet de réglage 3TOM	3/8" M BSP	ESA63304
Robinet de réglage 4TOM	1/2" M BSP	ESA63306
Robinet de réglage 8TOM	1" M BSP	ESA63310



Limiteurs de débit gaz GAF BSP



Libellés	DÉTAILS	
Limiteur de débit gaz 4 GAF 6 BSP	1/2" x 3/4"	ESA64104
Limiteur de débit gaz 4 GAF 8 BSP	1/2" x 1"	ESA64106
Limiteur de débit gaz 6 GAF 6 BSP	3/4" x 3/4"	ESA64108
Limiteur de débit gaz 6 GAF 8 BSP	3/4" x 1"	ESA64110
Limiteur de débit gaz 8 GAF 8 BSP	1" x 1"	ESA64112
Limiteur de débit gaz 10 GAF 10 BSP	1" 1/4 x 1" 1/4	ESA64114
Limiteur de débit gaz 12 GAF 12 BSP	1" 1/2 x 1" 1/2	ESA64116
Limiteur de débit gaz 12 GAF 16 BSP	1" 1/2 x 2"	ESA64118
Limiteur de débit gaz 16 GAF 16 BSP	2" x 2"	ESA64120
Limiteur de débit gaz 16 GAF20 BSP	2" x 2" 1/2	ESA64122
Limiteur de débit gaz 20 GAF 20 BSP	2" 1/2 x 2" 1/2	ESA64124
Limiteur de débit gaz 20 GAF 24 BSP	2" 1/2 x 3"	ESA64126
Limiteur de débit gaz 24 GAF 24 BSP	3" x 3"	ESA64128
Limiteur de débit gaz 24 GAF32 FF	3" x 4" (WELD)	ESA64130
Limiteur de débit gaz 32 GAF32 FF	4" x 4" (WELD)	ESA64132



Régulateurs BZR BSP



Libellés		
Régulateur à zéro 6 BZR REG2 3/4" BSP		ESA67102
Régulateur à zéro 8 BZR REG2 1" BSP		ESA67104
Régulateur à zéro 12 BZR REG2 1" 1/2 BSP		ESA67106
Régulateur à zéro 16 BZR REG2 2" BSP		ESA67108
Régulateur à zéro 20 BZR REG2 F 2" 1/2 BSP		ESA67110
Régulateur à zéro 24 BZR REG2 F 3" WELD		ESA67112



Ligne d'impulsion



Libellés		
Ligne impulsion BZR Type 2TDL		ESA67250

Kits de réparation BZR



Libellés		
Kit 6RK 6BZR		ESA67302
Kit 8RK 8BZR		ESA67304
Kit 12RK 12BZR E		ESA67306
Kit 16RK 16BZR		ESA67308
Kit 20RK 20BZR		ESA67310
Kit 24RK 24BZR		ESA67312

Mélangeurs FMT BSP

Libellés

ESA PYRONICS INTERNATIONAL
SIAD Group
Code CBM

Mélangeur 10 FMT25 1"1/4 BSP	ESA66402
Mélangeur 12 FMT35 1"1/2 BSP	ESA66404
Mélangeur 16 FMT50 2" BSP	ESA66406
Mélangeur 16 FMT60 2" BSP	ESA66408
Mélangeur 20 FMT80 2"1/2 BSP	ESA66410
Mélangeur 24 FMT100 3" BSP	ESA66412
Mélangeur 32 FMT150 4" BSP/WPP	ESA66416
Mélangeur 32 FMT-200 4" WPP	ESA66418
Mélangeur 32 FMT-250 4" WPP	ESA66420
Mélangeur 48 FMT-350 6" WPP	ESA66422
Mélangeur 24 FMT-120 3" WPP	ESA66424
Mélangeur 24 FMT-100 3" WPP	ESA66425



Mélangeurs Venturi

Libellés

ESA PYRONICS INTERNATIONAL
SIAD Group
Code CBM

Flomixer nu 1010-1 BSP	ESA66104
Flomixer nu 1210-1 BSP	ESA66106
Flomixer nu 1612-1 BSP	ESA66108
Flomixer nu 2420-1 BSP	ESA66112
Flomixer nu 3224-1 BSP	ESA66114

Mélangeurs MF

Libellés

ESA PYRONICS INTERNATIONAL
SIAD Group
Code CBM

Multiflomixer 8 MF	ESA66202
Multiflomixer 12 MF	ESA66204
Multiflomixer 16 MF	ESA66206
Multiflomixer 24 MF	ESA66208



Mélangeurs MM

Libellés

ESA PYRONICS INTERNATIONAL
SIAD Group
Code CBM

Petit mélangeur 1MM 1/8"	ESA66302
Petit mélangeur 2MM 1/4"	ESA66304
Petit mélangeur 3MM 3/8"	ESA66306
Petit mélangeur 4MM 1/2"	ESA66308
Petit mélangeur 6MM 3/4"	ESA66310
Petit mélangeur 8 EMMF 11,5MM	ESA66312

Débitmètres à diaphragme POP US



Libellés

Débitmètre 6POP U-SS...mm DN20	ESA77302
Débitmètre 8POP U-SS...mm DN25	ESA77304
Débitmètre 10POP U-SS...mm DN32	ESA77306
Débitmètre 12POP U-SS...mm DN40	ESA77308
Débitmètre 16POP U-SS...mm DN50	ESA77310
Débitmètre 20POP U-SS...mm DN65	ESA77312
Débitmètre 24POP U-SS...mm DN80	ESA77314
Débitmètre 32POP U-SS...mm DN100	ESA77316
Débitmètre 40POP U-SS...mm DN125	ESA77318
Débitmètre 48POP U-SS...mm DN150	ESA77320
Débitmètre 64POP U-SS...mm DN200	ESA77322
Débitmètre 80POP U-SS...mm DN250	ESA77324
Débitmètre 96POP U-SS...mm DN300	ESA77326
Débitmètre 112POP U-SS...mm DN350	ESA77328
Débitmètre 128POP U-SS...mm DN400	ESA77330

Débitmètres à diaphragme POP S



Libellés

DÉTAILS

Débitmètre 4POP S...mm	1/2"	ESA77502
Débitmètre 6POP S...mm	3/4"	ESA77504
Débitmètre 8POP S...mm	1"	ESA77506
Débitmètre 10POP S...mm	1" 1/4	ESA77508
Débitmètre 12POP S...mm	1" 1/2	ESA77510
Débitmètre 16POP S...mm	3"	ESA77512
Débitmètre 20POP S...mm	2" 1/2	ESA77514
Débitmètre 24POP S...mm	3"	ESA77516
Débitmètre 32POP S...mm	4"	ESA77518
Débitmètre 48POP S...mm	6"	ESA77520



Plaques orifices OP US



Libellés

Plaques orifices 6OP U-SS...mm	ESA77402
Plaques orifices 8OP U-SS...mm	ESA77404
Plaques orifices 10OP U-SS...mm	ESA77406
Plaques orifices 12OP U-SS...mm	ESA77408
Plaques orifices 16OP U-SS...mm	ESA77410
Plaques orifices 20OP U-SS...mm	ESA77412
Plaques orifices 24OP U-SS...mm	ESA77414
Plaques orifices 32OP U-SS...mm	ESA77416
Plaques orifices 40OP U-SS...mm	ESA77418
Plaques orifices 48OP U-SS...mm	ESA77420
Plaques orifices 64OP U-SS...mm	ESA77422
Plaques orifices 80OP U-SS...mm	ESA77424
Plaques orifices 96OP U-SS...mm	ESA77426

Compensateurs flexibles FN SS BSP



Libellés

Compensateur flexible 6 FN-SS 3/4" BSP	ESA78106
Compensateur flexible 8 FN-SS 1" BSP	ESA78108
Compensateur flexible 10 FN-SS 1"1/4 BSP	ESA78110
Compensateur flexible 12 FN-SS 1"1/2 BSP	ESA78112
Compensateur flexible 16 FN-SS 2" BSP	ESA78114
Compensateur flexible 20 FN-SS 2"1/2 BSP	ESA78116
Compensateur flexible 24 FN-SS 3" BSP	ESA78118



Vannes gaz industrielles EN331

Libellés	Code CBM
Vanne papillon 1/4"	ROB02002
Vanne papillon 3/8"	ROB02004
Robinet gaz 1/4"	ROB05001
Robinet gaz 3/8"	ROB05003
Robinet gaz 1/2"	ROB05002
Robinet gaz 3/4"	ROB05004
Robinet gaz 1"	ROB05006
Robinet gaz 1" 1/4	ROB05008
Robinet gaz 1" 1/2	ROB05010
Robinet gaz 2"	ROB05012
Robinet gaz 2" 1/2	ROB05014
Robinet gaz 3"	ROB05016
Robinet gaz 4"	ROB05018
Robinet gaz équerre 3/8"	ROB18002



Vannes gaz industrielles cadenassables EN331

Libellés	DÉTAILS	Code CBM
Robinet gaz 1/4"	Cadenassable	ROB10001
Robinet gaz 3/8"	Cadenassable	ROB10002
Robinet gaz 1/2"	Cadenassable	ROB10004
Robinet gaz 3/4"	Cadenassable	ROB10006
Robinet gaz 1"	Cadenassable	ROB10008
Robinet gaz 1" 1/4	Cadenassable	ROB10010
Robinet gaz 1" 1/2	Cadenassable	ROB10012
Robinet gaz 2"	Cadenassable	ROB10014



Vannes gaz industrielles à ressort de rappel EN331

Libellés	DÉTAILS	Code CBM
Robinet gaz 1/2"	Avec ressort de rappel	ROB12006
Robinet gaz 3/4"	Avec ressort de rappel	ROB12008



Vannes gaz industrielles entre bride

Libellés	DÉTAILS		Code CBM
Vanne entre bride	DN 40	A oreilles de centrage	ROB15002
Vanne entre bride	DN 50	A oreilles de centrage	ROB15004
Vanne entre bride	DN 65	A oreilles de centrage	ROB15006
Vanne entre bride	DN 80	A oreilles de centrage	ROB15008
Vanne entre bride	DN 100	A oreilles de centrage	ROB15010
Vanne entre bride	DN 125	A oreilles de centrage	ROB15012
Vanne entre bride	DN 150	A oreilles de centrage	ROB15014
Vanne entre bride	DN 40	A oreilles taraudées	ROB15050
Vanne entre bride	DN 50	A oreilles taraudées	ROB15052
Vanne entre bride	DN 65	A oreilles taraudées	ROB15054
Vanne entre bride	DN 80	A oreilles taraudées	ROB15056
Vanne entre bride	DN 100	A oreilles taraudées	ROB15058
Vanne entre bride	DN 125	A oreilles taraudées	ROB15060
Vanne entre bride	DN 150	A oreilles taraudées	ROB15062



Vannes à boisseau à brides PN16

Libellés	DÉTAILS	Code CBM
Vanne à boisseau	DN25	ROB14002
Vanne à boisseau	DN32	ROB14004
Vanne à boisseau	DN40	ROB14006
Vanne à boisseau	DN50	ROB14008
Vanne à boisseau	DN65	ROB14010
Vanne à boisseau	DN80	ROB14012
Vanne à boisseau	DN100	ROB14014
Vanne à boisseau	DN125	ROB14016
Vanne à boisseau	DN150	ROB14018
Vanne à boisseau	DN200	ROB14020
Vanne à boisseau	DN250	ROB14022
Dispositif cadenassable	Pour ROB14...	ROB14102



BSVD - Coffrets de sécurités

Libellés	DÉTAILS	Code CBM
Coffret sécurité 250 x 180 x 70 mm	Pour vanne 1/2" - 3/4"	GAZ70002
Coffret sécurité 250 x 250 x 150 mm	Pour vanne 1"	GAZ70004
Coffret sécurité 300 x 300 x 200 mm	Pour vanne 1" 1/4 - 1" 1/2	GAZ70006
Coffret sécurité 450 x 450 x 250 mm	Pour vanne 2" - 2" 1/2	GAZ70008
Coffret sécurité 600 x 600 x 300 mm	Pour vanne 3" - 4"	GAZ70009
Coffret sécurité 600 x 600 x 450 mm	Pour vanne 5" - 6"	GAZ70011



Accessoires BSVD

Libellés	DÉTAILS	Code CBM
Marteau avec chaîne		GAZ70010
Barillet + clef H520	Pour GAZ70002-4 à 11	GAZ71002
Vitre plexiglass	Pour GAZ70004 - Dim. 150 x 150	GAZ71006
Vitre plexiglass	Pour GAZ70006 - Dim. 200 x 200	GAZ71008
Vitre plexiglass	Pour GAZ70008 - Dim. 350 x 350	GAZ71010
Vitre plexiglass	Pour GAZ70009 - Dim. 500 x 500 et GAZ70011	GAZ71012



Outillages et accessoires gaz

Libellés	DÉTAILS	Code CBM
Clé gazière 8 usages		OUT12002
Bouton d'arrêt d'urgence	1 contact NC	ELK50001
Boîtier rouge déclencheur	1 contact NC - 1 contact NO Coup de point à impulsion - Simple ou double actions	ELK50070



Raccordements

Libellés	DÉTAILS	Code CBM
Adaptateur DN 40	Raccordement orifice taraudé sur bride	ELK50009
Adaptateur DN 50	Raccordement orifice taraudé sur bride	ELK50010



Joints

Libellés	DÉTAILS	Code CBM
Joint de bride DN25	Klingerite	RAC90003
Joint de bride DN32	Klingerite	RAC90005
Joint de bride DN40	Klingerite	RAC90007
Joint de bride DN50	Klingerite	RAC90001
Joint de bride DN65	Klingerite	RAC90002
Joint de bride DN80	Klingerite	RAC90004
Joint de bride DN100	Klingerite	RAC90006
Joint de bride DN125	Klingerite	RAC90008
Joint de bride DN150	Klingerite	RAC90010
Joint de bride DN200	Klingerite	RAC90012
Joint de bride DN250	Klingerite	RAC90014
Joint de bride DN300	Klingerite	RAC90016
Joint de bride DN50	Spiralé	RAC92002
Joint de bride DN65	Spiralé	RAC92004
Joint de bride DN80	Spiralé	RAC92006
Joint de bride DN100	Spiralé	RAC92008
Joint de bride DN125	Spiralé	RAC92010
Joint de bride DN150	Spiralé	RAC92012
Joint de bride DN200	Spiralé	RAC92014



Kit montage

Libellés	DÉTAILS	Code CBM
Kit montage bride DN65	Joints + goujons	RAC79002
Kit montage bride DN80	Joints + goujons	RAC79004
Kit montage bride DN100	Joints + goujons	RAC79006
Kit montage bride DN125	Joints + goujons	RAC79008
Kit montage bride DN150	Joints + goujons	RAC79010
Kit montage bride DN200	Joints + goujons	RAC79012

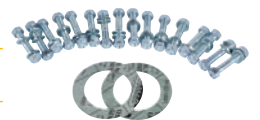

Brides de raccordement

Libellés	DÉTAILS	Code CBM
Bride pleine DN65	PN10/16	RAC78102
Bride pleine DN80	PN10/16	RAC78104
Bride pleine DN100	PN10/16	RAC78106
Bride pleine DN125	PN10/16	RAC78108
Bride pleine DN150	PN10/16	RAC78110
Bride pleine DN200	PN10/16	RAC78112
Bride pleine DN200	PN16	RAC78114
Bride collerette DN32	PN16	RAC78202
Bride collerette DN40	PN16	RAC78204
Bride collerette DN50	PN16	RAC78206
Bride collerette DN65	PN16	RAC78208
Bride collerette DN80	PN16	RAC78210
Bride collerette DN100	PN16	RAC78212
Bride collerette DN125	PN16	RAC78214
Bride collerette DN150	PN16	RAC78216
Bride collerette DN200	PN16	RAC78218



Tresse de masse

Libellés	DÉTAILS	Code CBM
Tresse de masse 200 mm	D. 16	RAC85002
Tresse de masse 300 mm	D. 18	RAC85004
Tresse de masse 300 mm	D. 22	RAC85006



Flexibles gaz application industrielle

Libellés	Ø	Long.	Côté A	Côté B	Code CBM
Flexible Gaz 1/4 - 1/4	8	500	1/4 M	1/4 RTS	FLG05015
Flexible Gaz 1/2 - 1/2	12	600	1/2 M	1/2 RTS	FLG05001
Flexible Gaz 3/8 - 3/8	12	600	3/8 M	3/8 RTS	FLG05002
Flexible Gaz 1/2 - 1/2	15	550	1/2 M	1/2 RTS	FLG05003
Flexible Gaz 1/2 - 1/2	15	300	1/2 M	1/2 RTS	FLG05006
Flexible Gaz 3/4 - 3/4	15	300	3/4 M	3/4 RTS	FLG05007
Flexible Gaz 3/4 - 3/4	20	550	3/4 M	3/4 RTS	FLG05004
Flexible Gaz 3/4 - 3/4	20	1000	3/4 M	3/4 RTS	FLG05005
Flexible Gaz 1" - 1"	25	1000	1" M	1" RTS	FLG05009



Kit détente basse pression gaz naturel

Libellés	DÉTAILS	Code CBM
Kit détente gaz 1/2"	P. max : 500 mbar	GAZ80002
Kit détente gaz 3/4"	P. max : 500 mbar	GAZ80004
Kit détente gaz 1"	P. max : 500 mbar	GAZ80006



TABLEAU DES DÉBITS GAZ NATUREL

		Débit m³/h	P. aval	P. amont max.
GAZ80002	1/2"	7/30	10/30 mbar	500 mbar
GAZ80004	3/4"	10/50	10/30 mbar	500 mbar
GAZ80006	1"	30/80	10/30 mbar	500 mbar

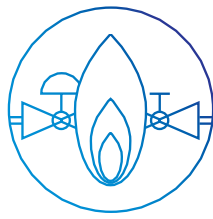

DÉPARTEMENT TUYAUTERIE

atelier tuyauterie industrielle de **300 m²**

Montage de Rampes gaz

Notre département tuyauterie est spécialisé dans la fabrication, l'installation ou la modification des **réseaux de transports en milieu industriel pour tous types de fluides** : gaz, eau, vapeur, air comprimé...

Notre **personnel qualifié** et nos équipements de chaudronnerie / tuyauterie nous permettent de réaliser tous types d'ouvrages dans une large gamme de matières : acier, inox, aluminium, cuivre...

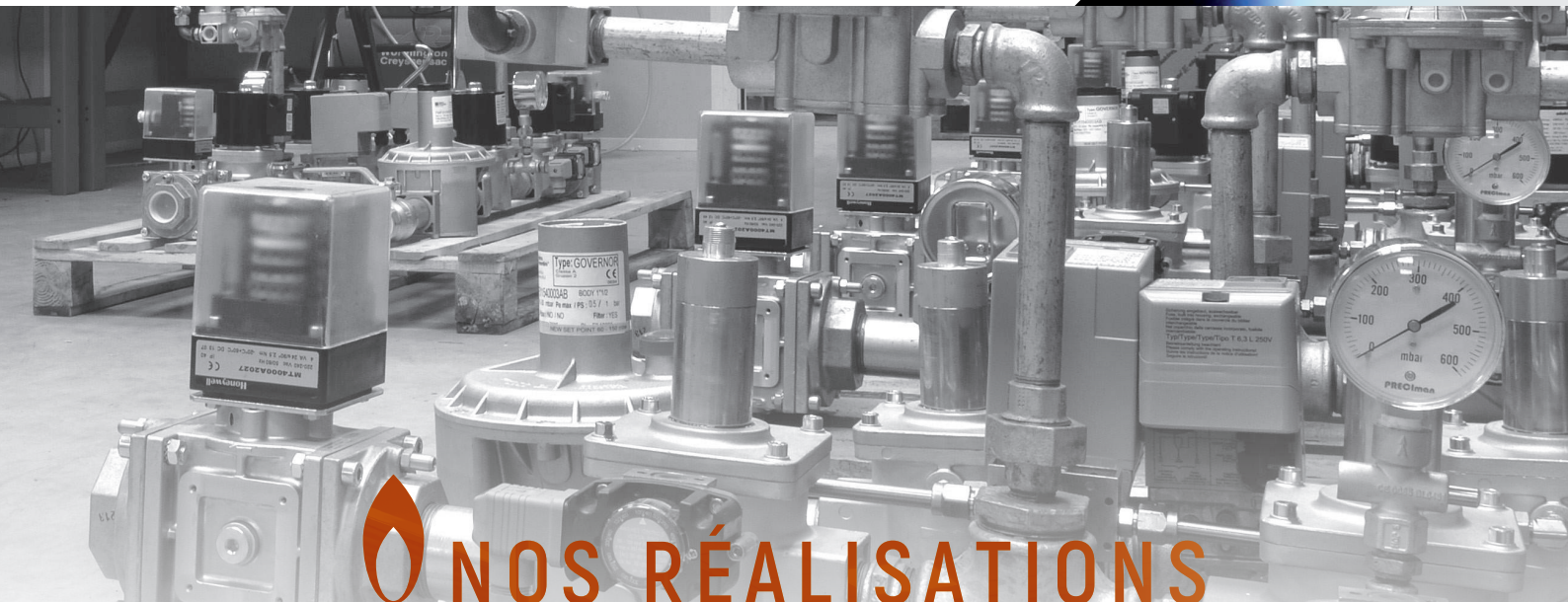

NOS RÉALISATIONS

- ÉLÉMENTS DE TUYAUTERIE TOUS DIAMÈTRES ET SUPPORTAGES
- ASSEMBLAGE DE RAMPES GAZ SELON VOS BESOINS, VOS CONFIGURATIONS ET NORMES EN VIGUEUR
- INTÉGRATION ÉLECTRIQUE
PRÉ-CÂBLAGE DE NOS PANOPLIES ET ARMOIRES DE COMMANDE SUR SUPPORT OU CHÂSSIS. ESSAIS FONCTIONNELS EN ATELIER
- MONTAGES CERTIFIÉS ÉTANCHES ET CONFORMES SUIVANT NORME EN746-2



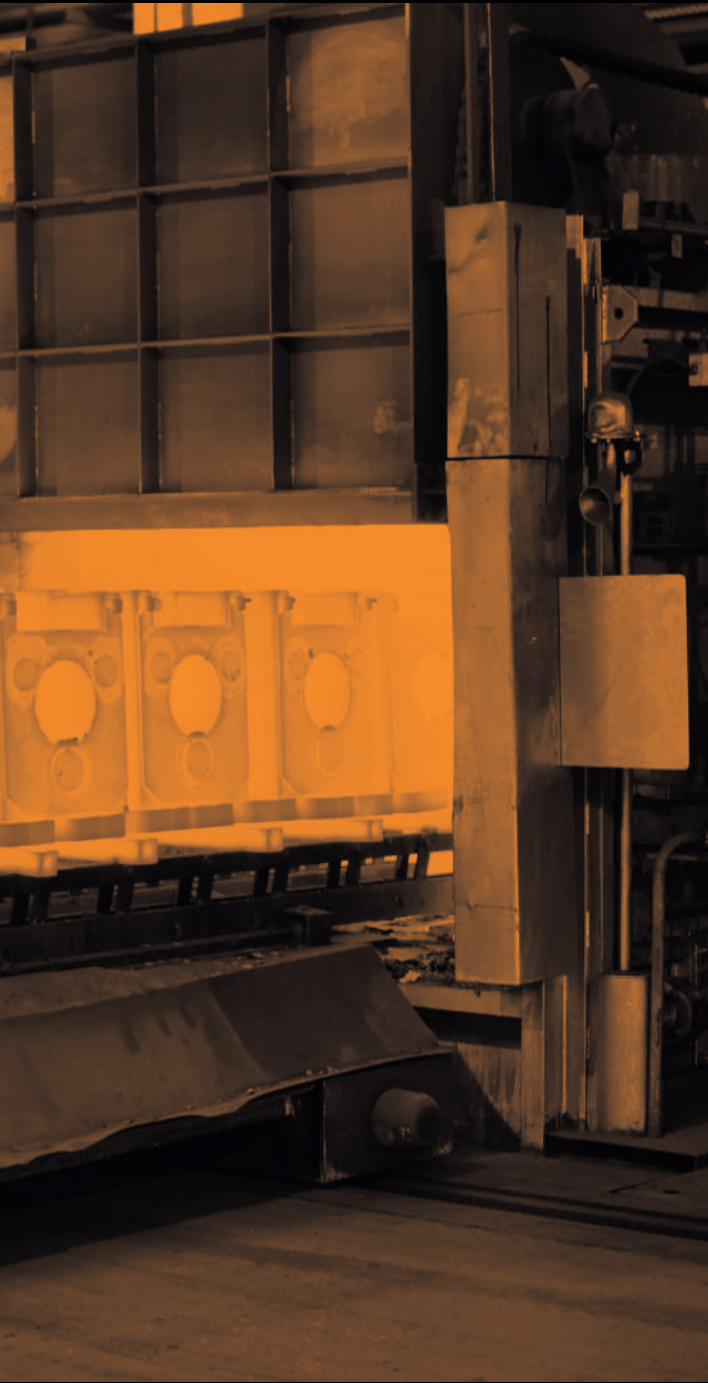

PRESSOSTATS ET CONTRÔLES D'ÉTANCHÉITÉ

PRESSOSTATS ET CONTRÔLES D'ÉTANCHÉITÉ

HONEYWELL Pressostats air et gaz - Contrôleurs d'étanchéité	P.97
DUNGS Pressostats air et gaz - Contrôleurs d'étanchéité	P.98
SIEMENS Pressostats gaz - Contrôleurs d'étanchéité	P.99
ANTUNES CONTROLS Pressostats air	P.99
BECK Pressostats gaz	P.99
ELEKTROGAS Contrôleurs d'étanchéité	P.100

Pressostats gaz

LIBELLÉS	DÉTAILS	Honeywell CODE CBM
C 6097 A 4210	2,5-50 mbar - Presse étoupe	HON32102
C 6097 A 4110	1-10 mbar - Presse étoupe	HON32104
C 6097 A 4310	30-150 mbar - Presse étoupe	HON32106
C 6097 A 4410	100-500 mbar - Presse étoupe	HON32108
Pressostat DG 6U/3	0,4 - 6 mbar - presse étoupe	KRO04102
Pressostat DG 10U/3	1 - 10 mbar - presse étoupe	KRO04104
Pressostat DG 30U/3	2,5 - 30 mbar - presse étoupe	KRO04105
Pressostat DG 50U/3	2,5 - 50 mbar - presse étoupe	KRO04106
Pressostat DG 150U/3	30 - 150 mbar - presse étoupe	KRO04108
Pressostat DG 500U/3	100 - 500 mbar - presse étoupe	KRO04110
Pressostat DG 50 UG/4	2,5 - 50 mbar - presse étoupe	KRO04220
Pressostat DG 6U/6	0,4 - 6 mbar - connecteur	KRO04202
Pressostat DG 10U/6	1 - 10 mbar - connecteur	KRO04204
Pressostat DG 50U/6	2,5 - 50 mbar - connecteur	KRO04206
Pressostat DG 150U/6	30 - 150 mbar - connecteur	KRO04208
Pressostat DG 500U/6	100 - 500 mbar - connecteur	KRO04210
Pressostat DG6U/9 32Z	0,4 - 6 mbar - connecteur IP65	KRO04230
Pressostat DG10U/9 32Z	1 - 10 mbar - connecteur IP65	KRO04232
Pressostat DG50U/9 32Z	2,5 - 50 mbar - connecteur IP65	KRO04234



Pressostats air

LIBELLÉS	DÉTAILS	Honeywell CODE CBM
Pressostat DL 3A/3	0,2 - 3 mbar	KRO03002



Pressostats eau/vapeur/gaz/fioul

LIBELLÉS	DÉTAILS	Honeywell FEMA CODE CBM
Pressostat DWR1	0,2 à 1,6 bar	HON32306
Pressostat DWR3	0,2 à 2,5 bar	HON32308
Pressostat DWR6	0,5 à 6 bar	HON32310
Pressostat DWR16	3 à 16 bar	HON32312



Contrôleurs d'étanchéité

LIBELLÉS	Honeywell CODE CBM
Contrôleur d'étanchéité TC 3R05W/W	KRO05002



Pressostats gaz

DUNGS®
Combustion Controls
CODE CBM

LIBELLÉS	DÉTAILS	CODE CBM
Pressostat GW 3 A6	1/3 mbar	GAZ15002
Pressostat GW 10 A6	2/10 mbar	GAZ15004
Pressostat GW 50 A5	5/50 mbar	GAZ15005
Pressostat GW 50 A6	5/50 mbar	GAZ15006
Pressostat GW 150 A5	5/150 mbar	GAZ15009
Pressostat GW 150 A6	5/150 mbar	GAZ15008
Pressostat GW 500 A6	100/500 mbar	GAZ15010
Pressostat GW 2000 A4 HP	400/2000 mbar	GAZ15013
Pressostat GW 6000 A4	1000/6000 mbar (avec connecteur)	GAZ15014
Pressostat GW 6000 A4/2 HP	1000/6000 mbar	GAZ15016



Pressostats air

DUNGS®
Combustion Controls
CODE CBM

LIBELLÉS	DÉTAILS	CODE CBM
Pressostat LGW 3 A2 P	0,4/3 mbar	GAZ15023
Pressostat LGW 3 A4	0,4/3 mbar	GAZ15020
Pressostat LGW 3 A2	0,4/3 mbar	GAZ15022
Pressostat LGW 10 A2	1/10 mbar	GAZ15026
Pressostat LGW 10 A2 P	1/10 mbar	GAZ15024
Pressostat LGW 10 A2-7	1/10 mbar	GAZ15021
Pressostat LGW 10 A4	1/10 mbar	GAZ15025
Pressostat LGW 10 A4/2	1/10 mbar	GAZ15040
Pressostat LGW 50 A2	2,5/50 mbar	GAZ15028
Pressostat LGW 50 A2 P	2,5/50 mbar	GAZ15027
Pressostat LGW 50 A4	2,5/50 mbar	GAZ15029
Pressostat LGW 150 A2 P	30/150 mbar	GAZ15033
Pressostat LGW 150 A4	30/150 mbar	GAZ15030
Pressostat LGW 150 A4/2	30/150 mbar	GAZ15031
Pressostat NB 500 A4	50/500 mbar	GAZ15050
Kit conversion PG/connecteur pour LGW		GAZ15032



Contrôleurs d'étanchéité

DUNGS®
Combustion Controls
CODE CBM

LIBELLÉS	CODE CBM
Contrôleur d'étanchéité VDK 200A	GAZ25002
Contrôleur d'étanchéité VPS 504 S04	GAZ25001
Contrôleur d'étanchéité VPS 504 S02	GAZ25080
Adaptateur pour VPS 504	GAZ25008



Pressostats gaz



CODE CBM

LIBELLÉS	DÉTAILS	CODE CBM
Pressostat gaz 901.6111GL4	5-20 mbar	BEC80002
Pressostat gaz 901.6211GL4	10-50 mbar	BEC80004
Pressostat gaz 901.6311GL4	25-100 mbar	BEC80006
Pressostat gaz 901.6411GL4	50-250 mbar	BEC80008
Pressostat gaz 901.6511GL4	100-500 mbar	BEC80010
Capot de protection IP54	6371	BEC42002
Capot de protection IP65	6375	BEC42004



Pressostats gaz

SIEMENS

CODE CBM

LIBELLÉS	DÉTAILS	CODE CBM
Pressostat QPL25.003B	1-3 mbar	GAZ22002
Pressostat QPL25.010B	2-10 mbar	GAZ22004
Pressostat QPL25.050B	5-50 mbar	GAZ22006
Pressostat QPL25.150B	5-150 mbar	GAZ22008
Pressostat QPL25.500B	100-500 mbar	GAZ22010



Pressostats air UL

LIBELLÉS

DÉTAILS

CODE CBM

Pressostat JD2 ressort bleu	0,2 à 4,3 mbar	ANT20002
Pressostat JD2 ressort gris	0,3 à 10 mbar	ANT20004



Contrôleurs de fuite de gaz

SIEMENS

CODE CBM

LIBELLÉS	CODE CBM
Relais LDU11 323 A 27	REL15141
Relais LDU11 523 A 27	REL15142



Contrôleurs étanchéité



LIBELLÉS	DÉTAILS	CODE CBM
Contrôleur étanchéité LD1 230 V	(Kit montage nécessaire)	ELK60002
Contrôleur étanchéité LD3 230 V	Vannes intégrées (Kit montage nécessaire)	ELK60006
Contrôleur étanchéité LDM2 230 V	Boîtier métal - Pressostat intégré	ELK60004
Contrôleur étanchéité LDM4 230 V	Boîtier métal - Pressostat & vannes intégrées	ELK60008
Contrôleur étanchéité LDM2 230 V Atex	Boîtier métal - Pressostat intégré	ELK62002
Contrôleur étanchéité LDM4 230 V Atex	Boîtier métal - Pressostat & vannes intégrées	ELK62004



Accessoires contrôleur étanchéité



LIBELLÉS	DÉTAILS	CODE CBM
Kit de montage pour LD	(montage sur boulon de bride)	ELK61002
Kit de montage pour LD	(montage sur p. pression G1/4")	ELK61004
Kit de montage pour LD	(montage sur p. pression G1/4" ou support de tuyau)	ELK61006





CONTRÔLES DE FLAMME

CONTRÔLES DE FLAMME

ESA PYRONICS Relais de flamme et cellules	P.103
COMBUTECH Relais de flamme et cellules	P.105
PACTROL Relais de flamme et cellules	P.107
HONEYWELL Relais de flamme et cellules	P.109
SIEMENS Relais de flamme et cellules	P.113
RESIDEO Relais de flamme et cellules	P.117
BRAHMA Relais de flamme et cellules	P.119
SIT GROUP Relais de flamme et cellules	P.123

Boîtier de contrôle de flamme Estro

CARACTÉRISTIQUES

Alimentation

Tension	: 115 ou 230 Vac +/-10%
Fréquence	: 45 / 65 Hz
Mode d'alimentation	: Phase/neutre
Consommation électrique	: 5 VA max
Température de fonctionnement	: 0 / +60°C
Température de stockage	: -20°C / +80°C
Protection	: IP54
Position de montage	: Toutes
Boîtier	: Fibre de verre
Taille	: 200 x 120 x 93 mm
Poids	: 1,300 gr
Certification	: EN298 and EN230



DONNÉES TECHNIQUES

Courant de détection de flamme	: max 300 Vac
Courant de ionisation minimum	: 2,4µA +/- 0,3 µA
Courant de flamme limite	: 1mA
Signalisation de courant de flamme	: 0 - 90 µA
Détection de flamme	: Electrode ou U.V.
Longueur câble détection	: < 30 m (câble électrodes et U.V.)
Distance max câble allumage	: 2 mètres
Fusible	: 3,15 A
Alimentation carte EXP 2 et EXP4	: 24 Vac, 115 Vac, 230 Vac, max 5mA

PARAMÈTRES

Temps de pré purge	: de 0 à 255 s
Premier temps de sécurité	: de 1 à 25 s
Temps de stabilisation	: de 0 à 25 s
Temps de réaction	: de 1 à 3 s
Temps de post purge	: de 0 à 255 s
Déblocage accepté	: Max 5 en 15 minutes
Action à la perte de flamme	: Programmable
Action au premier étage	: Programmable
Action vanne d'air	: Programmable



LIBELLÉS

Estro B - V2	ESA05002
Estro C	ESA05003
Estro Q	ESA05005

Contrôle de flamme Genio

CARACTÉRISTIQUES

Alimentation

Tension	: 115 ou 230 Vac
Fréquence	: 45 / 65 Hz
Consommation électrique	: 10 VA max
Température de fonctionnement	: 0 / +60°C
Température de stockage	: -20°C / +80°C
Protection :	: IP40
Position de montage	: Toutes
Courant de détection de flamme	: 280 Vac
Courant de ionisation minimum	: 3µ
Courant de flamme limite	: 1mA
Temps de pré purge	: de 0 à 65 s
Premier temps de sécurité	: 3 - 5 - 7 - 10 s
Boîtier	: Thermoplastique
Taille	: 200 x 120 x 93 mm
Poids	: 1,200 gr



ESA PYRONICS
INTERNATIONAL
SIAD Group

CODE CBM

LIBELLÉS

ESA Genio	ESA05015
-----------	----------

Accessoires et cellules UV

ESA PYRONICS
INTERNATIONAL
SIAD Group

CODE CBM

LIBELLÉS

Cellule UV2 complète	ESA08002
Cellule UV2 nue	ESA08004
Raccord de montage ø3/4" cellule UV2	ESA08006
Quartz	ESA08008
Isolateur bleu ø3/4"	ESA08010
Connecteur	GAZ15060
Carte EXP. 2	ESA10001
Card ecs driver 90/260 double	ESA12003
Card ecs driver 90/260 simple	ESA12004
Prog 1	ESA12007
Box trafo (sans le transfo)	ESA14002
Plaque montage trafo	ESA14004
Kit montage estro façade	ESA14008



Boîtier de contrôle

CARACTÉRISTIQUES

• Tension d'alimentation	230 V ±15%	• Délai de sécurité du démarrage	2÷25 s
• Fréquence	50/60 Hz	• Délai de sécurité du fonctionnement	1÷12 s
• Consommation électrique	3 VA MAX	• Post-ventilation	1÷250 s
• Dissipation de puissance	2W MAX	• Temps imparti à la postcombustion	< 20 s
• Charge maximale de sortie	3 A @ 230 V		
• Ligne fusible	5x20mm 3,15 A	• Courant d'ionisation minimum de détection de flammes	> 1 µA
• Température de fonctionnement	0÷60 °C	• Limite de courant dans la flamme	0,5 mA
• Température de stockage	-20÷80 °C	• Tension du détecteur de flammes	250 V ac
• Humidité relative	45÷85 %	• Isolation du détecteur de flammes	> 50 Mµ
• Boîtier plastique	120x120x103mm	• Longueur de ligne du détecteur de flammes	< 30 m
• Classe de protection	IP40	• Longueur de ligne max du détecteur	< 1 m
• Position de montage	Toutes		
• Poids	480 g MAX		
• Temps de purge	1÷250 s		
• Pré-allumage	500 ms		



CODE CBM

LIBELLÉS

Boîtier COMBU1s	COB02002
Carte TB230 pour COMBU1s	COB02096

Relais de flamme

CARACTÉRISTIQUES

ALIMENTATION ELECTRIQUE

• Voltage	115 Or 230 V +10-15%
• Fréquence	50/60 Hz
• Consommation électrique	3 Va Max
• Dissipation de puissance	2 W Max

DETECTION DE FLAMMES

• Courant d'ionisation minimum	> 1 µa
• Limitation de courant	2 ma
• Détecteurs UV admis	10 max
• Longueur de ligne du détecteur	< 50 m
• Tension du détecteur	250 vac
• Isolation du détecteur	> 50 mµ

SORTIES

• Tension de commutation	250 VAC max, 220 VDC max
• Courant nominal	3 a max
• Charge courante	1 a @ 250 VAC, 1 a @ 30 VDC
• Courant minimum	10 ma @ 5 v

ENVIRONNEMENT

• Température de fonctionnement	-40...85 °c
• Fonctionnement de stockage	-40...85 °c
• Position de montage	n'importe laquelle
• Boîtier	polycarbonate ul94-v0
• Dimensions générales	71 x 90 x 58 mm
• Classe de protection	IP40
• Poids	300 g



CODE CBM

LIBELLÉS

Relais de flamme CF1	COB02030
----------------------	----------

Cellules UV

CARACTÉRISTIQUES

• Réponse spectrale	185÷260 nm	• Boîtier isolant thermique	35 x 80 mm
• Tension de fonctionnement	200÷280 VAC	• Classe de protection	IP65
• Courant de décharge	1 mA	• Raccordement électrique	Connecteur 3 pôle
• Courant maximal de décharge	30 mA	• Connexion mécanique	¾" GAS
• Température de fonctionnement	-25÷125 °C	• Connexion de refroidissement	optionnel ¼" GAS
• Température maximal au peepsight	125 °C	• Poids	150 g MAX

APPLICATION

UV1 est un détecteur de flamme haute performance qui peut être utilisé pour la détection de la flamme dans les brûleurs gaz, mazout ou mixtes. Le composant de base est une ampoule de verre remplie de gaz, comportant deux électrodes. UV1 est une unité compacte pour une utilisation industrielle, le corps est réalisé en matériau isolant thermique pour éviter la surchauffe du capteur lorsqu'il est appliqué sur la tête de brûleur. Lorsque la température dépasse peepsight à 70 °C il est souhaitable d'appliquer un flux d'air de refroidissement à la connexion spéciale prévue sur le côté de la sonde. Bien que UV1 est aveugle à la lumière solaire, des lampes à décharge produisent des émissions de rayons UV qui peuvent être détectées par le phototube.

CÂBLAGE

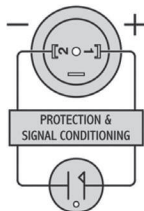

- 1 - Borne positive, généralement reliée à la masse
 - 2 - Borne négative, connecté à l'entrée de l'amplificateur
- Connexion avec inversion de polarité n'endommage pas la détecteur
Mais ne produit aucun signal de flamme utiles
Appareil CLASS II raccordement a la terre n'est pas nécessaire



CODE CBM

LIBELLÉS

Cellule de détection UV1	COB02080
Connecteur cellule UV	COB02090

CARACTÉRISTIQUES

• Réponse spectrale	185÷260 nm	• Boîtier isolant thermique	Ø 35 x 80 mm
• Tension de alimentation	230 VAC ±15%	• Classe de protection	IP65
• Fréquence	50/60 Hz	• Raccordement électrique	Connecteur 3 pole
• Courant maximal de décharge	30 mA	• Connexion mécanique	¾" GAS
• Température de fonctionnement	-20÷90 °C	• Connexion de refroidissement	optionnel ¼" GAS
• Température maximal au peepsight	125 °C	• Poids	150 g MAX

APPLICATION

UV1p est un détecteur de flamme haute performance qui peut être utilisé pour la détection de la flamme dans les brûleurs gaz, mazout ou mixtes, avec boîtiers qui nécessitent une alimentation séparée pour le détecteur UV. Le composant de base est une ampoule de verre remplie de gaz, comportant deux électrodes. UV1p est une unité compacte pour une utilisation industrielle, le corps est réalisé en matériau isolant thermique pour éviter la surchauffe du capteur lorsqu'il est appliqué sur la tête de brûleur. Lorsque la température dépasse peepsight à 70° C il est souhaitable d'appliquer un flux d'air de refroidissement à la connexion spéciale prévue sur le côté de la sonde. Bien que UV1p est aveugle à la lumière solaire, des lampes à décharge produisent des émissions de rayons UV qui peuvent être détectées par le phototube.

CÂBLAGE

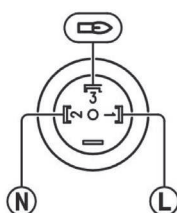

- 1 - Phase
 - 2 - Neutre
 - 3 - Sortie signal de flamme
- Connexion avec inversion phase / neutre n'endommage pas la détecteur
mais ne produit aucun signal de flamme utiles
Appareil CLASS II raccordement a la terre n'est pas nécessaire



CODE CBM

LIBELLÉS

Cellule de détection UV1p	COB02082
---------------------------	-----------------

Boîtiers type CSS2



LIBELLÉS	CODE FAB.	CODE CBM
Boîtier CSS 2 RTV01	429101/V01	PAC50020
Boîtier CSS 2 PRTV01	429103/V01	PAC50021
Boîtier CSS 2 STV01	429100/V01	PAC50022
Boîtier CSS 2 STV02	429100/V02	PAC50024



SPÉCIFICATIONS TECHNIQUES

Alimentation

Tension : 230 V ~ +10%/-15%
 Fréquence : 50/60 Hz
 Consommation : < 1W (Standby)
 Fusible : 1 A T HRC

Environnement

Température : -10°C - +60°C
 Humidité : 0 - 90% RH

Dimensions

H : 120 mm - L : 115 mm
 l : 75 mm

Classe : IP40
 Montage : Boîtier
 Indication Brûleur : Façade

Détection

Electrode : Ionisation (0 - 10 µA)
 Sensibilité : 0,4 µA - 2 µA - 4 µA

Brûleur

Vanne : Pilot (intermittent - Direct (1 étage))

Contacts

Charge : 230 V ~ 1 A
 Vanne : Pilote : 230 V ~ 0,5 A,
 Principale : 230 V ~ 0,5 A

Allumage

Interne : > 25 kV, > 4 mJ (30pF load)
 Etincelle : 1 - 50 étincelles/s

MODÈLES

	CSS 2 STV01	CSS 2 PRT01	CSS 2 RTV01
Vanne gaz	2 (intermittent pilot)	2 (intermittent pilot)	2
Lockout	Volatile	Volatile	Volatile
Purge	12 s	12 s	12 s
Sécurité	6 s	6 s	6 s
Nbre de tentative d'allumage	1	1	1
Electrode	Simple/double	Simple/double	Simple/double
Courant de flamme	1 µA	1 µA	1 µA
Bouton reset	Non	Oui	Non
Voyants	Flame	Flame lockout reset	Flame lockout

Boîtiers type CSS



LIBELLÉS	CODE FAB.	CODE CBM
Boîtier CSS 01 12	404700	PAC30005
Boîtier CSS 01 12 S V02	404700/V02	PAC30010
Boîtier CSS 01 12 SJ (SP) V11	404700/V11	PAC30020
Boîtier CSS 01 24	406700	PAC30025
Boîtier CSS 01 24 RE	406700/V02	PAC30030
Boîtier CSS 01 24 J V03	406700/V03	PAC30035



CARACTÉRISTIQUES

Alimentation

Tension : 230 V (+/-15%)
 Fréquence : 50 Hz
 Consommation électrique : < 5 VA
 Fusible interne : 2 A

Détection de flamme

Principe de détection : courant d'ionisation rectifié
 Courant d'ionisation nominal : 0,8 µA ou 2 µA suivant modèle
 Courant minimum : 0,4 µA ou 1 µA suivant modèle

Pouvoir de coupure

Groupe Vanne : < 0,5 A
 Sortie Alarme : < 0,5 A

Temps de réponse

Apparition de la flamme : < 1 s
 Disparition de la flamme : < 1 s
 Impédance à 50 Hz : 1,5 MΩ
 Courant de court circuit : < 50 µA

Générateur d'étincelles

Tension de sortie : > 14 kV
 Energie de sortie : > 4 MJ
 Ecartement Electrodes : 2,5 mm à 4 mm
 Longueur max. câble HT : 1 m (capacité 30pF)
 Fréquence d'étincelage : 16 Hz à une tension de 230 V

Environnement

Fusible externe à prévoir : 5 A
 Température de fonctionnement : -5/+60°C
 Humidité maximum : 95 %
 Poids avec socle : 345 g
 Poids sans socle : 235 g
 Positions de montage : Toutes
 Degré de protection : IP 40
 Agréé CE : EN 298 Certificat BG/CE 87/95/291

Boîtiers type CSA



LIBELLÉS	CODE FAB.	CODE CBM
Boîtier CSA 12	400200/V01	PAC20015
Boîtier CSA 12 V	400200/V04	PAC20025



CARACTÉRISTIQUES

Alimentation

Tension	: 220 - 240 V -15% +10%
Tension en 110 V	: En option
Fréquence	: 50 - 60 Hz
Consommation	: 3 Va
Fusible interne	: HRC 2 A

Pouvoir de coupure

- Vanne pilote GVI	: 0,5 A
- Transformateur d'allumage Z	: 1 A
- Vanne principale GV2	: 1 A
- Lampe de signalisation	: 0,5 A

Détection de flamme

Détection	: Par ionisation
Courant nominal	: 8 µA
Courant minimum	: 2 µA
Temps de réponse flamme	: 0,1 sec.
Temps de réponse défaut flamme	: 1 sec.
Temps de réponse de 3 sec.	: En option
Tension à l'électrode	: 180 V
Impédance (50 Hz)	: 4 MΩ
Courant de court circuit	: 50 µA
Ultra violet	: Cellule UV PACTROL

Environnement

Limite de température	: -5°C + 65°C
Humidité	: Maxi 95 % H.R
Positions de montage	: Toutes

Boîtiers type P16



LIBELLÉS	CODE FAB.	CODE CBM
Boîtier P16 B	402701	PAC40015
Boîtier P16 D	402901 (remplace P16 CFL)	PAC40030
Boîtier P16 DI CE	400601/V23	PAC40034
Boîtier P16 DI DUAL	400601	PAC40035
Boîtier P16 DIS NF	400601/V03	PAC40040
Boîtier P16 FI (CE)	406203	PAC40070
Boîtier P16 FI (CE) V05	406203/V05	PAC40077
Boîtier P16 FIS (CE)	406203/V01 (remplace 406201 /V01)	PAC40075
Boîtier P16 H I-J	409702 (remplace 409701 / 409402)	PAC40085
Boîtier P16 B/AFL	402701/V02 (remplace P16 AFL)	PAC40007



CARACTÉRISTIQUES

Alimentation

Tension	: 230 V +/-10% (110 V pour le P16AV)
Fréquence	: 50 Hz
Consommation électrique	: 5 VA
Fusible interne	: 1 A

Générateur d'étincelles

Tension à l'électrode	: 180 V
Impédance à 50 Hz	: 4 MΩ
Courant de court circuit	: 50 µA
Tension de sortie	: 12 kV
Energie de sortie	: 10 MJ
Ecartement Electrodes	: 2,5 mm à 4 mm
Longueur max. câble HT	: 1 m

Détection de flamme

Principe de détection	: courant d'ionisation
Courant d'ionisation nominal	: 5 µA
Courant minimum	: 1 µA

Pouvoir de coupure

Groupe Vanne	: 1 A
Pressostat d'air	: 5 A

Temps de réponse

Apparition de la flamme	: 100 ms
Disparition de la flamme	: 75 ms

Environnement

Fusible externe à prévoir	: 5 A
Température de fonctionnement	: -5/+60°C
Humidité maximum	: 95 %
Dimensions	: 140 x 100 x 54

Relais industriels

APPLICATION

Les modules relais Honeywell EC7800 sont des dispositifs de commande et de sécurité articulés autour d'un microprocesseur. Ils sont destinés aux applications à brûleur unique, avec puissance modulée, allumage automatique et combustion de gaz, fuel-oil, ou combustible mixte. Une embase, un amplificateur et une carte de purge (balayage des gaz non brûlés) s'ajoutent aux relais pour compléter le dispositif. Un module d'affichage à touches est proposé en option; il peut être installé directement sur le module relais ou sur la porte de l'armoire électrique de l'installation, ou même à distance si cette configuration est approuvée pour l'application.

CARACTÉRISTIQUES

Tension et fréquence

EC 7850 : 220/240Vac (+10/-15%), 50 Hz ou 60 Hz (±10%)

Humidité :

85%HR continue, sans condensation.

Vibrations :

Environnement 0,5 G

Homologations :

Ce produit est conforme aux directives européennes suivantes :

- Directive relative aux appareils à gaz (90/396/EEG)
- Directive relative aux basses tensions (73/23/EEG)
- Directive EMC (89/336/EEG)
- GASTEC (CE-63AP3070/1).

Module d'affichage à touches :

13 Vdc crête (+20/-15%), redressement biphasé.

Consommation :

Module relais : 10W max.
Module d'affichage : 3W max.

Charge connectée totale maximale : 2000 VA.

Fusibles : charge connectée totale : 20A max.

Caractéristiques du milieu ambiant :

Température ambiante : utilisation : -40 à 60°C,
Stockage : -40 à 65°C.



LIBELLÉS	DÉTAILS	Honeywell CODE CBM
Relais EC 7850 A 1072	Microprocesseur · Post ventilation 2S	HON07302
Relais EC 7823 A 1004		HON07303

Accessoires

LIBELLÉS	DÉTAILS	Honeywell CODE CBM
Afficheur digital S 7800 A 1001	Anglais modbus	HON07305
Afficheur digital S 7800 A 2142	Remplace S 7800 A1035	HON07307
Prépurge ST 7800 A 1039	Pour EC7850 - 30 sec	HON07306
Prépurge ST 7800 A 1013	Pour EC7850 - 7 sec	HON07308
Prépurge ST 7800 A 1005	Pour EC7850 - 2 sec	HON07309
Réarmement à distance S 7820 A 1007	Pour EC7850	HON07310
Connecteur 5 fils pour S 7800		HON07312



Ampli

LIBELLÉS	DÉTAILS	Honeywell CODE CBM
Ampli R7847 B 1031	Ionisation (remplace R7847 B 1056) 2-3 sec	HON12202
Ampli R7847 A 1033	Ionisation (remplace R7847 A 1066) 2-3 sec	HON12204
Ampli R7849 A 1023	Auto vérifiant - 2 sec - UV	HON12208
Ampli R7861 A 1026	UV pour C 7061 A 1020 - Shutter 110/220 Volts	HON12316
Ampli R7861 A 1034		HON12318
Ampli R7852 A 1001	Pour nouvelle cellule C7965 et C7961	HON12210
Ampli R7894 A 1034	Auto verifiant - UV - 1 sec	HON12320
Ampli R7886 A 1001	Auto verifiant - UV - 2 sec	HON12322



Commandes de brûleur BCU570

APPLICATION

Pour la surveillance et la commande des brûleurs individuels et à air soufflé de puissance illimitée à fonctionnement modulant. Pour les brûleurs à allumage direct ou allumés par un brûleur d'allumage en fonctionnement intermittent ou continu.

Assurent les fonctions de sécurité selon EN 746-2 et EN676.

En option avec système de contrôle d'étanchéité.

Flexible grâce à sa capacité de paramétrage.

Module bus pour le raccordement au bus terrain (en option)

LIBELLÉS	CODE FAB.	CODE CBM
Relais BCU 570WC1F1UOK1-E	88660162	REL80060

Honeywell



Accessoires

LIBELLÉS	CODE FAB.	CODE CBM
Afficheur digital OCU 500-1	84327030	REL82002
Module profinet BCM 500SOB2/3-3	74960663	REL82004
Module Modbus BCM 500SOB4/3-3	74960688	REL82006
Câble optique PCO 200 + logiciel	74960625	REL82008

Honeywell

Détecteur de flamme FDU510, FDU520

APPLICATION

Les détecteurs de flamme FDU 510 et FDU 520 servent à la surveillance des brûleurs gaz de puissance illimitée, à air soufflé ou atmosphériques. Ils peuvent être utilisés sur générateurs d'air chaud, foyers de chaudière, fours industriels et torchères.

Le détecteur de flamme FDU 510 est utilisé en cas de fonctionnement intermittent des brûleurs. Le détecteur de flamme FDU 520 est utilisé en cas de fonctionnement continu des brûleurs et pour les systèmes selon EN 61508 en association aux commandes de brûleur Kromschroder ou à des commandes de brûleur fiables d'un autre fabricant.

CARACTÉRISTIQUES

Tension d'alimentation :	FDU..Q : 120 V CA, -15/+10 %, 50/60 Hz, ±5 % FDU..W : 230 V CA, -15/+10 %, 50/60 Hz, ±5 %
Série 510	Pour fonctionnement intermittent
Série 520	Pour fonctionnement continu
Consommation :	< 10 VA.
Contrôle de flamme :	Ionisation ou UVC
Rapport sur la flamme :	1 contact de repos, 1 contact de travail
Seuil de mise à l'arrêt :	2 µA
Temps de sécurité en service :	1 s
Intensité du signal de flamme :	Pas de sortie
Embase de raccordement :	Avec borne à vis
Câble d'ionisation/UV	50 m (164 ft) maxi.

Honeywell

LIBELLÉS	DÉTAILS	REPLACEMENT	CODE FAB.	CODE CBM
FDU510 W0T2/1O1-0K1	- Alimentation 230VAC - Contrôle de la flamme avec électrode d'ionisation	IFW 15-T BC1000B1018 R4343D1017	84368012	REL80050
FDU510 W1T5/1O1-0K1	- Alimentation 230VAC - Contrôle de la flamme avec cellule UVS	IFW 15-T	84368013	REL80051
FDU510 W9T2/1O1-0K1	- Alimentation 230VAC - Contrôle de la flamme avec les séries C7027, C7035, C7227 et C7235	BC1000B2019 R4343E1014	84368014	REL80052
FDU510 Q0T2/1O1-0K1	- Alimentation 120VAC - Contrôle de la flamme avec électrode d'ionisation	IFW15 BC1000B1000 R4343D1009	84368015	REL80053
FDU510 Q9T2/1O1-0K1	- Alimentation 120VAC - Contrôle de la flamme avec les cellules séries C7027, C7035, C7227 et C7235	BC1000B2001 R4343E1006	84368017	REL80054
FDU510 W9T2/4O2-0K1	- Alimentation 230VAC - Contrôle de la flamme avec les cellules séries C7027, C7035, C7227 et C7235	BC1000A0220U	84368117	REL80055
FDU520 W2T5/1O1-1K1	- Alimentation 230VAC - Contrôle de la flamme avec cellule UVC		84368049	REL80070



Relais

Honeywell

LIBELLÉS	DÉTAILS	CODE FAB.	CODE CBM
Relais IFD 244.3/1WI		84621026	REL80020
Relais IFD 258.10/1 W		84621650	REL80022
Relais IFD 258 5/1 Q		84621430	REL80030
Relais IFD 258 5/1 W		84621630	REL80032
Relais IFD 454 - 10/1/1T		84347130	REL80026



Cellules

		Honeywell	
LIBELLÉS	DÉTAILS	CODE FAB.	CODE CBM
Cellule UVS1 10 D4 G1		84315204	REL85002
Cellule UVS1 10 D1 G1		84315202	REL85004
Cellule UVC 1L3G1A		84320302	REL85020
Cellule C 7015 A 1028			HON22202
Cellule C 7027 A 1056			HON22106
Cellule C 7027 A 1064			HON22107
Cellule C 7027 A 1049	Cellule UV - Monobloc - Fixation 1/2 NPT - Câble 2,4m		HON22108
Cellule C 7027 A 1049	Avec Connecteur DIN		HON22109
Cellule C 7012 E 1187			HON22104
Cellule C 7035 A 1023	Cellule UV - Tube démontable - Fixation 1" NPT - Câble 1,8 m		HON22110
Cellule C 7044 A 1006	Cellule UV - Visée latérale		HON22112
Cellule C 7061 A 1020 ST001	Cellule UV - Auto vérifiant + quartz Bornier		HON22116
Cellule C 7076 A 1031	Cellule UV - Auto vérifiant 220 Volts		HON22120



Accessoires

		Honeywell	
LIBELLÉS	DÉTAILS	CODE FAB.	CODE CBM
Tube pour C7012		113228	HON70002
Quartz		114372	HON70006
Lentille grossissante		124204	HON70022
Tube cellule -18 + 121°		129464M	HON70026
Isolateur 1/2	Pour C 7027		HON22122
Isolateur 3/4	Pour C 7027		HON22124
Bobine 115V et diaphragme	Pour C 7012	190971	HON70024
Ampoule UVP 578		74960445	REL85010



Relais gaz

SIEMENS

LIBELLÉS	PRÉVENTIL.	PRÉ-ALLUMAGE	SÉCURITÉ	NOMBRE ALLURES	CODE CBM
Relais LFL 1.122	10	4	2	2	REL15111
Relais LFL 1.148	14	2	2,5		REL15121
Relais LFL 1.322	36	4	2	2	REL15112
Relais LFL 1.322 120 volts	36	4	2	2	REL15113
Relais LFL 1.133	9	3	3	2	REL15110
Relais LFL 1.323 120 volts	9	3	3	2	REL15125
Relais LFL 1.333	31,5	6	3	2	REL15115
Relais LFL 1.335	37,5	5	2,5	2	REL15116
Relais LFL 1.335 120 volts	37,5	5	2,5	2	REL15117
Relais LFL 1.622	66	4	2	2	REL15118
Relais LFL 1.622 120 volts	66	4	2	2	REL15119
Relais LFL 1.635	67,5	2,5	2,5	2	REL15122
Relais LFL 1.635 120 volts	67,5	2,5	2,5	2	REL15160
Relais LFL 1.638	67,5	2,5	2,5	2	REL15123
Relais LGK 16 322 A27	36	4	2	2	REL15131
Relais LGK 16 622 A27	66	4	2	2	REL15130
Relais LGK 16 335 A27	37	5	2,5	2	REL15144
Relais LGK 16 635 A27	66	5	2,5	2	REL15143
Relais LGK 16 335 A17 120 volts	66	5	2,5	2	REL15156
Relais LGK 16 333 A27	31,5	6	3	2	REL15157
Relais LGK 16 622 A17	65	4	2	2	REL15158
Relais LGB 21 130 A27	7	2	3	2	REL15129
Relais LGB 21 330 A27	30	2	3	2	REL15132
Relais LGB 21 350 A27	30	2	5	2	REL15133
Relais LGB 21 550 A27	50	2	5	2	REL15135



Relais gaz (suite)

SIEMENS

LIBELLÉS	PRÉVENTIL.	PRÉ-ALLUMAGE	SÉCURITÉ	NOMBRE ALLURES	CODE CBM
Relais LGB 22 130 A27	7	3	3	2	REL15146
Relais LGB 22 230 B27	15	3	3	2	REL15137
Relais LGB 22 330 A27	30	3	3	2	REL15134
Relais LGB 41 258 A27	-	2	5	2	REL15136
Relais LME 21 350 C2	30	2	5	2	REL15170
Relais LME 21 230 C2	20	2	3	2	REL15172
Relais LME 22 331 C2	30	3	3	2	REL15174
Relais LME 11 230 C2	20	2	3	1	REL15163
Relais LME 11 330 C2	30	2	3	1	REL15164
Relais LME 21 130 C2	7	2	3	2	REL15168
Relais LME 21 330 C2	30	2	3	2	REL15173
Relais LME 22 131 C2	7	3	3	2	REL15175
Relais LME 22 232 C2	20	3	3	2	REL15176
Relais LME 22 233 C2	20	3	3	2	REL15178
Relais LME 41 054 C2	1	4.5	5		REL15179
Relais LME 41 091 C2	20	2	3	1	REL15180
Relais LME 41 092 C2	-	9	3	1	REL15181
Relais LFE 1/8853	Avec temps ajustable				REL15124
Relais LFS 1.21 A2					REL15190



Cellules gaz et accessoires

SIEMENS

CODE CBM

LIBELLÉS	DÉTAILS	CODE CBM
Cellule QRA 2	Livrée nue, (sans bride et sans douille). Sensibilité normale	REL15202
Cellule QRA 2 M	Livrée nue, (sans bride et sans douille). Grande sensibilité	REL15204
Bride et douille	Pour QRA 2	REL15205
Cellule QRA 4		REL15224
Cellule QRA 10 C	Sensibilité normale. En boîtier étanche	REL15206
Cellule QRA 10 MC	Grande sensibilité étanche. En boîtier étanche	REL15208
Cellule QRA 53 G 27	Cellule U.V.	REL15215
Cellule QRA 53 E 27	Cellule U.V. Sensibilité normale. Tube 125 mm	REL15214
Cellule QRA 55 E 27	Cellule U.V. Sensibilité normale. Tube 77 mm	REL15210
Cellule QRA 55 E 17 110 volts		REL15211
Câble AGM 19	Pour QRA53 et 55	REL15209
Ampoule UV normale	AGR 4502.1131.0. Pour QRA2 - QRA10C	REL15218
Ampoule UV grande sensibilité	AGR 4502.4065.0. Pour QRA2M - QRA10AC - QRA53/55	REL15220
Résistance	AGK 25.00 A27	REL17104
Amplificateur	AGQ1.1A27	REL17102
Lentille quartz	AGG03 (bombée)	REL15230
Verre calorifuge	AGG02 (plat)	REL15232
Support quartz	AGG06	REL15234
Adaptateur	AGG16C pour QRA53/55/63/65	REL15236
Adaptateur	AGG04	REL15237
Rotule AGG 05		REL15238
Rotule AGG 07		REL15240
Module amplificateur	AGK30	REL15250



Socles gaz

SIEMENS

LIBELLÉS	DÉTAILS	CODE CBM
Socle LDU	AGM11	REL15310
Socle LFL	AGM 410 4905 50	REL15304
Socle LGK	AGM17	REL15309
Socle LGB - LGA - LME	AGK11	REL10304
Socle LFS 1	AGK11.7	REL15312



Adaptateurs gaz

SIEMENS

LIBELLÉS	DÉTAILS	CODE CBM
Adaptateur KF 8853	Remplace LF 17 par LGB	REL15409
Adaptateur KF 8862	Remplace LFM 1 par LGB 41	REL15410



Relais gaz



LIBELLÉS	PRÉVENTIL.	PRÉ-ALLUMAGE	SÉCURITÉ	NOMBRE ALLURES	CODE CBM
Relais MMG 810.33	30	3,5	1	2	REL25120
Relais MMG 811.33	60	3,5	5	2	REL25104
Relais MMG 810.43	40	3	3	2	REL25121
Relais MMG 810.45	40	3	5	2	REL25119
Relais MMI 810.13	22	3	5	2	REL25107
Relais MMI 810.33	30	3,5	1	2	REL25106
Relais MMI 810.35	22	3	5	2	REL25122
Relais MMI 810.40.34	-	-	5	2	REL25115
Relais MMI 810.43	40	3	3	2	REL25123
Relais MMI 811.35	60	3,5	5	2	REL25108
Relais MMI 811.63	55	3	3	2	REL25109
Relais MMI 813.23	34	3	3	2	REL25114
Relais MMI 816.1	-	-	10	2	REL25118
Relais MMI 962.23	63	3,5	1	2	REL25116
Relais TFI 812.10	-	10	10	2	REL25110
Relais TFI 812.05	-	15	5	2	REL25112
Relais TMG 740.3 43.35	40	4	3	2	REL25124
Relais TMG 740.3 32.32	30	3	3	2	REL25132
Relais TMG 740.3 13.53	6	1	5	2	REL25134
Relais TMG 740.3.63-55					REL25135
Relais DKG 972-N mod.05	54	3	5	2	REL25150
Relais DKG 972-N mod.10	12	3	10	2	REL25151
Relais DKG 972-N mod.28	-	-	5	2	REL25149
Relais DKG 972-N mod.03	-	-	3	2	REL25148
Relais DKG 972-N mod.21	-	-	10	2	REL25146
Relais DMG 970-N mod.01	24	3	3	2	REL25152
Relais DMG 970-N mod.03	40	3	3	2	REL25153



Relais gaz



LIBELLÉS	PRÉVENTIL.	PRÉ-ALLUMAGE	SÉCURITÉ	NOMBRE ALLURES	CODE CBM
Relais DMG 972-N mod.03	61	3	3	1	REL25158
Relais DMG 972-N mod.01	54	3	3	1	REL25156
Relais DMG 973-N mod.01	44	3	3	2	REL25159
Relais DLG 976-N mod.01	60	3	3	2	REL25160
Relais DLG 976-N mod.03	60	5	3	2	REL25165
Relais FFW 930	Atmosphérique remplace FRA				REL25128



Socles gaz



LIBELLÉS	DÉTAILS	CODE CBM
Socle 75310	Ref. 75310 - 12 pôles	REL20302
Socle TMG/TRA		REL25306
Prolongateur		REL20308
Passage de câble		REL25303



Relais gaz

BRAMA
components and systems for heating

LIBELLÉS	DÉTAILS	CODE FAB.	CODE CBM
Relais VE 3.2	TW 30 s · TS 2 s	180 06005	REL45102
Relais VM 41	TW 30 s · TS 3 s	372 00031	REL45138
Relais VM 42	TW 20 s · TS 3 s	372 00521	REL45140
Relais VM 42	TW 5 s · TS 3 s	372 00501	REL45168
Relais VM 44G	TW 5 s · TS 3 s	3720738	REL45188
Relais VM 45G	TW 5 s · TS 3 s	372 00835	REL45186
Relais M 300 UV	TW 30 s · TS 2 s	180 09002	REL45104
Relais SR3 TR	TV 30 s · TS 3 s	18024011	REL45109
Relais SR3 TR TR2V	TW 15 s · TS 10 s	180 28051	REL45115
Relais SR3 TR15	TW 15 s · TS 10 s	180 25201	REL45111
Relais SR3 Ionisation	TV 30 s · TS 2 s	180 00002	REL45114
Relais SR3 V	TV 20 s · TS 3 s	180 01352	REL45113
Relais RE3 Ionisation	TS 1 s · TS 2 s	108 01025	REL45132
Relais RE3 SP	TS 1 s · TS 2 s	108 01035	REL45133
Relais SM11F	TW 1,5 s · TS 10 s	371 12008	REL45150
Relais SM11	TW 1,5 s · TS 10 s	240 80005	REL45151
Relais SM 191-2	TW 1,5 s · TS 10 s	240 83301	REL45130
Relais SM 192-2	TW 1,5 s · TS 10 s	242 83301	REL45131
Relais SM 192-2	TW 1,5 s · TS 5 s	242 23111	REL45144
Relais SM 592-2	TW 1,5 s · TS 10 s	362 83301	REL45137
Relais SM 592-2	TW 1,5 s · TS 5 s	362 23151	REL45127
Relais SM 592-2	TW 10 s · TS 10 s	362 84641	REL45141
Relais SM 592-2	TW 5 s · TS 10 s	362 83961	REL45139
Relais SM 152-2	TW 5 s · TS 10 s	242 83961	REL45129
Relais SM 352	TW 10 s · TS 5 s	180 00401	REL45148
Relais AT5/TR	TV 15 s · TS 10 s	180 22502	REL45135



Relais gaz (suite)

BRAMA
components and systems for heating

LIBELLÉS	DÉTAILS	CODE FAB.	CODE CBM
Relais CM 391-2	TW 30 s · TS 5 s	300 85681	REL45103
Relais CM 391-2	TW 1,5 s · TS 10 s	301 79501	REL45105
Relais CM 391-2 Frisquet	TW 1,5 s · TS 5 s	300 83301	REL45110
Relais CM 391-2	TW 10 s · TS 5 s	300 84621	REL45107
Relais CM 391-2 Frisquet	TW 10 s · TS 10 s	301 84121	REL45108
Relais XM 11 F	TW 1,5 s · TS 5 s	370 68002	REL45112
Relais CM 11	TW 10 s · TS 5 s	371 00225	REL45158
Relais CM 11	TW 1,5 s · TS 10 s	200 80005	REL45116
Relais CM 11 U	TW 1,5 s · TS 10 s	370 50010	REL45117
Relais CM 11 F	TW 30 s · TS 10 s	371 00252	REL45149
Relais CM 11 F	TW 1,5 s · TS 5 s	371 00204	REL45159
Relais CM 11 F	TW 1,5 s · TS 10 s	371 00211	REL45160
Relais CM 12 F	TW 1,5 s · TS 10 s	371 03208	REL45125
Relais CM 12 U	TW 1,5 s · TS 10 s	370 53005	REL45175
Relais CM 32 PR	TW 30 s · TS 10 s	371 80685	REL45146
Relais CM 32 1.5/10	TW 1,5 s · TS 10 s	303 79505	REL45118
Relais CM 32 30/10	TW 30 s · TS 10 s	303 85145	REL45119
Relais CM 32 30/15	TW 30 s · TS 15 s	303 91855	REL45120
Relais CM 32 20/10	TW 20 s · TS 10 s	302 81325	REL45121
Relais CM 32 30/5	TW 30 s · TS 5 s	302 82325	REL45145
Relais CM 32 10/60	TW 10 s · TS 60 s	303 99905	REL45147
Relais CM 32	TW 30 s · TS 5 s	302 82335	REL45166
Relais CM 32 PR	TW 30 s · TS 5 s	371 80677	REL45167



Relais gaz (suite)



LIBELLÉS	DÉTAILS	CODE FAB.	CODE CBM
Relais CE 11	TW 1,5 s · TS 10 s	206 53005	REL45170
Relais CE 11	TW 20 s · TS 10 s	206 58285	REL45171
Relais CE 11 U	TW 1,5 s · TS 5 s	370 51010	REL45173
Relais CE 12	TW 1,5 s · TS 5 s	370 54003	REL45174
Relais CE 191	TW 30 s · TS 20 s	206 58621	REL45172
Relais TM 11	TW 1,5 s · TS 10 s	370 59010	REL45126
Relais TM 31	TW 1,5 s · TS 10 s	370 65010	REL45128
Relais MM 192.4	TW 5 s · TS 10 s	222 90571	REL45136
Relais CM 31	TW 40 s · TS 10 s	301 82075	REL45157
Relais CM 31	TW 30 s · TS 5 s	300 82315	REL45156
Relais CM 31	TW 30 s · TS 10 s	301 85125	REL45152
Relais CM 31	TW 20 s · TS 5 s	300 21785	REL45153
Relais CM 31	TW 1,5 s · TS 10 s	301 79505	REL45122
Relais CM 31 U	TW 1,5 s · TS 10 s	370 56010	REL45155
Relais CM 31 F	TW 30 s · TS 5 s	371 06250	REL45123
Relais CM 31 F	Frisquet TW 1,5 s · TS 5 s	300 80005	REL45124
Relais CM 31 F	TW 1,5 s · TS 10 s	371 06211	REL45143
Relais CM 31 F	TW 10 s · TS 5 s	371 06225	REL45154
Relais CM 31	TW 20 s · TS 10 s	301 84785	REL45162
Relais CM 31 F	TW 20 s · TS 10 s	371 06240	REL45163
Relais CM 31 F	TW 30 s · TS 5 s	371 06251	REL45164
Relais CM 31 F	TW 3 s · TS 10 s	371 06252	REL45165
Relais CM 31 F	TW 10 s · TS 5 s	371 06218	REL45161



Relais gaz (suite)

BRAHMA
components and systems for heating

LIBELLÉS	DÉTAILS	CODE FAB.	CODE CBM
Relais CM 381 N2	TW 30 s · TS 10 s	301 85151	REL45185
Relais CM 381 N4	TW 5 s · TS 5 s	300 30691	REL45187
Relais DMN 31	TW 5 s · TS 5 s	375 42001	REL45180
Relais NDM 31	Solaronics - Yahtec TP 15 s · TS 5 s	ATE532 - 375 46071	REL45142
Relais NDM 32	TW 20 s · TS 5 s	375 65010	REL45169
Relais DTM 31 PR	TW 30 s · TS 10 s	376 05000	REL45181
Relais DTM N 31 PR	TP 45 s · TS 4 s	376 07050	REL45182



Cellules gaz

BRAHMA
components and systems for heating

LIBELLÉS	DÉTAILS	CODE FAB.	CODE CBM
Cellule UV 1	Axial	182 10060	REL45202



Socles gaz

BRAHMA
components and systems for heating

LIBELLÉS	DÉTAILS	CODE FAB.	CODE CBM
Socle AB	Pour M 300/SR 3/VE3.2	18210130	REL40302
Socle NG	Pour tous relais sauf CM et CE	18210094	REL40304
Socle N	Pour VM41	182 10095	REL40306
Socle NE	Pour VM42	182 10114	REL40308
Kit connecteur universel		160 15916	REL45501
Connecteur CM 31		16015910	REL45502
Kit connecteur CM 32		16015915	REL45504



Relais



SIT Group

LIBELLÉS	CODE FAB.	CODE CBM
Boîte de contrôle Sit	0503902	REL55050
Boîte de contrôle Sit	0537002	REL55002
Boîte de contrôle Sit	0537201	REL55004
Boîte de contrôle Sit	0537403	REL55006
Boîte de contrôle Sit	0537501	REL55008
Boîte de contrôle Sit	0577308	REL55014
Boîte de contrôle Sit	0577211	REL55018
Boîte de contrôle Sit	0577406	REL55020
Boîte de contrôle Sit	0577311	REL55019
Boîte de contrôle Sit	0577710	REL55026
Boîte de contrôle Sit	0503501	REL55051
Boîte de contrôle Sit	0536007	REL55055





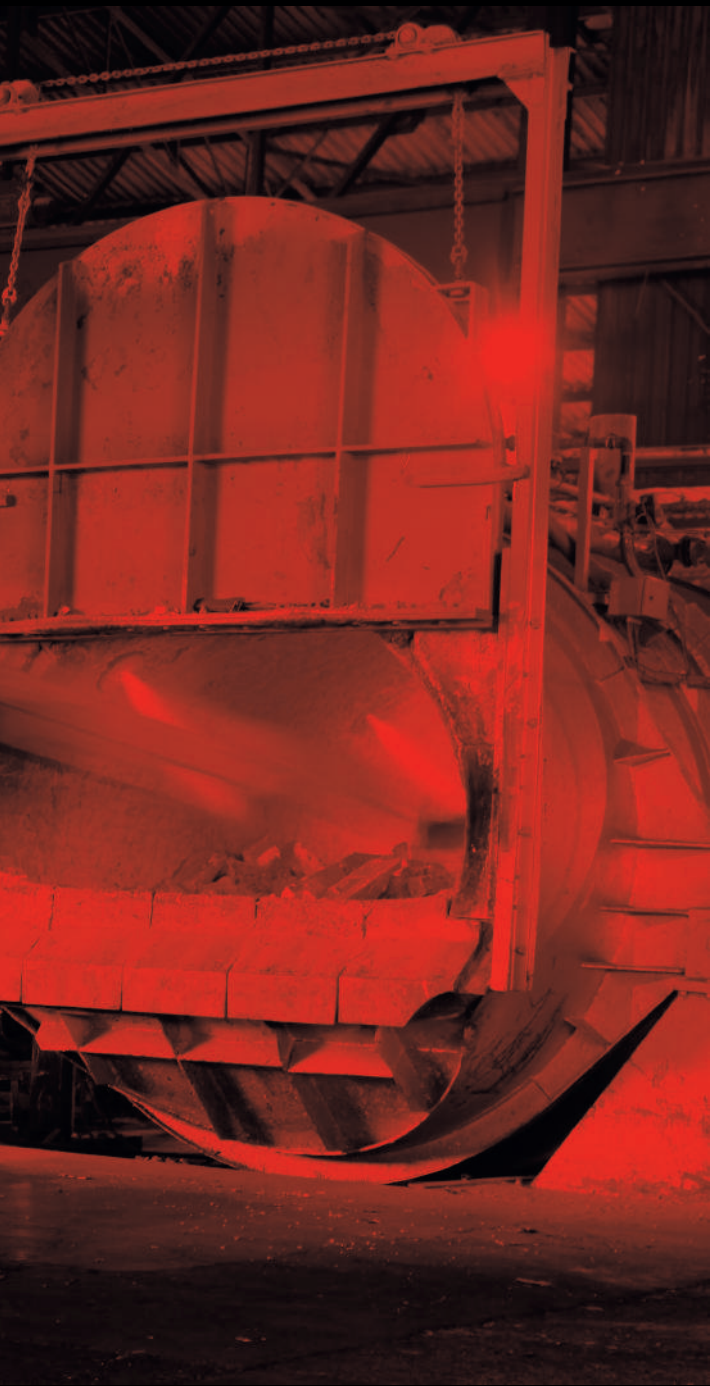

ALLUMMAGE HAUTE TENSION

ALLUMAGE HAUTE TENSION

COFI P.127
Transformateurs d'allumage

KROMSCHRODER P.127
Transformateurs d'allumage

BRAHMA P.128
Transformateurs d'allumage

SATRONIC P.129
Transformateurs d'allumage

Transformateurs standards 1 sortie (gaz)



LIBELLÉS	TENSION V	VOLTS	SERVICE ED % MIN.	CODE CBM
Transfo TRE 510 PC	220	1x5000	100%	COF10006
Transfo TRE 820 PS	220	1x8000	20% / 3 min.	COF10008
Transfo TRE 820 Piso - 4 fils	220	1x8000	20% / 3 min.	COF10009
Transfo TRE 820 Piso - 4 fils	110	1x8000	20% / 3 min.	COF10012
Transfo TRS 515 PC	220	1x5000	100%	COF10014
Transfo TRS 610 PC	220	1x6000	100%	COF10004
Transfo TRS 610 PC	110	1x6000	100%	COF10005
Transfo TRS 708 PC	220	1x7000	100%	COF10018
Transfo TRS 818 PC/S	220	1x8000	100%	COF10002
Transfo TRS 820 P	220	1x8000	25% / 4 min.	COF10020
Transfo TRS 830 P	220	1x8000	25% / 4 min.	COF10010
Transfo TRG 820 PC	220	1x8000	100%	COF10022
Transfo TRG 1035 P	220	1x10000	25% / 4 min.	COF10024
Transfo TRG 823PC/2	220	1x8000	100%	COF10026



Transformateurs électroniques 1 sortie (gaz)



LIBELLÉS	TENSION V	VOLTS	SERVICE ED % MIN.	CODE CBM
TRK1-20PC raccordement fiche ø4	220	1x15000	100%	COF10031
TRK2-30 PVD raccordement fiche ø4	220	1x15000	33% / 3 min.	COF10030



Transformateurs 1 sortie (gaz)



LIBELLÉS	TENSION V	VOLTS	SERVICE ED % MIN.	CODE CBM
Transfo TZI 7.5-12 100 W	230	1x7500	100%	TRF10062
Transfo TZI 7.5-20 33 W	230	1x7500	33%	TRF10064

Transformateurs 1 sortie (gaz)

BRAMA
components and systems for heating

LIBELLÉS	CODE FAB.	TENSION	VOLTS	SERVICE	CODE CBM
Transfo TC1	15911000	220	1 x 15000	33%	TRF10002
Transfo TC1	15911200	220	1 x 15000	100%	TRF10003
Transfo T 13 ML	15177001	220	1 x 8000	100%	TRF10004
Transfo TD1 ST CSF	15910680	220	1 x 15000	100%	TRF10080
Transfo T11/M	15093001	220	1 x 9000	33%	TRF10010
Transfo T11	15094301	110	1 x 9000	33%	TRF10011
Transfo TC1 LTCA	15911003	220	1 x 15000	100%	TRF10012
Transfo TC1 LVCA	15911006	24	1 x 15000	100%	TRF10014
Transfo TCD1 FSV SW00	C00340104	24	1 x 20000	100%	TRF10090
Transfo isolement AR1	18211000	220	0,7 VA		TRF10008



Transformateurs 1 sortie (gaz)

resideo

LIBELLÉS	TENSION	VOLTS	SERVICE	CODE CBM
Transfo TC1	220	1 x 11500	25%	TRF10050
Transfo TC1	220	1 x 16000	50%	TRF10052
Transfo T 13 ML				TRF05159
Transfo TD1 ST CSF	220	2 x 7000	33%	TRF05152
Transfo T11/M	220	1 x 14000	33%	TRF05154
Transfo T11	220	1 x 14000	33%	TRF05155
Transfo TC1 LTCA	110	1 x 14000	33%	TRF05153
Transfo TC1 LVCA		Pour ZT9, ZM et ZA		TRF05156
Transfo TCD1 FSV SW00		Pour ZT9, ZM et ZA		TRF05157
Transfo isolement AR1		Pour ZT9, ZM et ZA		TRF05158



Accessoires

LIBELLÉS	DÉTAILS	CODE CBM
Kit transfo Danfoss	Kit EBI	COF15001
Kit accessoires	Pour transformateurs standards	COF15002
Kit transfo	2 équerres pour fixer un transfo	COF15003
Câble Spina A L 380	Câble connecteur droit · L 380 mm pour COFI	COF15004
Câble Spina A L 1500	Câble connecteur droit · L 1500 mm pour COFI	COF15006
Câble Spina B L 1500	Câble connecteur coudé vers le haut L 1500 mm pour COFI	COF15008
Câble Spina C L 380	Câble connecteur coudé vers le bas L 380 mm pour COFI	COF15010
Câble Spina C L 1500	Câble connecteur coudé vers le haut L 1500 mm pour COFI	COF15012
Câble Spina D L 380	Câble transfo électronique L 380 mm pour COFI	COF15016
Câble HT	Pour tranfo COFI électronique · L 1500 mm	COF15018



Electrodes spécifiques

LIBELLÉS	MARQUE	DÉTAILS	CODE CBM
Electrode Cuenod DX	CUENOD	DX	ELC10002
Électrode Cuenod C4	CUENOD	C4 / C6 / C10 / NC4 / C14 / C54	ELC10004
Electrode allumage et sonde ionisation	CUENOD	avec câble pour C3G	ELC10058
Electrode allumage et sonde ionisation	CUENOD	NC4/NC6/NC9	ELC10060
Electrode allumage et sonde ionisation	CUENOD	C7/10/14/18/22	ELC10062
Câble ionisation TGF LG 380	CUENOD	C5G	ELC15015
Câble ionisation C20/24/30	CUENOD	C20 / C24 / C30	ELC15016
Câble ionisation TEF LG 530	CUENOD	NC4/NC6/C8	ELC15017
Electrode Olympe	OLYMPE	ET140248	ELC10008
Electrode Cougar	CHAPPEE COUGAR	CF4 / CF4 R / MI4 / MI4R	ELC10012
Electrode B10 - B20	BENTONE	B10 / B20	ELC10014
Electrode Oertli OE1 droite	OERTLI	97944528	ELC10018
Electrode Oertli OE1 gauche	OERTLI	97944527	ELC10020
Electrode Oertli	OERTLI		ELC10016



Electrodes standards inox

LIBELLÉS	Ø A	Ø B	(L) C mm	(L) D mm	Ø E	CODE CBM
Electrode 6 L 55 /100	6	6	55	100	1,8	ELC05002
Electrode 8 L 60 /150	6	8	60	150	3	ELC05004
Electrode 9 L 67 /150	6	9	67	150	3	ELC05007
Electrode 10 L 84 /150	6	10	84	150	3	ELC05006
Electrode 10 L 67 /150	6	10	67	150	3	ELC05008
Electrode 11 L 100 /150	6	11	100	150	3	ELC05010
Electrode 14 L 67 /150	6	14	67	150	3	ELC05012
Electrode 14 L 100 /150	6	14	100	150	3	ELC05014
Electrode 14 L 120 /200	6	14	120	200	3	ELC05016
Electrode 14 L 120 /150 (SP)	6	14	120	150	3	ELC05018
Electrode 14 L 152 /150	6	14	152	150	3	ELC05020
Electrode 14 L 152 /200	6	14	152	200	3	ELC05022

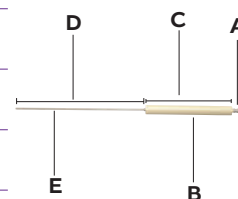

Electrodes standards Kanthal

LIBELLÉS	Ø A	Ø B	(L) C mm	(L) D mm	CODE CBM
Electrode 10/84 KANTHAL D.3	6	10	84	120	ELC06003
Electrode 10/150 KANTHAL D.3	6	10	84	150	ELC06002
Electrode 8/120 KANTHAL D.3	6	8	120	150	ELC06004
Electrode 14/150 KANTHAL D.3	6	14	100	150	ELC06006
Electrode 14/150 KANTHAL D.3	6	14	150	400	ELC06008

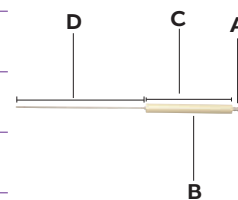

*Disponible sur demande électrodes sur mesure

Bougies d'allumage

LIBELLÉS	A mm	B mm	C mm	CODE CBM
Bougie d'allumage I31.1	M14/125	35	55	ELC14502
Bougie d'allumage M10	-	-	50	ELC12002
Bougie d'allumage M14	-	-	50	ELC12004
Bougie d'allumage 4IGE	G1/2	23	87	ELC12006
Bougie d'allumage 6IGE	G3/4	30	76	ELC12008
Bougie d'allumage DSE0 BSP	G3/4	165	-	ELC12010
Bougie d'allumage DSE1 BSP	G3/4	54	-	ELC12012
Bougie d'allumage DSE2 BSP	G3/4	105	-	ELC12014
Bougie d'allumage DSE3 BSP	G3/4	30	-	ELC12016
Bougie d'allumage DSE4 BSP	G3/4	280	-	ELC12018
Bougie d'allumage DSE5 BSP	G3/4	73	-	ELC12020
Bougie d'allumage DSE6 BSP	G3/4	64	-	ELC12022
Bougie d'allumage DSE7 BSP	G3/4	99	-	ELC12024
Bougie d'allumage DSE8 BSP	G3/4	133	-	ELC12026
Bougie d'allumage DSE1 NPT	G3/4	54	-	ELC12032
Bougie d'allumage DSE2 NPT	G3/4	105	-	ELC12034
Bougie d'allumage DSE3 NPT	G3/4	30	-	ELC12036
Bougie d'allumage DSE4 NPT	G3/4	280	-	ELC12038
Bougie d'allumage DSE5 NPT	G3/4	73	-	ELC12040
Bougie d'allumage DSE6 NPT	G3/4	64	-	ELC12042
Bougie d'allumage DSE7 NPT	G3/4	99	-	ELC12044
Bougie d'allumage DSE8 NPT	G3/4	133	-	ELC12046
Bougie d'allumage DSE11 NPT	G3/4	125	-	ELC12050

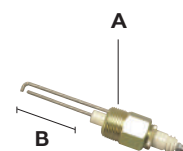
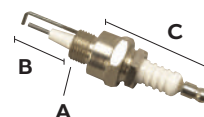

*Disponible sur demande bougies d'allumage sur mesure

Electrodes avec raccord BSP droit

LIBELLÉS	A mm	B mm	C mm	CODE CBM
Electrode 2 EN 15 BSP	G1/4	15	77	ELC07002
Electrode 2 EN 200 BSP	G1/4	200	77	ELC07003
Electrode 2 EN 800 BSP	G1/4	800	77	ELC07004
Electrode 2 EN 1000 BSP	G1/4	1000	77	ELC07006
Electrode 3 EN 150 BSP	G3/8	150	80	ELC07008
Electrode 3 EN 300 BSP	G3/8	300	80	ELC07010
Electrode 3 EN 450 BSP	G3/8	450	80	ELC07011
Electrode 3 EN 600 BSP	G3/8	600	80	ELC07012
Electrode 4 EN 150 BSP	G1/2	150	80	ELC07014
Electrode 4 EN 300 BSP	G1/2	300	80	ELC07016
Electrode 4 EN 450 BSP	G1/2	450	80	ELC07017
Electrode 4 EN 600 BSP	G1/2	600	80	ELC07018
Electrode 4 EN 750 BSP	G1/2	750	80	ELC07019
Electrode 4 EN 1000 BSP	G1/2	1000	80	ELC07020
Electrode 4 EN 1400 BSP	G1/2	1400	80	ELC07022
Electrode 5 EN 200 BSP	G1/4	200	80	ELC07023
Electrode 5 EN 200 BSP (2 pièces)	G1/4	200	80	ELC07025
Electrode 6 EN 300 BSP	G3/4	300	80	ELC07026
Electrode 6 EN 450 BSP	G3/4	450	80	ELC07028
Electrode 6 EN 600 BSP	G3/4	600	80	ELC07030

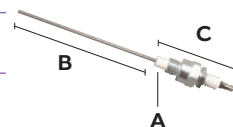

*Disponible sur demande électrodes sur mesure

Electrodes avec raccord NPT conique

LIBELLÉS	A mm	B mm	C mm	CODE CBM
Electrode 2 EN 800 NPT	G1/4	800	77	ELC08004
Electrode 2 EN 1000 NPT	G1/4	1000	77	ELC08006
Electrode 3 EN 150 NPT	G3/8	150	80	ELC08008
Electrode 3 EN 300 NPT	G3/8	300	80	ELC08010
Electrode 3 EN 450 NPT	G3/8	450	80	ELC08011
Electrode 3 EN 600 NPT	G3/8	600	80	ELC08012
Electrode 4 EN 150 NPT	G1/2	150	80	ELC08014
Electrode 4 EN 300 NPT	G1/2	300	80	ELC08016
Electrode 4 EN 450 NPT	G1/2	450	80	ELC08017
Electrode 4 EN 600 NPT	G1/2	600	80	ELC08018
Electrode 4 EN 750 NPT	G1/2	750	80	ELC08019
Electrode 4 EN 1000 NPT	G1/2	1000	80	ELC08020
Electrode 4 EN 1400 NPT	G1/2	1400	80	ELC08022
Electrode 5 EN 200 NPT	G1/4	200	80	ELC08023
Electrode 6 EN 150 NPT	G3/4	150	-	ELC08024
Electrode 6 EN 300 NPT	G3/4	300	-	ELC08026
Electrode 6 EN 450 NPT	G3/4	450	-	ELC08028
Electrode 6 EN 600 NPT	G3/4	600	-	ELC08030

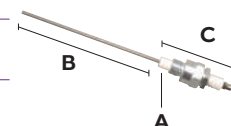

*Disponible sur demande électrodes sur mesure

Electrodes Wand allumage

LIBELLÉS	CODE CBM
Electrode Wand 5" - 127 mm	ELC14002
Electrode Wand 6" - 152 mm	ELC14004
Electrode Wand 7" - 177 mm	ELC14006
Electrode Wand 8" - 203 mm	ELC14008
Electrode Wand 9" - 228 mm	ELC14010
Electrode Wand 10" - 254 mm	ELC14012
Electrode Wand 11" - 279 mm	ELC14014
Electrode Wand 12" - 304 mm	ELC14016
Electrode Wand 13" - 330 mm	ELC14018
Electrode Wand 14" - 355 mm	ELC14020
Electrode Wand 15" - 381 mm	ELC14022
Electrode Wand 16" - 406 mm	ELC14024
Electrode Wand 18" - 457 mm	ELC14026
Electrode Wand 20" - 508 mm	ELC14028
Electrode Wand 21" - 533 mm	ELC14030
Electrode Wand 22" - 558 mm	ELC14032
Electrode Wand 24" - 609 mm	ELC14034
Electrode Wand 30" - 762 mm	ELC14036
Electrode Wand 31" - 787 mm	ELC14038
Electrode Wand 32" - 812 mm	ELC14040
Electrode Wand 33" - 838 mm	ELC14042
Electrode Wand 34" - 863 mm	ELC14044



**Disponible sur demande électrodes sur mesure*

Electrodes Wand allumage (suite)

LIBELLÉS	CODE CBM
Electrode Wand 36" - 914 mm	ELC14046
Electrode Wand 38" - 965 mm	ELC14048
Electrode Wand 40" - 1016 mm	ELC14050
Electrode Wand 42" - 1066 mm	ELC14052
Electrode Wand 43" - 1092 mm	ELC14054
Electrode Wand 48" - 1219 mm	ELC14056



Electrodes Wand ionisation

LIBELLÉS	DÉTAILS	CODE CBM
Electrode Wand ionisation	12" + 1" - 280 mm	ELC14117
Electrode Wand ionisation	14" + 2"	ELC14120
Electrode Wand ionisation	20" + 2"	ELC14129
Electrode Wand ionisation	30" + 2"	ELC14137



Electrodes Wand allumage + ionisation

LIBELLÉS	DÉTAILS	CODE CBM
Electrode Wand allumage + ionisation	12" + 1"	ELC14216
Electrode Wand allumage + ionisation	14" + 2"	ELC14217
Electrode Wand allumage + ionisation	16" + 2"	ELC14218



Accessoires Electrodes Wand

LIBELLÉS	CODE CBM
Raccord de serrage pour Wand 1/4"	ELC14080
Raccord de serrage pour Wand M14x125	ELC14082























*Disponible sur demande électrodes sur mesure

Electrodes spécifiques

LIBELLÉS	MARQUE	DÉTAILS	CODE CBM
Bougie allumage	BERU	ZK 18-12-450 RA1	ELC10080
Electrode Eclipse	ECLIPSE	13047	ELC10074
Electrode Eclipse	ECLIPSE	00.7030022.01	ELC10088
Electrode Eclipse	ECLIPSE	00.7030022.02	ELC10090
Electrode Eclipse	ECLIPSE	703 0025.06	ELC10092
Electrode Hegwein	HEGWEIN	Z168Z1	ELC10061
Electrode Hofamat K60	HOFAMAT	K10 / K20 / K40 / K60	ELC10036
Bougie allumage	IPROS	MIH1341	ELC10082
Bougie allumage	IPROS	MIH1342	ELC10084
Sonde ionisation Bio	KROMSCHRODER	Pour Bio / Bic65	ELC14506
Bougie ZE14 - 12 - 35 - A1	KROMSCHRODER	Pour Bio / Bic / Zio -M14/125 L35	ELC14504
Bougie Maxon	MAXON	18075 - 14 mm - L25	ELC10086
Electrode de flamme pour OVP	MAXON	EB1 à EB3 405 à 422M - Réf. 027729	ELC10063
Electrode de flamme pour OVP	MAXON	EB4-EB5 425 à 442M - Réf. 027731	ELC10064
Bougie d'allumage Valupak / Ovenpak	MAXON	Réf. 047232	ELC10075
Bougie d'allumage Valupak	MAXON	Réf. 025663	ELC10076
Bougie d'allumage	MAXON	Réf. 018110	ELC10065
Bougie d'allumage Valupak VP800 et VP1000 Kinemax 1"1/2 et 2"	MAXON	Réf.034042	ELC10066
Electrode Valupak VP800 et VP1000	MAXON	Réf.027732	ELC10068
Electrode de flamme NP/RG/AL5	MAXON	Réf. 018117	ELC10077
Bougie d'allumage NP/RG	MAXON	Réf. 023739	ELC10078
Bougie d'allumage	MAXON	Réf. 037160	ELC10079
Bougie 18	MAXON	Réf. 018118	ELC10085
Bougie d'allumage Kinemax	MAXON	Réf. 39783	ELC10081
Bougie d'allumage Kinedizer	MAXON	Réf. 47789	ELC10087



Accessoires, câbles haute tension et cosses

LIBELLÉS	Ø	DÉTAILS	CODE CBM
Câble silicone rouge	Ø 7	Prix au mètre Rouleau de 100 m	ELC15002
Câble silicone rouge	Ø 7	Prix au mètre - Rouleau de 100 m avec gaine de protection	ELC15003
Câble silicone rouge	Ø 4	Prix au mètre Rouleau de 100 m	ELC15004
Câble standard noir	Ø 6	Prix au mètre Rouleau de 100 m	ELC15006
Câble HT équipé avec cosse	Ø 4/ Ø 4 - L 400 mm		ELC15007
Câble HT équipé avec cosse	Ø 4/Ø 7 - L 400 mm		ELC15009
Câble HT PTFE Ø 1,65 mm		Prix au mètre	ELC15025
Cosse VM	Ø 4 pour câble D7		ELC15032
Cosse TA4	Ø 4 pour câble D4		ELC15020
Cosse	Ø 6,3 pour câble D7		ELC15034
Fiche raja	Ø 6,3 pour câble D7		ELC15014
Fiche Raja	Ø 6,3 pour câble D7	Avec protection plastique 	ELC15027
Fiche Raja	Ø 6,3 pour câble D7	A visser 	ELC15028
Cosse RAJA coude	Ø 6,3 pour câble D7		ELC15042
Cosse cage droite	Ø 6,3 pour câble D7		ELC15043
Cosse cage coude	Ø 6,3 pour câble D7		ELC15044
Cosse à sertir	Ø 6,3 pour câble D7		ELC15045
Cosse HT Droite en Porcelaine	Ø 6,3 pour câble D7		ELC15022
Cosse HT Coudée en Porcelaine	Ø 6,3 pour câble D7		ELC15024
Connecteur type PIC	Ø 6,3 pour câble D7	Porcelaine 	ELC15080
Embout coudé d'allumage	Ø 6,3 pour câble D7	Avec résistance 1 kΩ 	ELC15079
Embout coudé d'allumage 4 mm	Ø 6,3 pour câble D4	Avec résistance 1 kΩ 	ELC15077
Connecteur bakélite	Ø 6,3 pour câble D7	Coudé 	ELC15029
Embout bakélite	Ø 6,3 pour câble D7		ELC15066
Embout coudé silicone	Ø 6,3 pour câble D7		ELC15068
Embout droit allumage	Ø 6,3 pour câble D7	Avec résistance 5 kΩ 	ELC15070
Prolongateur câble		Bakélite 	ELC15084



Accessoires, câbles haute tension et cosses (suite)

LIBELLÉS	Ø	DÉTAILS		CODE CBM	
Prolongateur câble HT				ELC15082	
Borne HT coudée Ø 6	6,3			ELC15012	
Protection silicone 35 mm	6,3			ELC15050	
Protection D7	6,3			ELC15064	
Protection silicone coude D4	4			ELC15038	
Protection silicone coude D6	6,3			ELC15039	
Protection silicone droite 70 mm				ELC15040	
Protection silicone droite 60 mm				ELC15041	
Protection D6,3 pour câble D7	6,3	Plastique rigide		ELC15058	
Bouchon pour protection D7	6,3	Plastique rigide		ELC15060	
Protection D4 pour câble D7	4	Plastique rigide		ELC15056	
Protection D4 pour câble D4	4	Plastique rigide		ELC15062	
Connecteur porcelaine droit	6,3			ELC15021	
Connecteur porcelaine coudé	6,3			ELC15023	
Connecteur bakelite droit	6,3			ELC15031	
Cosse 90° D6,35 mm pour cable D7	6,3			ELC15033	
Protection silicone droite avec cosse	6,3			ELC15035	
Protection silicone coudé avec cosse	6,3			ELC15036	
Manchon céramique IS1		D.Ext 8 Int 2,5 LG 60 mm		ELC17002	
Manchon céramique IS4		D.Ext 10 Int 4,5 LG 50 mm		ELC17004	
Manchon céramique MF IS3		D.Int 3,5 LG 62,5 mm		ELC17006	
Manchon céramique MF IS5		D.Int 3,5 LG 48 mm		ELC17008	
Manchon céramique MF IS6		D.Int 4,5 LG 30 mm		ELC17010	
Positionneur céramique IS2		D.Int 8,5		ELC17012	
Positionneur céramique IS8		D.Int 6 COTE 18 mm		ELC17014	
Positionneur céramique IS8		D.Int 6 COTE 13 mm		ELC17016	

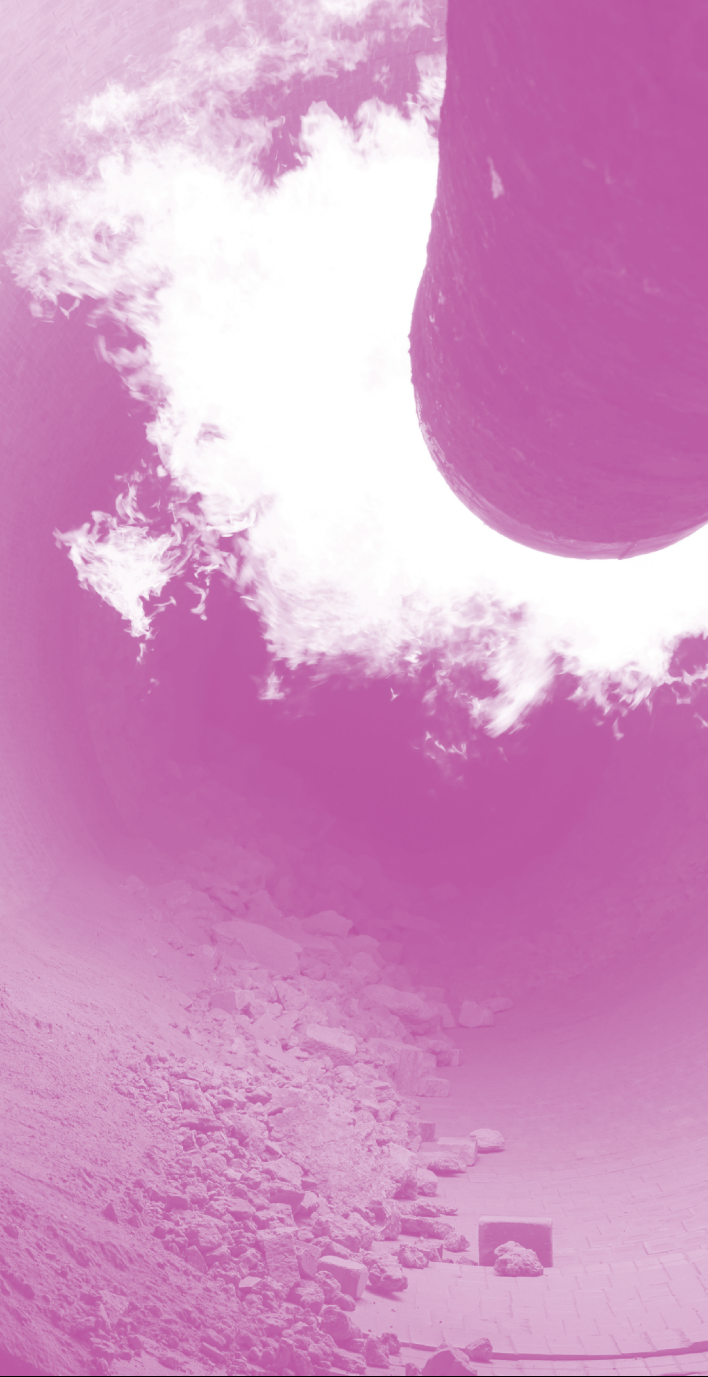

BRÛLEURS

BRÛLEURS

ESA PYRONICS	P.141
---------------------	--------------

TECFLAM	P.151
----------------	--------------

MAXON	P.152
--------------	--------------

ECLIPSE	P.152
----------------	--------------

Brûleurs - Série NM

Caractéristiques :

- Corps du mélangeur : fonte G25
- Collecteur de gaz : fonte G25
- Tête de combustion : AISI 304
- Fonctionnement air chaud : ... 450°C
- Type de gaz compatible : CH4/GPL/etc
- T° max bloc réfractaire : 1750°C
- Puissance : 10 à 3700 kW
- Plage de modulation simple : .. 10:1
- Stabilité de flamme optimum : excès d'air / excès de gaz
- Basse teneur en Nox
- Orifices filetés pour permettre le positionnement d'accessoires : brûleur pilote, détecteur de flamme (électrode ou cellule UV), regard de flamme.
- Arrivées air et gaz séparées.

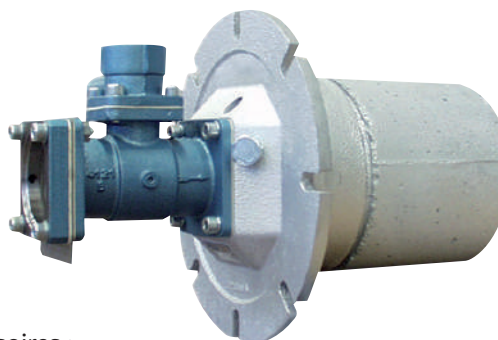

LIBELLÉS	PUISSANCE	AJUSTEUR GAZ	BLOC RÉFRACTAIRE	VIROLE ACIER RÉFRACTAIRE	CODE CBM
Brûleur 101 NM-F-R-2 BSP	45 kW	Sans	Rond	Sans	ESA26002
Brûleur 101 NM-F-R-D BSP	45 kW	Sans	Rond	Avec	ESA26004
Brûleur 101 NM-F-S-2 BSP	45 kW	Sans	Carré	Avec	ESA26006
Brûleur 101 NM-F-S-D	45 kW	Sans	Carré	Avec	ESA26008
Brûleur 101 NM GA-R-2 BSP	45 kW	Avec	Rond	Sans	ESA26012
Brûleur 101 NM GA-S-2 BSP	45 kW	Avec	Rond	Sans	ESA26020
Brûleur 101 NM-GA-S-D BSP	45 Kw	Avec	Carré	Avec	ESA26024
Brûleur 201 NM-F-R-2 BSP	80 Kw	Sans	Carré	Sans	ESA28002
Brûleur 201 NM-F-R-D BSP	80 Kw	Sans	Carré	Avec	ESA28004
Brûleur 201 NM-GA-S-2 BSP	80 Kw	Avec	Carré	Sans	ESA28006
Brûleur 201 NM-GA-S-D BSP	80 Kw	Avec	Carré	Avec	ESA28008
Brûleur 301 NM-F-R-2 BSP	120 Kw	Sans	Rond	Sans	ESA30002
Brûleur 301 NM-F-R-D BSP	120 Kw	Sans	Rond	Avec	ESA30004
Brûleur 301 NM-F-R-SC BSP	120 Kw	Sans	Rond	Partielle	ESA30006
Brûleur 301 NM-F-S-2 BSP	120 Kw	Sans	Carré	Avec	ESA30008
Brûleur 301 NM-F-S-D BSP	120 Kw	Sans	Carré	Avec	ESA30010
Brûleur 301 NM-F-S-SC BSP	120 Kw	Sans	Carré	Partielle	ESA30012
Brûleur 301 NM-GA-R-2 BSP	120 Kw	Avec	Rond	Avec	ESA30014
Brûleur 301 NM-GA-R-D BSP	120 Kw	Avec	Rond	Avec	ESA30016
Brûleur 301 NM-GA-R-SC BSP	120 Kw	Avec	Rond	Partielle	ESA30018
Brûleur 301 NM-GA-S-2 BSP	120 Kw	Avec	Carré	Avec	ESA30020
Brûleur 301 NM-GA-S-D BSP	120 Kw	Avec	Carré	Avec	ESA30022
Brûleur 301 NM-GA-S-SC BSP	120 Kw	Avec	Carré	Partielle	ESA30024

Brûleurs - Série NM (suite)



LIBELLÉS	PUISSANCE	AJUSTEUR GAZ	BLOC RÉFRACTAIRE	VIROLE ACIER RÉFRACTAIRE	CODE CBM
Brûleur 601 NM-F-R-2 BSP	270 kW	Sans	Rond	Sans	ESA32002
Brûleur 601 NM-F-R-D BSP	270 kW	Sans	Rond	Avec	ESA32004
Brûleur 601 NM-F-R-SC BSP	270 kW	Sans	Rond	Partielle	ESA32006
Brûleur 601 NM-F-S-2 BSP	270 kW	Sans	Carré	Sans	ESA32008
Brûleur 601 NM-F-S-D BSP	270 kW	Sans	Carré	Avec	ESA32010
Brûleur 601 NM-F-S-SC BSP	270 kW	Sans	Carré	Partielle	ESA32012
Brûleur 601 NM-GA-R-2 BSP	270 kW	Avec	Rond	Sans	ESA32014
Brûleur 601 NM-GA-R-D BSP	270 kW	Avec	Rond	Avec	ESA32016
Brûleur 601 NM-GA-R-SC BSP	270 kW	Avec	Rond	Partielle	ESA32018
Brûleur 601 NM-GA-S-2 BSP	270 kW	Avec	Carré	Sans	ESA32020
Brûleur 601 NM-GA-S-D BSP	270 kW	Avec	Carré	Avec	ESA32022
Brûleur 601 NM-GA-S-SC BSP	270 kW	Avec	Carré	Partielle	ESA32024
Brûleur 1001 NM F-R-2 BSP	450 kW	Sans	Rond	Sans	ESA34002
Brûleur 1001 NM F-R-D BSP	450 kW	Sans	Rond	Avec	ESA34004
Brûleur 1001 NM F-R-SC BSP	450 kW	Sans	Rond	Partielle	ESA34006
Brûleur 1001 NM F-S-2 BSP	450 kW	Sans	Carré	Sans	ESA34008
Brûleur 1001 NM F-S-D BSP	450 kW	Sans	Carré	Avec	ESA34010
Brûleur 1001 NM F-S-SC BSP	450 kW	Sans	Carré	Partielle	ESA34012
Brûleur 1001 NM G-A-R-2 BSP	450 kW	Avec	Rond	Sans	ESA34014
Brûleur 1001 NM G-A-R-D BSP	450 kW	Avec	Rond	Avec	ESA34016
Brûleur 1001 NM-GA-R-SC BSP	450 kW	Avec	Rond	Partielle	ESA34018
Brûleur 1001 NM GA-S-2 BSP	450 kW	Avec	Carré	Sans	ESA34020
Brûleur 1001 NM GA-S-D BSP	450 kW	Avec	Carré	Avec	ESA34022
Brûleur 1001 NM GA-S-SC BSP	450 kW	Avec	Carré	Partielle	ESA34024
Brûleur 1501 NM F-R-2 BSP	650 kW	Sans	Rond	Sans	ESA36002
Brûleur 1501 NM F-R-D BSP	650 kW	Sans	Rond	Avec	ESA36004
Brûleur 1501 NM-F-R-SC BSP	650 kW	Sans	Rond	Partielle	ESA36006
Brûleur 1501 NM F-S-2 BSP	650 kW	Sans	Carré	Sans	ESA36008
Brûleur 1501 NM F-S-D BSP	650 kW	Sans	Carré	Avec	ESA36010
Brûleur 1501 NM-F-S-SC BSP	650 kW	Sans	Carré	Partielle	ESA36012
Brûleur 1501 NM GA-R-2 BSP	650 kW	Avec	Rond	Sans	ESA36014
Brûleur 1501 NM GA-R-D BSP	650 kW	Avec	Rond	Avec	ESA36016
Brûleur 1501 NM-GA-R-SC BSP	650 kW	Avec	Rond	Partielle	ESA36018
Brûleur 1501 NM-GA-S-2 BSP	650 kW	Avec	Rond	Sans	ESA36020
Brûleur 1501 NM-GA-S-D BSP	650 kW	Avec	Carré	Avec	ESA36022
Brûleur 1501 NM-GA-S-SC BSP	650 kW	Avec	Carré	Partielle	ESA36024



Brûleurs - Série NM (suite)



LIBELLÉS	PUISSANCE	AJUSTEUR GAZ	BLOC RÉFRACTAIRE	VIROLE ACIER RÉFRACTAIRE	CODE CBM
Brûleur 2501 NM F-R-2 BSP	1100 kW	Sans	Rond	Sans	ESA38002
Brûleur 2501 NM F-R-D BSP	1100 kW	Sans	Rond	Avec	ESA38004
Brûleur 2501 NM-F-R-SC BSP	1100 kW	Sans	Rond	Partielle	ESA38006
Brûleur 2501 NM-F-S-2 BSP	1100 kW	Sans	Carré	Sans	ESA38008
Brûleur 2501 NM GA-R-2 BSP	1100 kW	Avec	Rond	Sans	ESA38010
Brûleur 2501 NM GA-R-D BSP	1100 kW	Avec	Rond	Avec	ESA38012
Brûleur 2501 NM-GA-R-SC BSP	1100 kW	Avec	Rond	Partielle	ESA38014
Brûleur 2501 NM-GA-S-2 BSP	1100 kW	Avec	Carré	Sans	ESA38016
Brûleur 4001 NM-F-R-2 BSP	1800 kW	Sans	Rond	Sans	ESA40002
Brûleur 4001 NM-F-R-D BSP	1800 kW	Sans	Rond	Avec	ESA40004
Brûleur 4001 NM-F-R-SC BSP	1800 kW	Sans	Rond	Partielle	ESA40006
Brûleur 4001 NM-F-S-2 BSP	1800 kW	Sans	Carré	Sans	ESA40008
Brûleur 4001 NM-GA-R-2 BSP	1800 kW	Avec	Rond	Sans	ESA40010
Brûleur 4001 NM-GA-R-D BSP	1800 kW	Avec	Rond	Avec	ESA40012
Brûleur 4001 NM-GA-R-SC BSP	1800 kW	Avec	Rond	Partielle	ESA40014
Brûleur 4001 NM-GA-S-2 BSP	1800 kW	Avec	Carré	Sans	ESA40016
Brûleur 6001 NM-F-R-2 BSP	2500 kW	Sans	Rond	Sans	ESA42002
Brûleur 6001 NM-F-R-D BSP	2500 kW	Sans	Rond	Avec	ESA42004
Brûleur 6001 NM-F-R-SC BSP	2500 kW	Sans	Rond	Partielle	ESA42006
Brûleur 6001 NM-G-A-R-2 BSP	2500 kW	Avec	Rond	Sans	ESA42008
Brûleur 6001 NM-G-A-R-D BSP	2500 kW	Avec	Rond	Avec	ESA42010
Brûleur 6001 NM-GA-R-SC BSP	2500 kW	Avec	Rond	Partielle	ESA42012
Brûleur 8001 NM-F-R-2 BSP	3000 kW	Sans	Rond	Sans	ESA44002
Brûleur 8001 NM-F-R-D BSP	3000 kW	Sans	Rond	Avec	ESA44004
Brûleur 8001 NM-F-R-SC BSP	3000 kW	Sans	Rond	Partielle	ESA44006
Brûleur 8001 NM-G-A-R-2 BSP	3000 kW	Avec	Rond	Sans	ESA44008
Brûleur 8001 NM-G-A-R-D BSP	3000 kW	Avec	Rond	Avec	ESA44010



Blocs béton réfractaire pour brûleurs NM



LIBELLÉS	BLOC RÉFRACTAIRE	VIOLE ACIER RÉFRACTAIRE	CODE CBM
Bloc brûleur 101 NM R-2-BH	Rond	Sans	ESA46002
Bloc brûleur 101 NM R-D-BH	Rond	Avec	ESA46004
Bloc brûleur 101 NM S-2-BH	Carré	Sans	ESA46006
Bloc brûleur 101 NM S-D-BH	Carré	Avec	ESA46008
Bloc brûleur 201 NM S-2-BH	Carré	Sans	ESA46010
Bloc brûleur 201 NM S-D-BH	Carré	Avec	ESA46012
Bloc brûleur 301 NM R-2-BH	Rond	Sans	ESA46014
Bloc brûleur 301 NM R-D-BH	Rond	Avec	ESA46016
Bloc brûleur 301 NM-R-BH-SC	Rond	Partielle	ESA46018
Bloc brûleur 301 NM S-2-BH	Carré	Sans	ESA46020
Bloc brûleur 301 NM S-D-BH	Carré	Avec	ESA46022
Bloc brûleur 301 NM-S-BH-SC	Carré	Partielle	ESA46024
Bloc brûleur 601 NM-R-2-BH	Rond	Sans	ESA46026
Bloc brûleur 601 NM-R-D-BH	Rond	Avec	ESA46028
Bloc brûleur 601 NM-R-BH-SC	Rond	Partielle	ESA46030
Bloc brûleur 601 NM-S-2-BH	Carré	Sans	ESA46032
Bloc brûleur 601 NM-S-D-BH	Carré	Avec	ESA46034
Bloc brûleur 601 NM-S-BH-SC	Carré	Partielle	ESA46036
Bloc brûleur 1001 NM R-2-BH	Rond	Sans	ESA46038
Bloc brûleur 1001 NM R-D-BH	Rond	Avec	ESA46040
Bloc brûleur 1001 NM-R-BH-SC	Rond	Partielle	ESA46042
Bloc brûleur 1001 NM S-2-BH	Carré	Sans	ESA46044
Bloc brûleur 1001 NM S-D-BH	Carré	Avec	ESA46046
Bloc brûleur 1001 NM-S-BH-SC	Carré	Partielle	ESA46048
Bloc brûleur 1501 NM R-2-BH	Rond	Sans	ESA46050
Bloc brûleur 1501 NM R-D-BH	Rond	Avec	ESA46052
Bloc brûleur 1501 NM-R-BH-SC	Rond	Partielle	ESA46054
Bloc brûleur 1501 NM S-2-BH	Carré	Sans	ESA46056
Bloc brûleur 1501 NM S-D-BH	Carré	Avec	ESA46058
Bloc brûleur 1501 NM-S-BH-SC	Rond	Partielle	ESA46060
Bloc brûleur 2501 NM R-2-BH	Rond	Sans	ESA46062
Bloc brûleur 2501 NM R-D-BH	Rond	Avec	ESA46064
Bloc brûleur 2501 NM-R-BH-SC	Rond	Partielle	ESA46066
Bloc brûleur 2501 NM-S-BH-2	Carré	Sans	ESA46068
Bloc brûleur 4-6-8001 NM-R-2-BH	Rond	Sans	ESA46070
Bloc brûleur 4-6-8001 NM R-D-BH	Rond	Avec	ESA46072
Bloc brûleur 4-6-8001 NM-R-BH-SC	Rond	Partielle	ESA46074
Bloc brûleur 4-6-8001 NM-S-BH-2	Carré	Sans	ESA46076



Brûleurs à excès d'air - Série XNM

Caractéristiques :

- Corps du mélangeur : fonte G25
- Collecteur de gaz : fonte G25
- Tête de combustion : AISI 304
- Fonctionnement air chaud : ... 450°C
- Type de gaz compatible : CH4/GPL/etc
- T° max bloc réfractaire : 1750°C
- Puissance : 16 à 1700 kW
- Excès d'air : > 800 %
- Stabilité de flamme optimum : excès d'air / excès de gaz
- Basse teneur en Nox
- Brides de fixation murale filetées pour permettre le positionnement d'accessoires : brûleur pilote, détecteur de flamme (électrode ou cellule UV), regard de flamme.
- Arrivées air et gaz séparées.



LIBELLÉS	PUISSANCE	AJUSTEUR GAZ	BLOC RÉFRACTAIRE	VIROLE ACIER RÉFRACTAIRE	CODE CBM
Brûleur 10XNM-GA-R-2 BSP	62 kW - À excès d'air	Avec	Rond	Sans	ESA48002
Brûleur 10XNM-GA-R-D BSP	62 kW - À excès d'air	Avec	Rond	Avec	ESA48004
Brûleur 10XNM-GA-S-2 BSP	62 kW - À excès d'air	Avec	Carré	Sans	ESA48006
Brûleur 10XNM-GA-S-D BSP	62 kW - À excès d'air	Avec	Carré	Avec	ESA48008
Brûleur 12XNM-GA-R-2 BSP	85 kW - À excès d'air	Avec	Rond	Sans	ESA48010
Brûleur 12XNM-GA-R-D BSP	85 kW - À excès d'air	Avec	Rond	Avec	ESA48012
Brûleur 12XNM-GA-S-2 BSP	85 kW - À excès d'air	Avec	Carré	Sans	ESA48014
Brûleur 12XNM-GA-S-D BSP	85 kW - À excès d'air	Avec	Carré	Avec	ESA48016
Brûleur 16XNM-GA-R-2 BSP	167 kW - À excès d'air	Avec	Rond	Sans	ESA48018
Brûleur 16XNM-GA-R-D BSP	167 kW - À excès d'air	Avec	Rond	Avec	ESA48020
Brûleur 16XNM-GA-S-2 BSP	167 kW - À excès d'air	Avec	Carré	Sans	ESA48022
Brûleur 16XNM-GA-S-D BSP	167 kW - À excès d'air	Avec	Carré	Avec	ESA48024
Brûleur 20XNM-GA-R-2 BSP	243 kW - À excès d'air	Avec	Rond	Sans	ESA48026
Brûleur 20XNM-GA-R-D BSP	243 kW - À excès d'air	Avec	Rond	Sans	ESA48028
Brûleur 20XNM-GA-S-2 BSP	243 kW - À excès d'air	Avec	Carré	Avec	ESA48030
Brûleur 20XNM-GA-S-D BSP	243 kW - À excès d'air	Avec	Carré	Sans	ESA48032
Brûleur 24XNM-GA-R-2 BSP	366 kW - À excès d'air	Avec	Rond	Avec	ESA48034
Brûleur 24XNM-GA-R-D BSP	366 kW - À excès d'air	Avec	Rond	Sans	ESA48036
Brûleur 24XNM-GA-S-2 BSP	366 kW - À excès d'air	Avec	Carré	Avec	ESA48038
Brûleur 24XNM-GA-S-D BSP	366 kW - À excès d'air	Avec	Carré	Sans	ESA48040
Brûleur 32XNM-GA-R-2 BSP	733 kW - À excès d'air	Avec	Rond	Avec	ESA48042
Brûleur 32XNM-GA-R-D BSP	733 kW - À excès d'air	Avec	Rond	Sans	ESA48044
Brûleur 32XNM-GA-R-2 BSP	733 kW - À excès d'air	Avec	Carré	Avec	ESA48046
Brûleur 32XNM-GA-R-D BSP	733 kW - À excès d'air	Avec	Carré	Avec	ESA48048



Blocs béton réfractaire pour brûleurs XNM



LIBELLÉS	BLOC RÉFRACTAIRE	VIROLE ACIER RÉFRACTAIRE	CODE CBM
Bloc pour brûleur XNM 10-12XNM-R-BH-2	Rond	Sans	ESA50002
Bloc pour brûleur XNM 10-12XNM-R-BH-D	Rond	Avec	ESA50004
Bloc pour brûleur XNM 10-12XNM-S-BH-2	Carré	Sans	ESA50006
Bloc pour brûleur XNM 10-12XNM-S-BH-D	Carré	Avec	ESA50008
Bloc pour brûleur XNM 16XNM-R-BH-2	Rond	Sans	ESA50010
Bloc pour brûleur XNM 16XNM-R-BH-D	Rond	Avec	ESA50012
Bloc pour brûleur XNM 16XNM-S-BH-2	Carré	Sans	ESA50014
Bloc pour brûleur XNM 16XNM-S-BH-D	Carré	Avec	ESA50016
Bloc pour brûleur XNM 20-24XNM-R-BH-2	Rond	Sans	ESA50018
Bloc pour brûleur XNM 20-24XNM-R-BH-D	Rond	Avec	ESA50020
Bloc pour brûleur XNM 20XNM-S-BH-2	Carré	Sans	ESA50022
Bloc pour brûleur XNM 20XNM-S-BH-D	Carré	Avec	ESA50024
Bloc pour brûleur XNM 32XNM-R-BH-2	Rond	Sans	ESA50026
Bloc pour brûleur XNM 32XNM-R-BH-D	Rond	Avec	ESA50028
Bloc pour brûleur XNM 48XNM-R-BH-2	Rond	Sans	ESA50030
Bloc pour brûleur XNM 48XNM-R-BH-D	Rond	Avec	ESA50032

Brûleurs Vitesse Haute - Série EMB-SIK

Caractéristiques :

- Corps du mélangeur (*): fonte G25
- Collecteur gaz : fonte G25
- Tube guide flamme : carbure de silicium
- Tête de combustion : AISI303
- Bride de fixation : acier
- Fonctionnement avec air chaud : 500° C
- Puissance : de 300 à 600 kW
- Pression air et gaz au brûleur : 45 mbar
- Fonctionne avec différents type de gaz : CH₄/GPL/Propane/ etc.
- Combustion en excès d'air : ≤ 400 %
- Stabilité de flamme optimum : excès d'air/excès de gaz
combustion stoechiométrique

- Grande plage de modulation.
- Facilité de remplacement des électrodes. Basse teneur en Nox
- Entrée air et gaz séparé, mélange au nez, pas de retour de flamme.
- Brûleur compact, de poids et dimensions réduites, équipé, d'un limiteur de débit à vis micrométrique, électrodes d'allumage et ionisation, regard de flamme, diaphragme à orifice calibré pour la mesure des débits air et gaz.



LIBELLÉS	PUISSANCE	TUPE DE BLOC CARBURE	TYPE DE FLUIDE	CODE CBM
Brûleur EMB-0-SIK-GA-CH4-E-H-E	20 kW	Vitesse Haute	Gaz Nat.	ESA56001
Brûleur EMB-1-SIK-GA-CH4-E-M1-E	30 kW	Vitesse Moyenne	Gaz Nat.	ESA56002
Brûleur EMB-1-SIK-GA-GPL-E-M1-E	30 kW	Vitesse Moyenne	GPL	ESA56004
Brûleur EMB-2-SIK-GA-CH4-E-L2-E	80 kW	Vitesse lente	Gaz Nat.	ESA56006
Brûleur EMB-2-SIK-GA-CH4-E-M2-E	80 kW	Vitesse Moyenne	Gaz Nat.	ESA56008
Brûleur EMB-2-SIK-GA-CH4-E-H2-E	80 kW	Vitesse Haute	Gaz Nat.	ESA56010
Brûleur EMB-3-SIK-GA-CH4-E-L3-E	150 kW	Vitesse lente	Gaz Nat.	ESA56012
Brûleur EMB-3-SIK-GA-CH4-E-M3-E	150 kW	Vitesse Moyenne	Gaz Nat.	ESA56014
Brûleur EMB-3-SIK-GA-CH4-E-H3-E	150 kW	Vitesse Haute	Gaz Nat.	ESA56016
Brûleur EMB-3-SIK-GA-GPL-E-L3-E	150 kW	Vitesse lente	GPL	ESA56018
Brûleur EMB-3-SIK-GA-GPL-E-M3-E	150 kW	Vitesse Moyenne	GPL	ESA56020
Brûleur EMB-3-SIK-GA-GPL-E-H3-E	150 kW	Vitesse Haute	GPL	ESA56022
Brûleur EMB-4-SIK-GA-CH4-E-M4-E	300 kW	Vitesse Moyenne	Gaz Nat.	ESA56024
Brûleur EMB-4-SIK-GA-CH4-E-H4-E	300 kW	Vitesse Haute	Gaz Nat.	ESA56026
Brûleur EMB-4-SIK-GA-GPL-E-M4-E	300 kW	Vitesse Moyenne	GPL	ESA56028
Brûleur EMB-4-SIK-GA-GPL-E-H4-E	300 kW	Vitesse Haute	GPL	ESA56030
Brûleur EMB-5-SIK-GA-CH4-E-H5-E	300 kW	Vitesse Haute	Gaz Nat.	ESA56032
Brûleur EMB-5-SIK-GA-GPL-E-H5-E	400 kW	Vitesse Haute	GPL	ESA56034
Brûleur EMB-6-SIK-GA-CH4-E-H6-E	600 kW	Vitesse Haute	Gaz Nat.	ESA56036
Brûleur EMB-6-SIK-GA-GPL-E-H6-E	600 kW	Vitesse Haute	GPL	ESA56038
Brûleur EMB-7-SIK-GA-CH4-M-H7-E	900 kW	Vitesse Haute	Gaz Nat.	ESA56039



Bloc carbure de silicium pour brûleur - Série EMB-SIK



LIBELLÉS		TUPE DE BLOC CARBURE	CODE CBM
Bloc M1 pour EMB-1-SIK diam.30	Carbure de silicium	Vitesse Moyenne	ESA58002
Bloc L2 pour EMB-2-SIK diam.60	Carbure de silicium	Vitesse lente	ESA58004
Bloc M2 pour EMB-2-SIK diam.50	Carbure de silicium	Vitesse Moyenne	ESA58006
Bloc H2 pour EMB-2-SIK diam.40	Carbure de silicium	Vitesse Haute	ESA58008
Bloc L3-M4 pour EMB-3/4-SIK diam.85	Carbure de silicium	Vitesse lente	ESA58010
Bloc M3-H4 pour EMB-3/4-SIK diam.70	Carbure de silicium	Vitesse Moyenne	ESA58012
Bloc H3 pour EMB-3-SIK diam.57	Carbure de silicium	Vitesse Haute	ESA58014
Bloc H5 pour EMB-5-SIK diam.85	Carbure de silicium	Vitesse Haute	ESA58016
Bloc H6 pour EMB-6-SIK diam.120	Carbure de silicium	Vitesse Haute	ESA58018

Brûleur pour tube radiant - Série RT

Caractéristiques :

- Corps du mélangeur: fonte G25
- Collecteur gaz : fonte G25
- Tube guide flamme : AISI304 / AISI310
- Tête de combustion : AISI310
- Bride de fixation : acier
- Fonctionnement avec air chaud : 450° C
- Bloc réfractaire en option, température limite : 1 750° C
- Puissance : de 30 à 300 kW
- Pression air et gaz au brûleur : 45 mbar
- Fonctionne avec différents type de gaz : CH₄/GPL/Propane/ etc.
- Large plage de modulation : 4:1
- Stabilité de flamme optimum : excès d'air/excès de gaz combustion stoechiométrique
- Basse teneur en Nox
- Faible niveau de bruit.
- Facilité de remplacement des électrodes.
- Entrée air et gaz séparé, mélange au nez, pas de retour de flamme.
- Brûleur compact, de poids et dimensions réduites, équipé, d'un limiteur de débit à vis micrométrique, électrodes d'allumage et ionisation, regard de flamme, diaphragme à orifice calibré pour la mesure des débits air et gaz combustible.

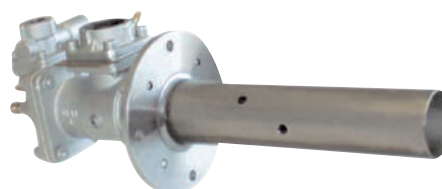

LIBELLÉS	PUISSANCE	AJUSTEUR GAZ	TYPE DE FLUIDE	CODE CBM
Brûleur RT1 GA CH4 E-E	30 kW	Avec	Gaz Nat.	ESA60002
Brûleur RT1 GA GPL E-E	30 kW	Avec	GPL	ESA60004
Brûleur RT2 GA CH4 E-E	70 kW	Avec	Gaz Nat.	ESA60006
Brûleur RT2 GA GPL E-E	70 kW	Avec	GPL	ESA60008
Brûleur RT3 GA CH4 E-E	150 kW	Avec	Gaz Nat.	ESA60010
Brûleur RT3 GA GPL E-E	150 kW	Avec	GPL	ESA60012
Brûleur RT4 GA CH4 E-E	200 kW	Avec	Gaz Nat.	ESA60014
Brûleur RT4 GA GPL E-E	200 kW	Avec	GPL	ESA60016

Brûleurs pilote



LIBELLÉS	TUPE DE BLOC CARBURE	CODE CBM
Brûleur pilote EU-P64 PBST	5 kW	ESA61002
Brûleur pilote EU-P86 PBST	10 kW	ESA61004



Brûleurs pilote



LIBELLÉS	CODE CBM
Regard de flamme basse T° 3 PSLT 3/8" BSP	ESA76002
Regard de flamme basse T° 4 PSLT 1/2" BSP	ESA76004
Regard de flamme basse T° 6 PSLT 3/4" BSP	ESA76006
Regard de flamme basse T° 8 PSLT 1" BSP	ESA76008
Regard de flamme basse T° 10 PSLT 1" 1/4 BSP	ESA76010
Regard de flamme basse T° 12 PSLT 1" 1/2 BSP	ESA76012
Regard de flamme haute T° 6 PSHT 3/4" BSP	ESA76014
Regard de flamme haute T° 8 PSHT 1" BSP	ESA76016
Regard de flamme haute T° 10 PSHT 1" 1/4 BSP	ESA76018
Regard de flamme haute T° 12 PSHT 1" 1/2 BSP	ESA76020
Regard de flamme haute T° 16 PSHT 2" BSP	ESA76022



BRÛLEURS



- Brûleur veine d'air modulaire : chauffage direct de l'air neuf, incinération.
- Brûleur torche, chauffage de bain, incinération (basse et haute température).
- Brûleur pour tubes radiants, infrarouge.
- Brûleur pour l'industrie du verre.
- Nombreux types et plages de puissance disponibles.

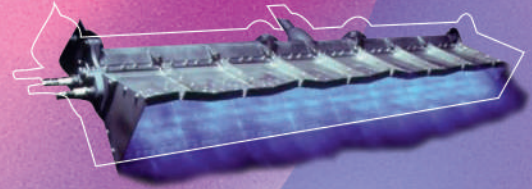

- Brûleur veine d'air modulaire : chauffage direct de l'air neuf avec ou sans ventilateur d'air de combustion.
- Brûleur torche, chauffage de bain, incinération (basse et haute température)
- Brûleur pour tube radiant.
- Nombreux types et plages de puissance disponibles.

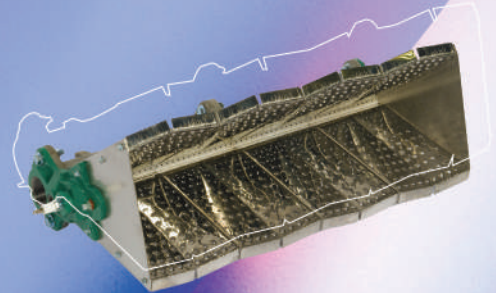
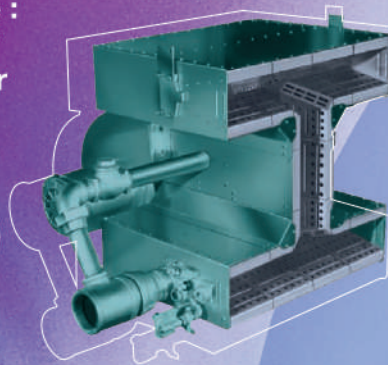

- Brûleur veine d'air
- Puissance allant de 500 kW à 7500 kW
- Avec ventilateur air combustion
- Modulant
- Alimentation gaz naturel ou GPL

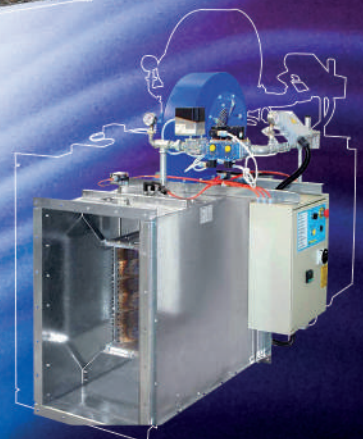
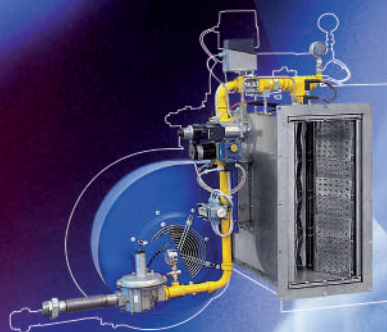

Brûleur à mélange au nez - OVENPAK 400

Les brûleurs OVENPAK 400 sont des brûleurs à mélange au nez destinés à de nombreuses applications industrielles à chauffage direct où une combustion propre et un rendement élevé sont nécessaires.

La série OVENPAK 400 de MAXON est réputée comme étant le brûleur industriel le plus flexible et le plus fiable au monde. L'OVENPAK brûle la plupart des gaz combustibles et ne nécessite qu'un combustible basse pression. Ce brûleur au gaz naturel assure une combustion propre avec de faibles niveaux de NOx tout en offrant un taux de rendement inégalé.

Les brûleurs à gaz OVENPAK offrent des performances exceptionnelles dans les fours et les séchoirs, les lignes de finition de peinture, les machines à papier et à textile, les fours de cuisson des aliments, les torréfacteurs, les séchoirs à grains et les incinérateurs de fumées.



Caractéristiques :

- Taille brûleur..... Plus de 90 tailles et modèles différents
- Plage de puissance..... 147 – 4835 kW
- Plage de modulation 40:1 - 65:1
- Température process max. 816°C
- Type de gaz..... Gaz naturel, propane, butane

Avantages :

- Brûle tout gaz combustible propre
- Ne nécessite que du gaz à basse pression
- Assure une combustion propre avec de faibles niveaux de NOx
- La conception compacte du brûleur permet une installation rapide et facile
- Réglage et entretien simples sur le terrain



Brûleur OVENPAK 400

Sur commande

Brûleur à mélange au nez - VALUPAK-II

Le VALUPAK-II est conçu pour les applications de chauffage de l'air process tout en offrant un environnement de combustion très stable et propre.

Cette solution packagée offre un meilleur contrôle du CO sur toute la plage de réglage du brûleur, ainsi que la possibilité d'un raccordement pilote. Le brûleur peut être facilement commuté entre le gaz naturel et le propane afin de profiter des économies de carburant ou de leur disponibilité.

Caractéristiques :

- Taille brûleur..... 4 tailles disponibles
- Plage de puissance..... 2 – 558 kW
- Plage de modulation 20:1 – 48:1
- Type de gaz..... Gaz naturel, propane, butane

Avantages :

- Faible pression de gaz requise
- Détection par cellule UV ou sonde d'ionisation
- Possibilité de raccordement d'une veilleuse
- Passage facile du gaz naturel au propane
- Réglage et entretien simple sur le terrain



MAXON
A Honeywell Company

Brûleur VALUPAK-II

Sur commande

Brûleur à mélange au nez - AIRHEAT V2

Les brûleurs Eclipse AirHeat sont des brûleurs linéaires idéals pour générer un grand volume d'air chaud et propre.

Cette gamme de brûleurs est adaptée à diverses applications : fours, séchoirs, incinérateurs de fumées et équipements industriels similaires. Le brûleur AirHeat peut également être commandé sans soufflerie pour les applications à air recyclé. Ces brûleurs offrent un fonctionnement simple et fiable, ainsi que des émissions de CO faibles. Tous les modèles sont équipés d'un ventilateur d'air de combustion intégré, monté sur le boîtier en acier du brûleur. En fournissant au brûleur le volume d'air et la pression adéquates, cette soufflerie permet un fonctionnement stable sur une large plage de modulation sans qu'il soit nécessaire d'installer une plaque profilée autour du brûleur.

Caractéristiques :

- Taille brûleur..... Modulable
- Plage de puissance..... 260 kW / 300 mm
- Plage de modulation 40:1
- Température de process max..... 815°C
- Type de gaz..... Gaz naturel, propane

Avantages :

- Faible émissions de CO
- Compact et modulable
- Robuste et fiable



ECLIPSE
Innovative Thermal Solutions

Brûleur AIRHEAT V2

Sur commande

Cônes de mélange



CODE CBM

LIBELLÉS		CODE CBM
Cône mélange GN GPL Butane	Pour VP150 - 50109316-001	BRU10101
Cône mélange GN GPL Butane	Pour VP300 - 300097Q	BRU10102
Cône mélange GN + vis 300545Q	Pour OVP405 EB1 407M 408M	BRU10104
Cône mélange GN + vis 300546Q	Pour OVP408 EB2 412M 413M VP175	BRU10106
Cône mélange GN + vis 300547Q	Pour OVP415 EB3 422M VP375	BRU10108
Cône mélange GN + vis 300548Q	Pour OVP425 EB4 432M	BRU10110
Cône mélange GN + vis 300549Q	Pour OVP435 EB5 447M	BRU10112
Cône mélange GN + vis 300550Q	Pour OVP445 EB6 457M 470M 487M	BRU10114
Ecrou 1/4-20	Pour cône OVP réf. 040019	BRU10020
Ecrou 1/4	Pour cône OVP réf. 040705	BRU10022

Manchettes de décharge



CODE CBM

LIBELLÉS		CODE CBM
Kit manchette acier inox 200 mm	301424 OVP405...413M EB1/2 Inditherm 100	BRU10120
Kit manchette acier inox 200 mm	301425 OVP415...4122M EB3 Inditherm 100	BRU10122
Kit manchette acier inox 200 mm	301426 VP425/442M EB4/5 Indith. 600-800	BRU10124
Kit manchette acier inox 200 mm	301427 VP445/487M EB6/7 Indith. 1100-1700	BRU10126
Manchette de décharge + vis	VP150 VP175 310363Q	BRU10130
Manchette de décharge + vis	VP300 VP375 310217Q	BRU10128
Joint HT	Pour manchette 032731 réf. 606283	BRU10002
Joint HT	Pour manchette 032733 réf. 606285	BRU10004
Joint HT	Pour manchette 032732 réf. 606284	BRU10006
Joint HT	Pour manchette 037230 réf. 606282	BRU10008
Joint montage manchette	OVP405-413M, EB1-2, 508, EBC2	BRU10076
Joint montage manchette	OVP415-422M, EB3, 515, EBC3	BRU10077
Joint montage manchette	OVP425-442M, EB4-5, 525-535, EBC4-5	BRU10078
Joint montage manchette	OVP445-487M, EB6-7, 550, EBC6	BRU10079

Joint de ventilateur



CODE CBM

LIBELLÉS		CODE CBM
Joint ventilateur Valupak 150	Réf. 311101	BRU10010
Joint ventilateur Valupak 300	Réf. 311102	BRU10012
Joint ventilateur Valupak 600	Réf. 311103	BRU10014
Joint de ventilateur	Réf. 050561 OVP422M	BRU10062
Joint de ventilateur	Réf. 050562 OVP425, 435, EB4, EB5	BRU10064
Vis de ventilateur pour OVP	Réf. 040264	BRU10066
Joint de ventilateur	Réf. 050556 OVP405, 408, 415, EB1, EB2, EB3	BRU10068
Joint de ventilateur	Réf. 050558 OVP445, 456M, 470M, 487M, EB6, EB7	BRU10070
Joint de ventilateur	Réf. 050559 OVP432M, 442M	BRU10072
Joint de ventilateur	Réf. 050560 407M, 408M, 412M, 413M	BRU10074

Hublots de vision



CODE CBM

LIBELLÉS		CODE CBM
Hublot pour Valupak	Réf. 310218	BRU10048
Vis hublot pour Valupak	Réf. 370093	BRU10049
Hublot rectangulaire pour OVP	Réf. 021637	BRU10050
Hublot carré pour OVP	Réf. 019308	BRU10052
Joint hublot carré pour OVP	Réf. 1052219	BRU10054
Joint hublot rect. pour OVP	Réf. 1052218	BRU10056
Vis pour hublot pour OVP	Réf. 040484	BRU10058



SERVICE TECHNIQUE

+ de **200**
interventions par an

Prestations ciblées

Nos techniciens interviennent dans le cadre de prestations définies et programmées en fonction des demandes de nos clients, pour **assurer des opérations de maintenances, de réglages, d'audits et de conseils**. Nous intervenons sur l'ensemble de la France métropolitaine depuis nos agences de Paris, Bordeaux et Lyon.



INTERVENTIONS

- MAINTENANCE BRÛLEURS PROCESS
- CONTRÔLE SÉCURITÉ ET FUITES DE GAZ
- ANALYSE DE COMBUSTION
- AUDIT ET EXPERTISE
DE VOS ÉQUIPEMENTS THERMIQUES
- INSTALLATION DE RAMPES GAZ

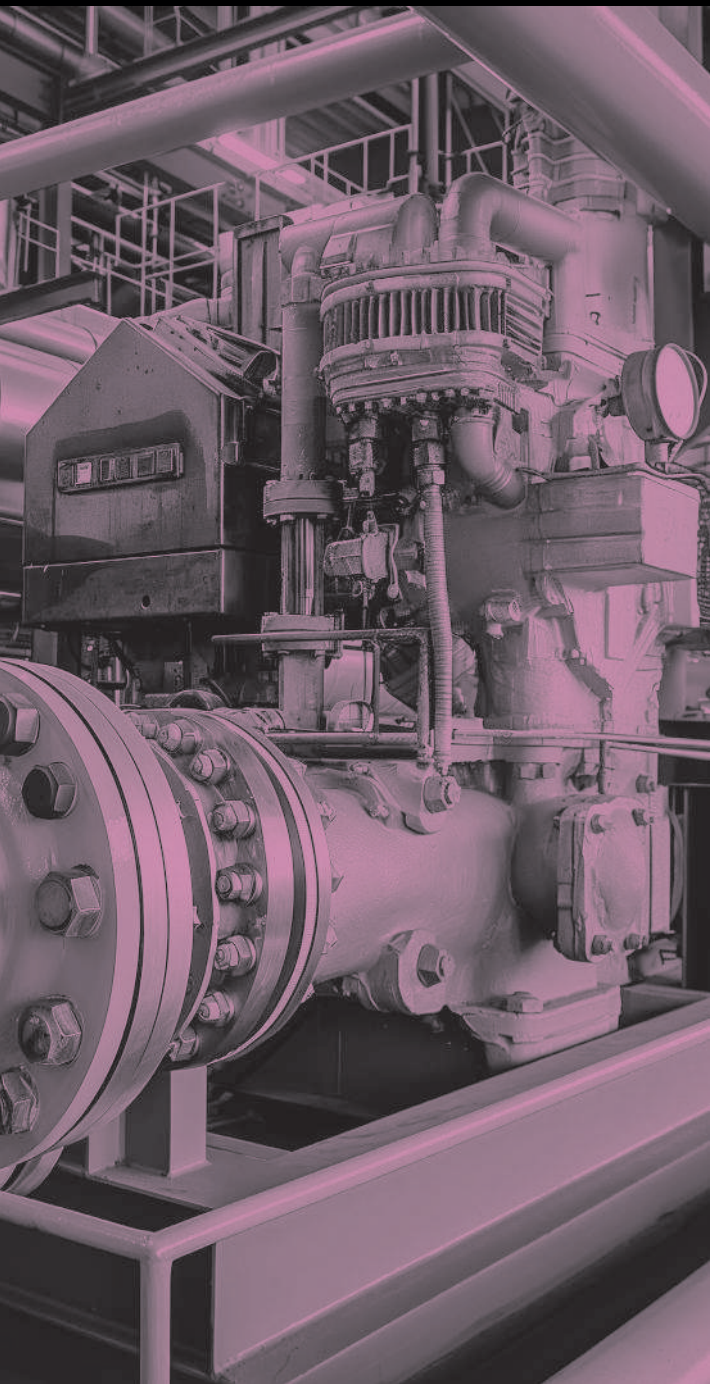

DÉTECTION GAZ

DÉTECTION GAZ

DTEKGAZ Centrales	P.159
-----------------------------	--------------

DTEKGAZ Sondes	P.165
--------------------------	--------------

DTEKGAZ Instrumentations	P.169
------------------------------------	--------------

Centrales de détection gaz industrielle

La centrale **GS100M** a été étudiée et construite selon les Règles Européennes pour détecter de manière polyvalente, grâce à **1** sonde à distance, la présence de **gaz toxiques et/ou explosifs**. Elle est dotée d'un bouton de TEST.

L'unité de contrôle **GS100M** présente trois niveaux de danger qui sont :

- I° NIVEAU : 1° alarme.** Il a été réglé pour toutes les sondes à 8 % des L.I.E. (120ppm)
- II° NIVEAU : 2° alarme.** Il a été réglé pour toutes les sondes à 13 % des L.I.E. (200ppm)
- III° NIVEAU : alarme générale.** Il a été réglé à 20 % des L.I.E. (300ppm)

Il est possible de :

- Sélectionner** ou d'exclure le capteur lorsqu'il n'est pas installé ou quand il est en panne.
- Sélectionner** quel type de gaz on doit détecter : Toxique ou Explosif.
- Choisir** le fonctionnement du relais : en mode continu ou impulsion.
- Choisir** d'activer ou de désactiver la **Sûreté Intrinsèque**.



CARACTÉRISTIQUES :

- Alimentation : 230 Volts - 50/60 Hz
- Option : alimentation secondaire 12V DC
- Tous gaz
- Entrée 4 ÷ 20 mA
- Consommation : 7 W
- 3 niveaux d'alarme : 8 - 13 - 20% de L.E.L. et de 30 ppm à 300 ppm
- IP42
- Dimensions : 170 x 170 x 120 mm

DTEKGaz

CODE CBM

LIBELLÉS

Centrale de détection 1 sonde

Réf. : GS 100 M

DTK08002

La centrale **GS300MC** a été étudiée et construite selon les Règles Européennes pour détecter de manière polyvalente, grâce à **1 à 3** sondes à distance, la présence de **gaz toxiques et/ou explosifs**. Elle est dotée d'un bouton de TEST.

L'unité de contrôle **GS300MC** présente trois niveaux de danger qui sont :

- I° NIVEAU : 1° alarme.** Il a été réglé pour toutes les sondes à 8 % des L.I.E. (120ppm)
- II° NIVEAU : 2° alarme.** Il a été réglé pour toutes les sondes à 13 % des L.I.E. (200ppm)
- III° NIVEAU : alarme générale.** Il a été réglé à 20 % des L.I.E. (300ppm)

Il est possible de :

- Sélectionner** ou d'exclure le capteur lorsqu'il n'est pas installé ou quand il est en panne.
- Sélectionner** quel type de gaz on doit détecter : Toxique ou Explosif.
- Choisir** le fonctionnement du relais : en mode continu ou impulsion.
- Choisir** d'activer ou de désactiver la **Sûreté Intrinsèque**.



CARACTÉRISTIQUES :

- Alimentation : 230 Volts - 50/60 Hz
- Option : alimentation secondaire 12V DC
- Tous gaz
- Entrée 4 ÷ 20 mA
- 3 niveaux d'alarme : 8 - 13 - 20% de L.E.L. et de 30 ppm à 300 ppm
- Consommation : 7 W
- IP42
- Dimensions : 170 x 170 x 120 mm

DTEKGaz

CODE CBM

LIBELLÉS

Centrale de détection 3 sondes

Réf. : GS 300 MC

DTK08004

Centrales de détection gaz industrielle

La centrale **BX444-MC** a été étudiée et construite selon les Règles Européennes pour détecter de manière polyvalente, grâce à 1 à 4 sondes à distance, la présence de **gaz toxiques et/ou explosifs**. Elle est dotée d'un bouton de TEST.

L'unité de contrôle **BX444-MC** présente trois niveaux de danger qui sont :

1° Pré alarme : il a été réglé pour toutes les sondes à **8 % des L.I.E.** (120ppm)

2° Pré alarme : il a été réglé pour toutes les sondes à **13 % des L.I.E.** (200ppm)

Alarme générale : il a réglé à **20 % des L.I.E.** (300ppm)

Pour faciliter la lecture des événements, l'unité de contrôle présente sur le panneau frontal 4 Leds qui indiquent, à rotation, la sonde qu'elle contrôle et un écran qui indique la concentration de gaz mesuré.

Il est possible de :

Sélectionner ou d'exclure le capteur lorsqu'il n'est pas installé ou quand il est en panne.

Sélectionner quel type de gaz on doit détecter : Toxique ou Explosif.

Choisir le fonctionnement du relais : en mode continu ou impulsion.

Choisir d'activer ou de désactiver la **Sûreté Intrinsèque**.



CARACTÉRISTIQUES :

- Alimentation : 230 Volts - 50/60 Hz
- Option : alimentation secondaire 12V DC
- Tous gaz
- Entrée 4 ÷ 20 mA
- 3 niveaux d'alarme : 8 - 13 - 20% de L.E.L. et de 30 ppm à 300 ppm
- Consommation : 7 W
- IP42
- Dimensions : 170 x 170 x 120 mm
- Avec écran rétroéclairé
 - en marche : vert
 - en alarme : rouge
 - défaut : jaune

DTEKGaz

CODE CBM

LIBELLÉS

Centrale de détection 4 sondes

Réf. : BX 444 MC

DTK08006

La centrale **BX316 box** a la prérogative de pouvoir contrôler, par le biais des sondes qui y sont connectées, la présence de gaz : **toxiques et/ou explosifs**.

L'unité de contrôle de détection de Gaz est apte à des applications industrielles et à des parkings. Elle a été étudiée et construite en selon les Règles Européennes pour détecter la présence de gaz de manière polyvalente, grâce à la possibilité de connecter jusqu'à 16 capteurs à distance pour une zone, ou divisible en deux zones de 8 sondes.

L'unité de contrôle présente deux niveaux de danger qui sont :

I° NIVEAU : pré alarme. Cette donnée est variable, le technicien peut modifier l'action du pré alarme, sonde par sonde, selon le type d'installation à contrôler. Le niveau est sélectionnable de 3% à 16% des L.I.E ou de 45 à 240 ppm.

II° NIVEAU : alarme générale. Il est réglé à 20 % des L.I.E ou à 300ppm.

CARACTÉRISTIQUES :

- Alimentation : 230 Volts - 50 Hz
- Option : alimentation secondaire 12V DC
- Tous gaz
- Entrée 4 ÷ 20 mA
- 3 niveaux d'alarme : 8 - 13 - 20% de L.E.L. et de 30 ppm à 300 ppm
- 16 capteurs / 2 zones
- Consommation : 30 W en alarme
- IP55
- Dimensions : 330 x 340 x 160 mm
- Avec écran rétroéclairé
 - en marche : vert
 - en alarme : rouge
 - défaut : jaune



DTEKGaz

CODE CBM

LIBELLÉS

Centrale de détection 16 sondes

Réf. : BX 316 box

DTK08008

Centrales de détection gaz industrielle Rail DIN

La centrale de détection Rail DIN **BX180** peut contrôler par le biais de la sonde qui y est connectée, la présence de : « **Gaz toxiques et explosifs** »

L'unité de contrôle présente deux niveaux de danger qui sont :

I° NIVEAU : pré alarme. Il a été réglé pour tous les sondes à 13 % des L.I.E. (200ppm)

II° NIVEAU : alarme générale. Il a été réglé 20 % des L.I.E. (300ppm)

Il est possible de :

Sélectionner ou d'exclure le capteur lorsqu'il n'est pas installé ou quand il est en panne.

Sélectionner quel type de gaz on doit détecter : Toxique ou Explosif.

Choisir le fonctionnement du relais : en mode continu ou impulsion.

Choisir d'activer ou de désactiver la **Sûreté Intrinsèque**.

La **BX180** est dotée d'un bouton de TEST pour faciliter le contrôle total de l'installation.

La structure extérieure est sur rail DIN/OMEGA.



CARACTÉRISTIQUES :

- Alimentation : 230 Volts - 50/60 Hz
 - Option : alimentation secondaire 12V DC
 - Entrée 4 ÷ 20 mA
 - Consommation : 7 W
 - 2 niveaux d'alarme : 13 - 20%
- de L.E.L. et de 30 à 300 ppm
 - IP20
 - Dimensions : 100 x 130 x 95 mm



CODE CBM

LIBELLÉS

Centrale de détection gaz
Rail DIN 1 sonde

Réf. : BX 180

DTK08010

La centrale de détection Rail DIN **BX280** peut contrôler par le biais de 2 sondes qui y sont connectées la présence de : « **Gaz toxiques et explosifs** »

L'unité de contrôle présente deux niveaux de danger qui sont :

I° NIVEAU : pré alarme. Il a été réglé pour tous les sondes à 13 % des L.I.E. (200ppm)

II° NIVEAU : alarme générale. Il a été réglé 20 % des L.I.E. (300ppm)

Il est possible de :

Sélectionner ou d'exclure le capteur lorsqu'il n'est pas installé ou quand il est en panne.

Sélectionner quel type de gaz on doit détecter : Toxique ou Explosif.

Choisir le fonctionnement du relais : en mode continu ou impulsion.

Choisir d'activer ou de désactiver la **Sûreté Intrinsèque**.

La **BX280** est dotée d'un bouton de TEST pour faciliter le contrôle total de l'installation.

La structure extérieure est sur rail DIN/OMEGA.



CARACTÉRISTIQUES :

- Alimentation : 230 Volts - 50/60 Hz
 - Option : alimentation secondaire 12V DC
 - Entrée 4 ÷ 20 mA
 - Consommation : 7 W
 - 2 niveaux d'alarme : 13 - 20%
- de L.E.L. et de 30 à 300 ppm
 - IP20
 - Dimensions : 100 x 130 x 95 mm



CODE CBM

LIBELLÉS

Centrale de détection gaz
Rail DIN 2 sondes

Réf. : BX 280

DTK08012

Centrales de détection gaz industrielle Rail DIN

La centrale de détection Rail DIN **BX449F** a le pouvoir de contrôler et de détecter par le biais des capteurs qui y sont connectés, la présence de: « **Gaz Toxiques - Explosifs et de détection Incendie** ».

L'unité de contrôle présente deux niveaux de danger qui sont :

I° NIVEAU : pré alarme qui a été réglé pour toutes les sondes à 13 % des L.I.E. (200ppm)

II° NIVEAU : alarme générale qui a été réglé à 20 % des L.I.E. (300ppm)

Pour faciliter la lecture des événements, l'unité de contrôle présente sur le panneau frontal 4 Leds qui indiquent, la sonde qu'elle contrôle et un écran indique la concentration de gaz mesuré. Avec une série de micro interrupteurs il est possible de sélectionner ou d'exclure la sonde lorsqu'elle n'est pas installée ou lorsqu'elle est en panne ; on peut sélectionner le mode de lecture sur l'écran, le **Gaz Explosif en LIE** ou le **Gaz Toxique en ppm**. En outre il est possible choisir le fonctionnement du relais (impulsion ou continu) pour actionner l'électrovanne en classe « A », les sirènes ou d'autres dispositifs.

La **BX449F** on peut se relier à chaque zone jusqu'à 6 sondes de incendie.

La **BX449F** est dotée d'un bouton de TEST pour faciliter le contrôle total de l'installation.

La structure extérieure est sur rail DIN/OMEGA.



CARACTÉRISTIQUES :

- Alimentation : 230 Volts - 50/60 Hz
- Option : alimentation secondaire 12V DC
- Entrée 4 ÷ 20 mA
- Consommation : 7 W
- 2 niveaux d'alarme : 13 - 20% de L.E.L. et de 30 à 300 ppm
- IP20
- Dimensions : 197 x 122 x 67 mm
- Possibilité de mettre une sonde de détection de fumée
- Avec écran



LIBELLÉS

Centrale de détection gaz
Rail DIN 4 sondes

Réf. : BX 449F

DTK08014

La centrale de détection Rail DIN **BX308XP** a le pouvoir de contrôler et de détecter par le biais des capteurs qui y sont connectés, la présence de: « **Gaz Toxiques - Explosifs et de détection Incendie** ».

L'unité de contrôle présente deux niveaux de danger qui sont :

I° NIVEAU : pré alarme qui a été réglé pour toutes les sondes à 13 % des L.I.E. (200ppm)

II° NIVEAU : alarme générale qui a été réglé à 20 % des L.I.E. (300ppm)

Pour faciliter la lecture des événements, l'unité de contrôle présente sur le panneau frontal 4 Leds qui indiquent, la sonde qu'elle contrôle et un écran indique la concentration de gaz mesuré. Avec une série de micro interrupteurs il est possible de sélectionner ou d'exclure la sonde lorsqu'elle n'est pas installée ou lorsqu'elle est en panne ; on peut sélectionner le mode de lecture sur l'écran, le **Gaz Explosif en LIE** ou le **Gaz Toxique en ppm**. En outre il est possible choisir le fonctionnement du relais (impulsion ou continu) pour actionner l'électrovanne en classe « A », les sirènes ou d'autres dispositifs.

La **BX308XP** on peut se relier à chaque zone jusqu'à 6 sondes de incendie.

La **BX308XP** est dotée d'un bouton de TEST pour faciliter le contrôle total de l'installation. La structure extérieure est sur rail DIN/OMEGA.



CARACTÉRISTIQUES :

- Alimentation : 12-15 VDC +/- 10%
- Option : alimentation secondaire 12V DC
- Entrée 4 ÷ 20 mA
- Consommation : 15 W
- 2 niveaux d'alarme : 13 - 20% de L.E.L. et de 30 à 300 ppm
- IP20
- Dimensions : 158 x 90 x 58 mm
- Possibilité de mettre une sonde de détection de fumée
- Avec écran
- Si alimentation 230V, il faut la centrale **BX308XP/BOX** (sur demande)



LIBELLÉS

Centrale de détection gaz
Rail DIN 8 sondes

Réf. : BX 308XP

DTK08016

Centrales de détection gaz industrielle Rail DIN

La centrale de détection Rail DIN **BX316XP** a le pouvoir de contrôler et de détecter par le biais des capteurs qui y sont connectés, la présence de: « **Gaz Toxiques - Explosifs et de détection Incendie** ».

L'unité de contrôle présente deux niveaux de danger qui sont :

I° NIVEAU : pré alarme qui a été réglé pour toutes les sondes à 13 % des L.I.E. (200ppm)

II° NIVEAU : alarme générale qui a été réglé à 20 % des L.I.E. (300ppm)

Pour faciliter la lecture des événements, l'unité de contrôle présente sur le panneau frontal 4 Leds qui indiquent, la sonde qu'elle contrôle et un écran indique la concentration de gaz mesuré. Avec une série de micro interrupteurs il est possible de sélectionner ou d'exclure la sonde lorsqu'elle n'est pas installée ou lorsqu'elle est en panne ; on peut sélectionner le mode de lecture sur l'écran, le **Gaz Explosif en LIE** ou le **Gaz Toxique en ppm**. En outre il est possible choisir le fonctionnement du relais (impulsion ou continu) pour actionner l'électrovanne en classe « A », les sirènes ou d'autres dispositifs.

La **BX316XP** on peut se relier à chaque zone jusqu'à 6 sondes de incendie.

La **BX316XP** est dotée d'un bouton de TEST pour faciliter le contrôle total de l'installation. La structure extérieure est sur rail DIN/OMEGA.



CARACTÉRISTIQUES :

- Alimentation : 12-15 VDC +/- 10%
- Option : alimentation secondaire 12V DC
- Entrée 4 ÷ 20 mA
- Consommation : 25 W
- 2 niveaux d'alarme : 13 - 20% de L.E.L. et de 30 à 300 ppm
- IP20
- Dimensions : 158 x 90 x 58 mm
- Possibilité de mettre une sonde de détection de fumée
- Avec écran
- Si alimentation 230V, il faut la centrale **BX316XP/BOX**



CODE CBM

LIBELLÉS			
Centrale de détection gaz Rail DIN 16 sondes	Réf. : BX 316XP		DTK08018

Accessoires centrale DIN Rail



CODE CBM

LIBELLÉS			
Boîte pour centrale 1 et 2 sondes	IP40		DTK20080
Boîte pour centrale 4 et 6 sondes	IP40		DTK20082
Boîte pour centrale 1 et 2 sondes	IP65		DTK20084
Boîte pour centrale 4 et 6 sondes	IP65		DTK20086



Centrales de détection autonome industrielle

La centrale **CXM200/Q** peut détecter et contrôler, la présence de : « **Gaz explosifs** » comme le gaz naturel ou GPL.

Détection de Gaz : le détecteur est géré par un microprocesseur qui en plus de fournir un signal d'alarme réglé à **15% des L.I.E** gère la visualisation du pourcentage de gaz sur l'écran.

Il est capable de faire un auto diagnostic, et donc un **RÉGLAGE AUTOMATIQUE**, de manière à avoir constamment la plus grande précision de détection.

CARACTÉRISTIQUES :

- Alimentation : 230 Volts - 50/60 Hz
- Consommation : 25 W
- 2 niveaux d'alarme 13-20% de L.E.L. et de 30 à 300 ppm
- IP64
- Ecran avec affichage
- Bouton reset
- Dimensions : 135 x 90 x 45 mm
- Pas de sondes supplémentaires



DTEKGaz

CODE CBM

LIBELLÉS

Centrale de détection avec capteur GN	Réf. : CXM 200/Q GN	DTK10002
Centrale de détection avec capteur GPL	Réf. : CXM 200/Q GPL	DTK10004

Sondes de détection industrielles

La sonde **SG500** est une unité de détection gaz avec un capteur Catalytique avec degré de protection IP30 qui permet de détecter la présence de **GAZ EXPLOSIFS** tels que : **le Gaz Naturel et le GPL**.

La sonde fournit un signal d'alarme à l'unité de contrôle à laquelle elle est reliée, avec une sensibilité d'intervention étalonnée dans le 20 % des L.I.E.

Dans la sonde elle est présente une sortie linéaire 0 ÷ 20% des L.I.E., fonctionnant avec le standard 4 ÷ 20 mA1



LIBELLÉS

Sonde basique GN IP30	Réf. : SG500 (Met) Analogique	DTK12002
Sonde basique GPL IP30	Réf. : SG500 (GPL) Analogique	DTK12004

La sonde **SG544** est une unité de détection gaz avec un capteur Catalytique avec degré de protection IP44 qui, relié à une centrale de détection **DTEKGaz**, permet de détecter la présence de **GAZ EXPLOSIFS** tels que : **le Gaz Naturel et le GPL**.

La sonde fournit un signal d'alarme à l'unité de contrôle à laquelle elle est reliée, avec une sensibilité d'intervention étalonnée dans le 20 % des L.I.E.

Dans la sonde elle est présente une sortie linéaire 0 ÷ 20% des L.I.E., fonctionnant avec le standard 4 ÷ 20 mA



LIBELLÉS

Sonde GN IP44	Réf. : SG544 (Met) Analogique - Boîtier ABS	DTK12006
Sonde GPL IP44	Réf. : SG544 (GPL) Analogique - Boîtier ABS	DTK12008

La sonde **SGM595**, peut contrôler par la technologie des capteurs Catalytique la présence de **Gaz explosifs** tels que : **le Gaz Naturel, GPL et hydrogène**.

La sonde est gérée par un microprocesseur qui en plus de fournir un signal d'alarme à l'unité de contrôle à laquelle elle est reliée, permet de faire un **auto diagnostic**, et donc un **ETALONNAGE AUTOMATIQUE**.

La sonde est dotée d'une sortie linéaire 4 à 20 mA.

Pas d'alimentation nécessaire.



LIBELLÉS

Sonde GN IP55	Réf. : SGM595 (Met) Analogique - Boîtier ABS	DTK12010
Sonde GPL IP55	Réf. : SGM595 (GPL) Analogique - Boîtier ABS	DTK12012
Sonde butane IP55	Réf. : SGM595 (But) Analogique - Boîtier ABS	DTK12013
Sonde hydrogène IP55	Réf. : SGM595 (IDR) Analogique - Boîtier ABS	DTK12014

Sondes de détection industrielles

La sonde **SGM595-A**, a le pouvoir de contrôler par les capteurs à technologie Catalytique la présence de **Gaz explosifs** tels que : **le Gaz Naturel, GPL et hydrogène.**

La sonde est gérée par un microprocesseur qui en plus de fournir un signal d'alarme à l'unité de contrôle à laquelle elle est reliée, permet un **ETALONNAGE AUTOMATIQUE.**

La sonde est dotée d'une sortie linéaire de 4 à 20 mA.

Pas d'alimentation nécessaire.



CODE CBM

LIBELLÉS		
Sonde GN - Boîtier métal IP65	Réf. : SGM595-A (Met)	DTK12016
Sonde GPL - Boîtier métal IP65	Réf. : SGM595-A (GPL)	DTK12018
Sonde butane - Boîtier métal IP65	Réf. : SGM595-A (BUT)	DTK12019
Sonde ammoniacque - Boîtier métal IP65	Réf. : SGM595-A (AMM)	DTK12020
Sonde hydrogène - Boîtier métal IP65	Réf. : SGM595-A (IRD)	DTK12022
Sonde acétylène - Boîtier métal IP65	Réf. : SGM595-A (ACE)	DTK12024
Sonde gasoil - Boîtier métal IP65	Réf. : SGM595-A (VBE)	DTK12026
Sonde alcool - Boîtier métal IP65	Réf. : SGM595-A (ALC)	DTK12028
Sonde O ₂ - Boîtier métal IP66	Réf. : SG 850 O2	DTK13002
Sonde CO ₂ - Boîtier métal IP66	Réf. : SG 850 CO2	DTK13004



Les sondes **CO100r** et **CO100Ar** sont étudiées et construites selon les Règles Européennes pour gaz toxiques et pour vérifier de manière polyvalente la présence de Monoxyde de carbone.

Ces sondes sont utiles soit lorsqu'il y a une grande concentration de CO admissible, établie à 300 ppm, soit lorsque pour de longues périodes, persiste dans l'environnement une basse concentration de CO, mais que le principe de cumul peuvent également endommager le corps humain. Dans la sonde est présent une sortie linéaire 0 ÷ 300ppm, fonctionnant avec le standard 4 ÷ 20 mA.

Pas d'alimentation nécessaire.



CODE CBM

LIBELLÉS		
Sonde CO - IP55	Réf. : CO100r 2 relais : alarme et défaut	DTK12050
Sonde CO - IP65 - Boîtier acier	Réf. : CO100Ar 2 relais : alarme et défaut	DTK12052



Sondes de détection industrielles 3 sorties

Les sondes série **SGM533**, peuvent contrôler grâce aux capteurs à technologie Catalytique la présence de **Gaz explosif**

La sonde détecte plusieurs types de gaz tels que : Gaz Naturel, GPL, Hydrogène, et présente deux niveaux de danger qui sont :

I° NIVEAU : pré alarme. Fixé à 13 % des L.I.E. (200ppm)

II° NIVEAU : alarme générale. Fixé à 20 % des L.I.E. (300ppm)

La sonde est dotée d'une sortie linéaire de 4 à 20 mA.

Pas d'alimentation nécessaire.

CARACTÉRISTIQUES :

- Fonctionne avec toutes les centrales industrielles
- Avec 3 sorties relais



CODE CBM



LIBELLÉS		CODE CBM
Sonde 3S GN - IP65	Réf. : SGM533 (Met) avec 3 sorties relais	DTK14002
Sonde 3S GPL - IP65	Réf. : SGM533 (GPL) avec 3 sorties relais	DTK14004
Sonde 3S Hydrogène - IP65	Réf. : SGM533 (IDR) avec 3 sorties relais	DTK14006

Sondes de détection industrielles 3 sorties

Les sondes série **HCF100**, peuvent contrôler grâce aux capteurs semi-conducteurs la présence de gaz toxique.

La sonde détecte plusieurs types de gaz tels que : R314a, R404a, R407c, R410a, R32, R507.

La sonde est dotée d'une sortie linéaire de 4 à 20 mA.

CARACTÉRISTIQUES :

- Fonctionne avec toutes les centrales industrielles
- 1 sortie relais
- Gaz frigorigifique



CODE CBM



LIBELLÉS		CODE CBM
Sonde pour gaz R134A - IP55	Réf. : HCF100 FRE1 avec 1 sortie relais	DTK16002
Sonde pour gaz R404 - IP55	Réf. : HCF100 FRE2 avec 1 sortie relais	DTK16004
Sonde pour gaz R407 - IP55	Réf. : HCF100 FRE3 avec 1 sortie relais	DTK16006
Sonde pour gaz R410 - IP55	Réf. : HCF100 FRE avec 1 sortie relais	DTK16008

Sondes de détection zone Atex

La sonde de détection gaz **Certifié ATEX**, peut contrôler grâce à des capteurs à technologie Catalytique la présence de **Gaz explosifs**.

La sonde est gérée par un microprocesseur qui en plus de fournir un signal d'alarme à l'unité de contrôle à laquelle elle est reliée, permet de se faire un auto diagnostic, et donc un **ETALONNAGE AUTOMATIQUE**.

La sonde est dotée d'une sortie linéaire de 4 à 20 mA.



LIBELLÉS		CODE CBM
Sonde ATEX GN	Réf. : SG895 (Met)	DTK18002
Sonde ATEX GPL	Réf. : SG895 (GPL)	DTK18004
Sonde ATEX ammoniac	Réf. : SG895 (AMM)	DTK18006
Sonde ATEX hydrogène	Réf. : SG895 (IDR)	DTK18008
Sonde ATEX acétylène	Réf. : SG895 (ACE)	DTK18010
Sonde ATEX gasoil	Réf. : SG895 (VBE)	DTK18012
Sonde ATEX alcool	Réf. : SG895 (ALC)	DTK18014
Sonde ATEX white spirit	Réf. : SG895 (ARA)	DTK18016
Sonde ATEX méthanol	Réf. : SG895 (ETH)	DTK18018
Sonde ATEX acétone	Réf. : SG895 (ACT)	DTK18020
Sonde ATEX éthanol	Réf. : SG895 (ETH)	DTK18022



Accessoires pour sondes Atex



LIBELLÉS		CODE CBM
Presse étoupe ATEX		DTK18090



Carte d'extension

La **CARD03** est une carte électronique d'extension pour sondes gaz. En l'insérant dans le connecteur approprié des sondes de détection gaz, il permet d'ajouter 3 relais et de commander par ces 3 relais les signaux :

- Avarie/default
- Pré Alarme fixé à 13% des L.I.E.
- Alarme générale fixé à 20% des L.I.E.



CODE CBM



LIBELLÉS		
Carte extension	<ul style="list-style-type: none"> · Permet de rajouter 3 sorties relais · Valable pour les sondes : DTK18..., DTK12010 à 28, DTK12050 et 52 	DTK20002

Alarmes sonores avec flash

Les sirènes **FS230M - FS012M - FS024M**, peuvent avertir, par un groupe sonore et le clignotant incorporé, la présence de danger.

La Sirène est dotée de deux micro interrupteurs avec lesquels on peut sélectionner:

- 1) un temporisateur pour le groupe audio de façon à ne pas créer une pollution acoustique ; Au même temps il permet de continuer de clignoter jusqu'à ce qu'on ne désactive pas l'alarme de l'unité de contrôle qui l'a provoquée.
- 2) on peut rendre silencieux le groupe sonore en laissant seulement le clignotant.



CODE CBM

LIBELLÉS		
Alarme sonore avec flash 12V DC	<ul style="list-style-type: none"> · FS012M · 100 dB 	DTK20006
Alarme sonore avec flash 24V DC	<ul style="list-style-type: none"> · FS024M · 100 dB 	DTK20008
Alarme sonore avec flash 230V AC	<ul style="list-style-type: none"> · FS0230M · 100 dB 	DTK20010



Batteries



CODE CBM

LIBELLÉS		
Batterie 12V - 1,2 Ah	<ul style="list-style-type: none"> · AC100 · Dimensions : 97 x 50 x 47 mm · Autonomie : 1h30 	DTK20020
Batterie 12V - 2,2 Ah	<ul style="list-style-type: none"> · AC150 · Dimensions : 175 x 25 x 55 mm · Autonomie : 3h00 	DTK20022
Batterie 12V - 6 Ah	<ul style="list-style-type: none"> · AC200 · Dimensions : 151 x 94 x 65 mm · Autonomie : 6h00 	DTK20024



Testeur

Cet appareil permet de lire toutes les données qui se trouvent dans la mémoire de la sonde par l'écran incorporé et, en outre, en ayant en dotation d'une transmission serie il est possible imprimer le rapport de contrôle et vérifier l'installation, en auto certifiant son propre travail.



CODE CBM

LIBELLÉS



Testeur de sonde	· TS1008	DTK20014
-------------------------	----------	-----------------

Testeur



CODE CBM

LIBELLÉS



Bouteille de test domestique	· BV100 · 75 ml, GPL/Spray	DTK20026
Bouteille de test GN	· 1 litre · Fonctionne avec vanne	DTK20028
Bouteille de test GPL	· 1 litre · Fonctionne avec vanne	DTK20030
Bouteille de test CO98 PPM	· 1 litre · Fonctionne avec vanne	DTK20032
Bouteille de test CO300 PPM	· 1 litre · Fonctionne avec vanne	DTK20034
Bouteille de test Hydrogène	· 1 litre · Fonctionne avec vanne	DTK20036
Bouteille de test Acétylène	· 1 litre · Fonctionne avec vanne	DTK20038
Bouteille de test Acétone	· 1 litre · Fonctionne avec vanne	DTK20040
Bouteille de test R134a	· 1 litre · Fonctionne avec vanne	DTK20042
Bouteille de test R404a	· 1 litre · Fonctionne avec vanne	DTK20044
Bouteille de test R407	· 1 litre · Fonctionne avec vanne	DTK20046
Bouteille de test R410	· 1 litre · Fonctionne avec vanne	DTK20048
Vanne pour bouteille 1 litre		DTK20050
Bouteille de test Amoniaque	· 1 litre · Fonctionne avec vanne	DTK20060
Vanne pour bouteille Amoniaque		DTK20062



Mallette de test pour sondes de détection

Les mallettes de la série VLG sont prévues pour effectuer les tests de mise en service ou contrôle périodique des sondes de détection de la gamme DTEKGaz.



CODE CBM



LIBELLÉS

**Mallette « Kit Test Détection »
avec TS1008**

- Pour gaz naturel
- Avec testeur TS1008 +câble
- 1 vanne de distribution
- 2 diffuseurs
- 1m de tuyau
- 1 bouteille gaz naturel

DTK20070

**Mallette « Kit Test Détection »
avec TS1008 et imprimante**

- Pour gaz naturel
- Avec testeur TS1008 +câble
- Avec imprimante +câble
- 1 vanne de distribution
- 2 diffuseurs
- 1m de tuyau
- 1 bouteille de gaz naturel

DTK20072

Instrumentation portable



LIBELLÉS	DÉTAILS	CODE CBM
Stylo détecteur de gaz	Gaz combustibles	DTK24002
Détecteur de CO Portable	AMICO	DTK24003
Détecteur de CO Portable	ATEX	DTK24004
Détecteur H2S Portable	ATEX	DTK24005
Détecteur Multigaz Portable	Gaz combustibles, O2, CO, H2S	DTK24006
Pile lithium CR2	Pour DTK24004	PRO65030



Détecteur gaz portable



LIBELLÉS	RÉFÉRENCES	CODE CBM
Détecteur gaz combustible	EL320	CLI20202
Détecteur CO2	EL720	CLI20206



Afficheur



LIBELLÉS	CODE CBM
Afficheur alarme CO2	DTK30002





MANOMÈTRES

MANOMÈTRES

PRECIMAN
Manomètres

P.175

PRECIMAN
Thermomètres

P.180

Manomètre digital

Media : Air, gaz
Gamme : 0-14 bar
Résolution : 0,03 bar

Raccordement : 1/4"
Alimentation : 2 piles
Dimensions (avec protection) : \varnothing 78 x 35 mm

PRECiman
CODE CBM



LIBELLÉS	
Manomètre électronique 0 à 14 bar	ROS80002

Manomètres inox Mbar

Boîtier : Inox
Cadran : Inox
Raccord : Bronze OT59
Vitre : Verre
Élément sensible : Cuivre

Température de fonctionnement : -20°/+80°
Raccord : G 1/4" - 1/2"
Classe de précision : 2.5%
Mouvement : Cuivre
Protection : IP55-65

PRECiman

GAMME VERTICAL	CODE CBM	CODE CBM
	\varnothing 63 G1/4	\varnothing 100 G1/2
0/+25 mbar	ROS20002	ROS22002*
0/+40 mbar	ROS20004	ROS22004
0/+60 mbar	ROS20006	ROS22006
0/+100 mbar	ROS20008	ROS22008
0/+160 mbar	ROS20010	ROS22010
0/+250 mbar	ROS20012	ROS22012
0/+400 mbar	ROS20014	ROS22014
0/+600 mbar	ROS20016	ROS22016



GAMME AXIAL	CODE CBM	CODE CBM
	\varnothing 63 G1/4	\varnothing 100 G1/2
0/+25 mbar	ROS23002*	ROS25002*
0/+40 mbar	ROS23004*	ROS25004*
0/+60 mbar	ROS23006*	ROS25006*
0/+100 mbar	ROS23008*	ROS25008*
0/+160 mbar	ROS23010	ROS25010*
0/+250 mbar	ROS23012	ROS25012*
0/+400 mbar	ROS23014*	ROS25014*
0/+600 mbar	ROS23016	ROS25016*



* Sur demande

Manomètres ABS

Boîtier : Plastique noir
 Cadran : Plastique
 Raccord : Bronze OT59
 Vitre : Plastique
 Élément sensible : Cuivre

Température de fonctionnement : -20°/+80°
 Raccord : G 1/4" - 1/2"
 Classe de précision : 2.5%
 Mouvement : Cuivre
 Protection : IP43

PRECiman

GAMME VERTICAL	CODE CBM Ø 50 G1/4	CODE CBM Ø 63 G1/4	CODE CBM Ø 100 G1/2
-1/+0 Bar	ROS27002*	ROS28002*	ROS30002*
0/+1 Bar	ROS27004*	ROS28004	ROS30004*
0/+1.6 Bar	ROS27006*	ROS28006	ROS30006
0/+2.5 Bar	ROS27008*	ROS28008	ROS30008*
0/+4 Bar	ROS27010	ROS28010	ROS30010
0/+6 Bar	ROS27012	ROS28012	ROS30012
0/+10 Bar	ROS27014	ROS28014	ROS30014
0/+16 Bar	ROS27018	ROS28018	ROS30018
0/+25 Bar	ROS27020	ROS28020	ROS30020*
0/+40 Bar	ROS27022*	ROS28022	ROS30022*
0/+100 Bar	ROS27026*	ROS28026*	ROS30026*
0/+250 Bar	ROS27030*	ROS28030*	ROS30030*
0/+400 Bar	ROS27034*	ROS28034*	ROS30034*



GAMME AXIAL	CODE CBM Ø 50 G1/4	CODE CBM Ø 63 G1/4	CODE CBM Ø 100 G1/2
-1/+0 Bar	ROS32002*	ROS33002*	ROS35002*
0/+1 Bar	ROS32004*	ROS33004*	ROS35004*
0/+1.6 Bar	ROS32006*	ROS33006*	ROS35006*
0/+2.5 Bar	ROS32008*	ROS33008*	ROS35008*
0/+4 Bar	ROS32010*	ROS33010	ROS35010*
0/+6 Bar	ROS32012	ROS33012	ROS35012*
0/+10 Bar	ROS32014	ROS33014	ROS35014*
0/+16 Bar	ROS32018*	ROS33018	ROS35018*
0/+25 Bar	ROS32020*	ROS33020	ROS35020*
0/+40 Bar	ROS32022*	ROS33022	ROS35022*
0/+100 Bar	ROS32026*	ROS33026*	ROS35026*
0/+250 Bar	ROS32030*	ROS33030*	ROS35030*
0/+400 Bar	ROS32034*	ROS33034*	ROS35034*



* Sur demande

Manomètres acier

Boîtier : Acier peint
 Cadran : Acier peint
 Raccord : Bronze OT59
 Vitre : Plastique
 Élément sensible : Bourdon cuivre

Température de fonction. : -20°/+80°
 Raccord : G 1/4" - 1/2"
 Classe de précision : 2.5% - 1.6%
 Mouvement : Cuivre
 Protection : IP31

PRECiman

GAMME VERTICAL	CODE CBM Ø 50 G1/4	CODE CBM Ø 63 G1/4	CODE CBM Ø 100 G1/2
-1/+0 Bar	ROS37002*	ROS38002	ROS40002*
0/+1 Bar	ROS37004*	ROS38004*	ROS40004*
0/+1.6 Bar	ROS37006*	ROS38006*	ROS40006*
0/+2.5 Bar	ROS37008*	ROS38008*	ROS40008*
0/+4 Bar	ROS37010	ROS38010	ROS40010
0/+6 Bar	ROS37012	ROS38012	ROS40012
0/+10 Bar	ROS37014	ROS38014	ROS40014
0/+16 Bar	ROS37018	ROS38018	ROS40018*
0/+25 Bar	ROS37020	ROS38020*	ROS40020*
0/+40 Bar	ROS37022*	ROS38022	ROS40022*
0/+100 Bar	ROS37026*	ROS38026*	ROS40026*
0/+250 Bar	ROS37030*	ROS38030*	ROS40030*
0/+400 Bar	ROS37034*	ROS38034*	ROS40034*



GAMME AXIAL	CODE CBM Ø 50 G1/4	CODE CBM Ø 63 G1/4	CODE CBM Ø 100 G1/2
-1/+0 Bar	ROS42002*	ROS43002*	ROS45002*
0/+1 Bar	ROS42004*	ROS43004*	ROS45004*
0/+1.6 Bar	ROS42006*	ROS43006*	ROS45006*
0/+2.5 Bar	ROS42008*	ROS43008*	ROS45008*
0/+4 Bar	ROS42010	ROS43010*	ROS45010*
0/+6 Bar	ROS42012	ROS43012*	ROS45012*
0/+10 Bar	ROS42014	ROS43014	ROS45014*
0/+16 Bar	ROS42018*	ROS43018	ROS45018*
0/+25 Bar	ROS42020*	ROS43020*	ROS45020*
0/+40 Bar	ROS42022*	ROS43022*	ROS45022*
0/+100 Bar	ROS42026*	ROS43026*	ROS45026*
0/+250 Bar	ROS42030*	ROS43030	ROS45030*
0/+400 Bar	ROS42034*	ROS43034*	ROS45034*



* Sur demande

Manomètres glycérine inox

Boîtier : Inox
 Cadran : Inox
 Raccord : Bronze OT59
 Vitre : Plastique
 Élément sensible : Bourdon en cuivre
 Liquide : Glycérine

Température de fonctionnement : -20°/+80°
 Raccord : G 1/4" - 1/2"
 Classe de précision : 2.5% - 1.6%
 Mouvement : Cuivre
 Protection : IP65

PRECIman

GAMME VERTICAL	CODE CBM Ø 50 G1/4	CODE CBM Ø 63 G1/4	CODE CBM Ø 100 G1/2
-1/+0 Bar	ROS47002*	ROS48002	ROS50002*
0/+1 Bar	ROS47004*	ROS48014*	ROS50014
0/+1.6 Bar	ROS47006*	ROS48016	ROS50016
0/+2.5 Bar	ROS47008*	ROS48018	ROS50018*
0/+4 Bar	ROS47010*	ROS48020	ROS50020*
0/+6 Bar	ROS47012*	ROS48022	ROS50022*
0/+10 Bar	ROS47014	ROS48024	ROS50024
0/+16 Bar	ROS47018*	ROS48028	ROS50028
0/+25 Bar	ROS47020	ROS48030	ROS50030*
0/+40 Bar	ROS47022*	ROS48032	ROS50032*
0/+100 Bar	ROS47026*	ROS48036	ROS50036*
0/+250 Bar	ROS47030	ROS48040*	ROS50040*
0/+400 Bar	ROS47034*	ROS48044	ROS50044*



GAMME AXIAL	CODE CBM Ø 50 G1/4	CODE CBM Ø 63 G1/4	CODE CBM Ø 100 G1/2
-1/+0 Bar	ROS52002*	ROS53002*	ROS55002*
0/+1 Bar	ROS52004*	ROS53014*	ROS55014*
0/+1.6 Bar	ROS52006*	ROS53016*	ROS55016*
0/+2.5 Bar	ROS52008*	ROS53018*	ROS55018
0/+4 Bar	ROS52010*	ROS53020	ROS55020
0/+6 Bar	ROS52012*	ROS53022	ROS55022*
0/+10 Bar	ROS52014*	ROS53024	ROS55024*
0/+16 Bar	ROS52018*	ROS53028	ROS55028*
0/+25 Bar	ROS52020*	ROS53030	ROS55030*
0/+40 Bar	ROS52022*	ROS53032	ROS55032*
0/+100 Bar	ROS52026*	ROS53036	ROS55036*
0/+250 Bar	ROS52030	ROS53040	ROS55040*
0/+400 Bar	ROS52034*	ROS53044	ROS55044*



* Sur demande

Manomètres tout inox

Boîtier : Inox
 Cadran : Inox
 Raccord : Inox
 Vitre : Plastique
 Élément sensible : Bourdon inox AISI 304
 Liquide : Glycérine

Température de fonctionnement : -40°/+150°
 Raccord : G 1/4" - 1/2"
 Classe de précision : 1.6% - 1%
 Mouvement : Inox
 Protection : IP65

PRECIman

GAMME VERTICAL	CODE CBM	CODE CBM
	Ø 63 G1/4	Ø 100 G1/2
-1/+0 Bar	ROS58002*	ROS60002*
0/+1 Bar	ROS58014*	ROS60014*
0/+1.6 Bar	ROS58016*	ROS60016*
0/+2.5 Bar	ROS58018*	ROS60018
0/+4 Bar	ROS58020*	ROS60020
0/+6 Bar	ROS58022*	ROS60022
0/+10 Bar	ROS58024*	ROS60024
0/+16 Bar	ROS58028*	ROS60028*
0/+25 Bar	ROS58030	ROS60030*
0/+40 Bar	ROS58032*	ROS60032*
0/+100 Bar	ROS58036*	ROS60036*
0/+250 Bar	ROS58040*	ROS60040*
0/+400 Bar	ROS58044	ROS60044*



GAMME AXIAL	CODE CBM	CODE CBM
	Ø 63 G1/4	Ø 100 G1/2
-1/+0 Bar	ROS63002*	ROS65002*
0/+1 Bar	ROS63014*	ROS65014*
0/+1.6 Bar	ROS63016*	ROS65016*
0/+2.5 Bar	ROS63018*	ROS65018*
0/+4 Bar	ROS63020*	ROS65020*
0/+6 Bar	ROS63022*	ROS65022*
0/+10 Bar	ROS63024*	ROS65024*
0/+16 Bar	ROS63028*	ROS65028*
0/+25 Bar	ROS63030*	ROS65030*
0/+40 Bar	ROS63032*	ROS65032*
0/+100 Bar	ROS63036*	ROS65036*
0/+250 Bar	ROS63040*	ROS65040*
0/+400 Bar	ROS63044*	ROS65044*



* Sur demande

Thermomètres droits

PRECiman

CODE CBM

LIBELLÉS	DÉTAILS	CODE CBM
Thermomètre industriel -30/+50°C	· Plongeur 63 mm droit - 1/2 BSP · Hauteur : 150 mm	ROS04002
Thermomètre industriel 0/+50°C	· Plongeur 63 mm droit - 1/2 BSP · Hauteur : 150 mm	ROS04004
Thermomètre industriel 0/+120°C	· Plongeur 63 mm droit - 1/2 BSP · Hauteur : 150 mm	ROS04006
Thermomètre industriel -30/+50°C	· Plongeur 63 mm droit - 1/2 BSP · Hauteur : 200 mm	ROS04010
Thermomètre industriel 0/+50°C	· Plongeur 63 mm droit - 1/2 BSP · Hauteur : 200 mm	ROS04012
Thermomètre industriel 0/+120°C	· Plongeur 63 mm droit - 1/2 BSP · Hauteur : 200 mm	ROS04014
Thermomètre industriel -30/+50°C	· Plongeur 100 mm droit - 1/2 BSP · Hauteur : 150 mm	ROS04020
Thermomètre industriel 0/+50°C	· Plongeur 100 mm droit - 1/2 BSP · Hauteur : 150 mm	ROS04022
Thermomètre industriel 0/+120°C	· Plongeur 100 mm droit - 1/2 BSP · Hauteur : 150 mm	ROS04024
Thermomètre industriel -30/+50°C	· Plongeur 100 mm droit - 1/2 BSP · Hauteur : 200 mm	ROS04030
Thermomètre industriel 0/+50°C	· Plongeur 100 mm droit - 1/2 BSP · Hauteur : 200 mm	ROS04032
Thermomètre industriel 0/+120°C	· Plongeur 100 mm droit - 1/2 BSP · Hauteur : 200 mm	ROS04034



Thermomètres équerres

PRECiman

CODE CBM

LIBELLÉS	DÉTAILS	CODE CBM
Thermomètre industriel -30/+50°C	· Plongeur 63 mm équerre - 1/2 BSP · Hauteur : 150 mm	ROS06002
Thermomètre industriel 0/+50°C	· Plongeur 63 mm équerre - 1/2 BSP · Hauteur : 150 mm	ROS06004
Thermomètre industriel 0/+120°C	· Plongeur 63 mm équerre - 1/2 BSP · Hauteur : 150 mm	ROS06006
Thermomètre industriel -30/+50°C	· Plongeur 63 mm équerre - 1/2 BSP · Hauteur : 200 mm	ROS06010
Thermomètre industriel 0/+50°C	· Plongeur 63 mm équerre - 1/2 BSP · Hauteur : 200 mm	ROS06012
Thermomètre industriel 0/+120°C	· Plongeur 63 mm équerre - 1/2 BSP · Hauteur : 200 mm	ROS06014
Thermomètre industriel -30/+50°C	· Plongeur 100 mm équerre - 1/2 BSP · Hauteur : 150 mm	ROS06020
Thermomètre industriel 0/+50°C	· Plongeur 100 mm équerre - 1/2 BSP · Hauteur : 150 mm	ROS06022
Thermomètre industriel 0/+120°C	· Plongeur 100 mm équerre - 1/2 BSP · Hauteur : 150 mm	ROS06024
Thermomètre industriel -30/+50°C	· Plongeur 100 mm équerre - 1/2 BSP · Hauteur : 200 mm	ROS06030
Thermomètre industriel 0/+50°C	· Plongeur 100 mm équerre - 1/2 BSP · Hauteur : 200 mm	ROS06032
Thermomètre industriel 0/+120°C	· Plongeur 100 mm équerre - 1/2 BSP · Hauteur : 200 mm	ROS06034



Thermomètres bimétalliques

Boîtier : Acier galvanisé
 Cadran : Aluminium
 Sonde : Acier
 Vitre : Verre
 Élément sensible : Ressort bimétal
 Pointeur : Aluminium

Doigt de gant : Avec doigt de gant
 Raccord : 1/2"
 Longueur : 5 cm et 10 cm
 Classe de précision : 2%
 Protection : IP31

PRECiman

GAMME AXIAL	CODE CBM Ø 65	L	CODE CBM Ø 80	L	CODE CBM Ø 100	L
-40/+40°C	ROS11002	5 cm	ROS12002	5 cm	ROS13002	5 cm
0/+120°C	ROS11006	5 cm	ROS12006	5 cm	ROS13006	5 cm
-40/+40°C	ROS11008	10 cm	ROS12008	10 cm	ROS13008	10 cm
0/+120°C	ROS11012	10 cm	ROS12012	10 cm	ROS13012	10 cm



Thermomètres à bracelet

Boîtier : Acier galvanisé
 Cadran : Aluminium
 Sonde : Acier
 Vitre : Verre
 Élément sensible : Ressort bimétal

Pointeur : Aluminium
 Doigt de gant : G 1/2 - 5 cm/10 cm
 Classe de précision : 2%
 Protection : IP31

PRECiman

GAMME AXIAL	DÉTAILS	CODE CBM
0/+120°C	Bande de cuivre	ROS17002

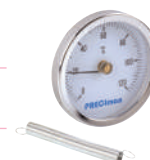

Thermomètres fumée

Boîtier : Acier galvanisé
 Cadran : Aluminium
 Sonde : Acier diamètre 6 mm
 Vitre : Verre

Élément sensible : Ressort bimétal
 Pointeur : Aluminium
 Classe de précision : 2%
 Protection : IP31

PRECiman

GAMME AXIAL	LONGUEUR SONDE	Ø	CODE CBM
0/+500°C	100 mm	6 mm	ROS18002
0/+500°C	150 mm	6 mm	ROS18004
0/+500°C	200 mm	6 mm	ROS18006
0/+500°C	300 mm	6 mm	ROS18008



Doigts de gant

LONGUEUR	Ø INT	MATÉRIAUX	RACCORDS	PRECiman CODE CBM
10 cm	7	Bronze	1/2"	ROS71306
20 cm	7	Bronze	1/2"	ROS71307
10 cm	5	Inox	1/2"	ROS71308
20 cm	7	Inox	1/2"	ROS71310



Robinets

RACCORD	PRESSION MAX.	DESCRIPTION	MATÉRIAUX	PRECiman CODE CBM
1/4 Gaz	250 bar	2 voies	Bronze	ROS71402
1/4 Gaz	5 bar	2 voies	Bronze nickel	ROS71414
1/2 Gaz	5 bar	2 voies	Bronze nickel	ROS71418



Accessoires

LIBELLÉS	DÉTAILS	PRECiman CODE CBM
Flexible haute pression	F 1/4 - M 1/8	MAN25008
Protection caoutchouc Ø 63		MAN25010
Etrier mano D50		ROS71502
Etrier mano D61		ROS71504
Etrier mano D100		ROS71506



Accessoires

LIBELLÉS	DÉTAILS	PRECiman CODE CBM
Coffret Fioul	<ul style="list-style-type: none"> · 1 manomètre 0/40 bar · 1 vacuomètre -1/0 bar · 1 flexible haute pression 	MES15004
Coffret Gaz	<ul style="list-style-type: none"> · 1 manomètre 0/60 Mbar · 1 manomètre 0/600 Mbar · 1 tube cristal 40 cm · 1 robinet poussoir 	MES15002





CONSOMMABLES ET OUTILLAGES

CONSOMMABLES ET OUTILLAGES

UNIPAK Etanchéité	P.185
CHIMECO Produits de nettoyage	P.189
BLACKMAMBA Gants de protection	P.196

Composants pour joint UNIPAK

Unipak

LIBELLÉS	DÉTAILS	CODE FAB.	CODE CBM
Composant pour joint	Tube de 250 g - max. 130°C/8 bar	50530025	UNI02004



Composants pour joint MULTIPAK

Unipak

LIBELLÉS	DÉTAILS	CODE FAB.	CODE CBM
Composant pour joint d'eau potable	Tube de 200 g	5520020	UNI08004
Composant pour joint d'eau potable	Pot de 300 g	5520030	UNI08006
Kit filasse		5508800	UNI08008



Fils de lin Unigarn

Unipak

LIBELLÉS	DÉTAILS	CODE FAB.	CODE CBM
Fil de lin	Bobine de 80 g dans distr.	1500810	UNI10002
Fil de lin	Echeveau de 200 g dans un sac	1500220	UNI10018



Teflon® PTFE ruban de filetage UNIPAK

Unipak

LIBELLÉS	DÉTAILS	CODE FAB.	CODE CBM
Ruban PTFE Eco	10m x 12 mm x 0,075 mm eau/air 	1000202	UNI22004
MIDITAPE PTFE Standard	12 m x 12 mm x 0,1 mm eau/air 	1000300	UNI22008
JUMBOTAPE Gros diamètre PTFE	15 m x 19 mm x 0,20 mm eau/air 	1000500	UNI22010
MAXITAPE Haute densité PTFE	12 m x 12 mm x 0,10 mm eau/air produits chimiques 	1000400	UNI22012
MULTITAPE PTFE	12 m x 12 mm x 0,10mm gaz/vapeur 	1000600	UNI22014
TOPSEAL PTFE	12 m x 12 mm x 0,10 mm oxygène 	1000700	UNI22020



Ciment réfractaire STOVEX

Unipak

LIBELLÉS	DÉTAILS	CODE FAB.	CODE CBM
Ciment réfractaire	Pot d'1 kg	7000100	UNI18004



Galvanisation à froid GALVEX

Unipak

LIBELLÉS	DÉTAILS	CODE FAB.	CODE CBM
Peinture de galvanisation à froid	Vaporisateur de 500 ml	2500000	UNI20002



Mastic sanitaire UNIGUM

Unipak

LIBELLÉS	DÉTAILS	CODE FAB.	CODE CBM
Mastic sanitaire	Pot de 500 g	6500050	UNI16004



MULTITEC Spray détecteur de fuite

Unipak

LIBELLÉS	DÉTAILS	CODE FAB.	CODE CBM
Détecteur de fuite	Vaporisateur de 400 ml	2700040	UNI14002
Détecteur de fuite	Vaporisateur de 400 ml -30°C	2700041	UNI14004



Uniflon

Unipak

LIBELLÉS	DÉTAILS	CODE FAB.	CODE CBM
Corde PTFE	Uniflon 175 m	1000800	UNI22002



Nettoyants pour les mains Unipak

Unipak

LIBELLÉS	DÉTAILS	CODE FAB.	CODE CBM
Nettoyant mains	Flacon de 250 ml	3000050	UNI06002



Colle anérobique pour freinage permanent

Unipak

LIBELLÉS	DÉTAILS	CODE FAB.	CODE CBM
Colle	UNITEC LS30 Flacon 50 ml	4130050	UNI24046
Colle	Vaporisateur de 400 ml -30°C	4130250	UNI24048



Agents de glissement GLIDEX

Unipak

LIBELLÉS	DÉTAILS	CODE FAB.	CODE CBM
GLIDEX tube de 30 g		2010003	UNI12028



Activateur et colle instantanée

Unipak

LIBELLÉS	DÉTAILS	CODE FAB.	CODE CBM
Activateur et colle	Loxeal AT-11 Flacon 200 ml	4170200	UNI24050
Activateur et colle	UNITEC SA20 Instant Flacon 20 gr	4120020	UNI24052



UNITEC pâte étanchéité pour joint gaz (-55°C à +150°C)

Unipak

LIBELLÉS	DÉTAILS	CODE FAB.	CODE CBM
Pâte étanchéité	UNITEC WATER/GAZ Flacon 75 ml	4091075 (GT68)	UNI24004
Pâte étanchéité	UNITEC WATER/GAZ Flacon 100 ml	4091100 (GT68)	UNI24006



UNITEC pâte étanchéité pour joint tenue moyenne (-55°C à +150°C)

Unipak

LIBELLÉS	DÉTAILS	CODE FAB.	CODE CBM
Pâte étanchéité	UNITEC EASY Flacon 75 ml	4090075 (GT18)	UNI24012



UNITEC pâte étanchéité pour joint tenue forte (-55°C à +230°C)

Unipak

LIBELLÉS	DÉTAILS	CODE FAB.	CODE CBM
Pâte étanchéité	UNITEC HOT Flacon 50 ml	4092050 (GT39)	UNI24018
Pâte étanchéité	UNITEC HOT Flacon 75 ml	4092075 (GT39)	UNI24020



Coffrets joints

LIBELLÉS	DÉTAILS	QUANTITÉ	TAILLE	TAILLE	CODE CBM
Coffret de 480 joints fibre	T° : -200 / +250° C	125	12/17	3/8"	RAC90072
	P : 100 bar	180	15/21	1/2"	
	Eau potable (ACS)	100	20/27	3/4"	
	Vapeur	30	26/34	1"	
	Alimentaire	30	33/42	1"1/4	
	Gaz	15	40/49	1"1/2	
Coffret de 480 joints NBR	T° : -15 / +100° C	125	12/17	3/8"	RAC90070
	ep. : 2 mm	180	15/21	1/2"	
	Gaz	100	20/27	3/4"	
	Hydrocarbure	30	26/34	1"	
		30	33/42	1"1/4	
		15	40/49	1"1/2	



Joints bride gaz et eau

LIBELLÉS	DÉTAILS	CODE CBM
Adaptateur DN 40	Raccordement orifice taraudé sur bride	ELK50009
Adaptateur DN 50	Raccordement orifice taraudé sur bride	ELK50010
Joint de bride DN25	Klingérite	RAC90003
Joint de bride DN32	Klingérite	RAC90005
Joint de bride DN40	Klingérite	RAC90007
Joint de bride DN50	Klingérite	RAC90001
Joint de bride DN65	Klingérite	RAC90002
Joint de bride DN80	Klingérite	RAC90004
Joint de bride DN100	Klingérite	RAC90006
Joint de bride DN125	Klingérite	RAC90008
Joint de bride DN150	Klingérite	RAC90010
Joint de bride DN200	Klingérite	RAC90012
Joint de bride DN250	Klingérite	RAC90014
Joint de bride DN300	Klingérite	RAC90016
Kit montage bride DN65	Joints + goujons	RAC79002
Kit montage bride DN80	Joints + goujons	RAC79004
Kit montage bride DN100	Joints + goujons	RAC79006
Kit montage bride DN125	Joints + goujons	RAC79008
Kit montage bride DN150	Joints + goujons	RAC79010
Kit montage bride DN200	Joints + goujons	RAC79012

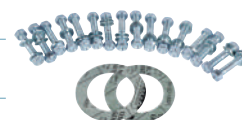

Appareils mesure pressions

LIBELLÉS	DÉTAILS	CHIMÉCO CODE CBM
Manomètre digital DDM55	-137 mbar à +137 mbar	COP14032
Manomètre digital DWYER 0 - 100 mbar	- 477 AV-2	MES25002
Manomètre digital DWYER 0 - 500 mbar	- 477 AV-3	MES25003



Contrôle des fumées

LIBELLÉS	DÉTAILS	CHIMÉCO CODE CBM
Kit opacimètre true spot	21.7006 (opacimètre + 40 ex bandelettes + échelle de comparaison)	BAC05010
Echelle de comparaison	21.0018	BAC10018
Sachet papier filtre	Bandelettes x40	BAC10070
Recharge C02		BAC10068



Mesure

LIBELLÉS	CHIMÉCO CODE CBM
Refractomètre	CLI02270



Lampe LED

LIBELLÉS	CHIMÉCO CODE CBM
Lampe torche LED 172 mm IP68 Atex	PRO02002
Lampe torche LED 225 mm IP68 Atex	PRO02004
Lampe frontale LED IP68 Atex	PRO02006



Rangement outils

LIBELLÉS	KLEIN TOOLS CODE CBM
Sac à dos outils	PRO70002
Malette roulante outils	PRO70004
Sac en toile fond cuir	PRO70006



Détartreur

LIBELLÉS	DÉTAILS	CHIMÉCO CODE CBM
Détartreur Euromax 20	20 litres - 2600 L/h	DET10001
Détartreur Euromax 20T	20 litres - 5400 L/h	DET10002
Détartreur Euromax 30	30 litres - 5400 L/h	DET10003
Détartreur Euromax 40	40 litres - 5400 L/h	DET10004



Pulvérisateurs

LIBELLÉS	CHIMÉCO CODE CBM
Pompe à pression 2L	COR10030
Pulvérisateur plastique 7 litres	PUL05004



Coffrets manos

LIBELLÉS	DÉTAILS	CHIMÉCO CODE CBM
Coffret Fioul	· 1 manomètre 0/40 bar - 1 vacuomètre -1/0 bar · 1 flexible haute pression	MES15004
Coffret Gaz	· 1 manomètre 0/60 mbar - 1 manomètre 0/600 mbar · 1 tube cristal 40 cm - 1 robinet pousoir	MES15002











Gonflage vase expansion

LIBELLÉS	DÉTAILS	CHIMÉCO CODE CBM
Pompe à main pour vase expansion		MES10006
Gonfleur vase expansion sur batterie	2000 mAH	MES20002



Aérosols

LIBELLÉS	DÉTAILS	CONTENANCE	CHIMECO CODE CBM
Coffret de gonflage gaz neutre	Coffret plastique. Livré avec deux bombes. Mano 0-4 bar.		MES15006
Bombe gaz neutre	Gaz sec, sans humidité, neutre. Pureté à 99,9% : aucune poussière ni impureté décelable. Pression : 4 bars à 10°C et 5 bars à 20°C.	400 gr. / 352 ml. 	PRO12002
Bombe solvant dégraissant	Solvant dégraissant volatil. Peut endommager certains plastiques faire un essai préalable. Dissout instantanément les huiles, graisses, fiouls, goudrons. Excellent nettoyeur de toutes pièces mécaniques, il laisse les surfaces propres et sèches rapidement. Industriel.	500 ml. 	PRO05004
Bombe dégrissant lubrifiant	Dégrippe écrous, vis, boulons, raccords, etc par simple application et infiltration. Dégoudronant, lubrifiant, anticorrosion	400 ml. 	PRO10002
Bombe solvant diélectrique	Solvant de nettoyage et de dégraissage acier inox. Cuivre, bronze, aluminium et plastiques.	400 ml. 	PRO10004
Bombe dépoussiérant	Gaz neutre. Propre. Très pur pour dépoussiérer. Gaz sec, sans humidité. Ininflammable.	400gr. / 342 ml 	PRO12004
Bombe graisse universel	Graisse lithium. Plage utilisation : -20 à + 150°.	500 ml. 	PRO10006
Bombe peinture noir mat 450°C	Séchage 10 min.	500 ml. 	PRO15002
Bombe peinture alu 600°	Séchage à 20°C : 15-20 min.	500 ml. 	PRO15004
Bombe détection fuite gaz	Ininflammable	400 ml. 	PRO45002



Pâtes et graisses

LIBELLÉS	CHIMECO CODE CBM
Pâte contact 25gr	PCM50024
Pâte contact 50gr	PCM50026
Tube de graisse Molykote 50gr	PRO40006
Pâte graphite 250g	PRO40012
Pâte montage Molykote HSC 100g MK6250	PRO40014
Pâte détection eau 90gr	PRO45004
Pâte détection bactérie fioul	PRO45006



Etiquettes rigides chauffage

LIBELLÉS	DIM.	COULEUR FOND	COULEUR LETTRE	CODE CBM
Interrupteur général de chaufferie	150 x 60	Jaune	Noir	ETI05002
Chaufferie	150 x 60	Jaune	Noir	ETI05004
Ventilation haute	150 x 60	Jaune	Noir	ETI05006
Ventilation basse	150 x 60	Jaune	Noir	ETI05008
Antigel - ne pas vidanger	150 x 60	Jaune	Noir	ETI05010
En service	150 x 60	Jaune	Noir	ETI05012
A l'arrêt	150 x 60	Jaune	Noir	ETI05014

ANTIGEL
ne pas vidanger

Etiquettes rigides chauffage

LIBELLÉS	DIM.	COULEUR FOND	COULEUR LETTRE	CODE CBM
Gaine pompier chaufferie	150 x 60	Jaune	Noir	ETI10002
Gaine pompier stockage	150 x 60	Jaune	Noir	ETI10004
Fioul-oil domestique capacité de la cuve	150 x 60	Jaune	Noir	ETI10006
Remplissage mazout	150 x 60	Jaune	Noir	ETI10008

CHAUFFERIE
GAZ

Etiquettes rigides chauffage gaz

LIBELLÉS	DIM.	COULEUR FOND	COULEUR LETTRE	CODE CBM
Gaz, défense de fumer dans le local ou d'y pénétrer avec une flamme	150 x 60	Alu	Noir	ETI15002
Chaufferie gaz	150 x 60	Rouge	Blanc	ETI15004
Barrage gaz	150 x 60	Blanc	Rouge	ETI15006
Barrage gaz cuisine	150 x 60	Blanc	Rouge	ETI15008
Barrage gaz chaufferie	150 x 60	Blanc	Rouge	ETI15010
Vanne sécurité gaz coupure générale	150 x 60	Blanc	Rouge	ETI15012
Robinet arrêt gaz, à n'utiliser qu'en cas d'incendie ou sur ordre	150 x 60	Blanc	Rouge	ETI15014
Vanne coupure gaz à ne rouvrir que par une personne autorisée	150 x 60	Blanc	Rouge	ETI15016
Poste de détente gaz	150 x 60	Blanc	Rouge	ETI15018
Compteur gaz	150 x 60	Rouge	Blanc	ETI15020
A ne pas utiliser sur flamme gaz	150 x 60	Blanc	Rouge	ETI15022

BARRAGE
GAZ

Etiquettes rigides sécurité

LIBELLÉS	DIM.	COULEUR FOND	COULEUR LETTRE	CODE CBM
Défense de fumer	150 x 60	Rouge	Blanc	ETI20002
Colonne sèche	150 x 60	Blanc	Rouge	ETI20004
Poste d'incendie	150 x 60	Rouge	Blanc	ETI20006
Interrupteur lumière	150 x 60	Jaune	Noir	ETI20008
Porte coupe-feu à maintenir fermée	150 x 60	Rouge	Blanc	ETI20010
Porte coupe-feu à maintenir fermée	150 x 60	Blanc	Rouge	ETI20011
Porte coupe-feu. Ne mettez pas d'obstacle à la fermeture	150 x 60	Rouge	Blanc	ETI20012
Consigne générale de sécurité	190 x 210	Blanc	Rouge	ETI20014
Consigne Sécurité Incendie / Chauffage	365 x 230	Blanc	Rouge	ETI20016



Etiquettes souples autocollantes

LIBELLÉS	DIM.	INFORMATION	CODE CBM
Air comprimé	200 x 50	double flèche	ETI25001
Air conditionné	200 x 50	-	ETI25002
Air extrait	200 x 50	-	ETI25003
Air neuf	200 x 50	-	ETI25004
Air rejeté	200 x 50	-	ETI25005
Air repris	200 x 50	-	ETI25006
Air soufflé	200 x 50	double flèche	ETI25007
Aller	200 x 50	double flèche	ETI25008
Chauffage	200 x 50	-	ETI25009
Chauffage aller	200 x 50	double flèche	ETI25010
Chauffage retour	200 x 50	double flèche	ETI25011
Aller chauffage primaire	200 x 50	-	ETI25012
Départ chauffage primaire	200 x 50	-	ETI25013
Retour chauffage primaire	200 x 50	-	ETI25014
Retour chauffage secondaire	200 x 50	-	ETI25015
Aller chauffage secondaire	200 x 50	-	ETI25016



Etiquettes souples autocollantes

LIBELLÉS	DIM.	INFORMATION	CODE CBM
Circuit secondaire	200 x 50	-	ETI25017
Colonne sèche	200 x 50	double flèche	ETI25018
Condensat	200 x 50	-	ETI25019
Eau chaude	200 x 50	-	ETI25020
Eau chaude adoucie	200 x 50	-	ETI25021
Eau chaude aller	200 x 50	double flèche	ETI25022
Eau chaude retour	200 x 50	double flèche	ETI25023
Eau chaude chauffage	200 x 50	double flèche	ETI25024
Eau chaude sanitaire	200 x 50	double flèche	ETI25025
Eau de chauffage aller	200 x 50	-	ETI25026
Eau de chauffage retour	200 x 50	double flèche	ETI25027
Eau déminéralisée	200 x 50	-	ETI25028
Eau froide	200 x 50	-	ETI25029
Aller	200 x 50	double flèche	ETI25030
Retour	200 x 50	-	ETI25031
Eau froide sanitaire	200 x 50	double flèche	ETI25032
Eau glacée	200 x 50	double flèche	ETI25033
Eau glycolée	200 x 50	-	ETI25036
Eau industrielle	200 x 50	-	ETI25037
Eau mitigée	200 x 50	double flèche	ETI25038
Eau potable	200 x 50	double flèche	ETI25039
Eau de refroidissement	200 x 50	-	ETI25040
Eau de refroidissement aller	200 x 50	-	ETI25041
Eau de refroidissement retour	200 x 50	-	ETI25042
Eau usée	200 x 50	-	ETI25043
Eau de vanne	200 x 50	-	ETI25044
Eau de ville	200 x 50	double flèche	ETI25046



Etiquettes souples autocollantes

LIBELLÉS	DIM.	INFORMATION	CODE CBM
Flèche Noire/Blanc	200 x 50	-	ETI25047
Gaz	290 x 50	double flèche	ETI25048
Gaz naturel	330 x 60	-	ETI25049
Propane	290 x 50	double flèche	ETI25050
Rejet	200 x 50	-	ETI25052
Retour	200 x 50	-	ETI25053
Ria	290 x 50	double flèche	ETI25054
Soufflage	200 x 50	-	ETI25055
Vapeur	290 x 50	double flèche	ETI25056
Vanne police	200 x 50	-	ETI25057
Eau surchauffé	290 x 50	double flèche	ETI25058
Eau adoucie	200 x 50	-	ETI25060
Aéroréfrigérant	200 x 50	-	ETI25062
Flèche Noir/Bleu	200 x 50	-	ETI25066
Flèche Noire/Rouge	200 x 50	-	ETI25068
Flèche Noire/Jaune	200 x 50	-	ETI25070



Petites étiquettes souples autocollantes

LIBELLÉS	DIM.	CODE CBM
Air comprimé	60 x 14	ETI25072
Oxygène	60 x 14	ETI25074

Petites étiquettes souples autocollantes

LIBELLÉS	DIM.	CODE CBM
Rouleau de 100 étiquettes gaz	115 x 20	ETI30002
Rouleau de 100 étiquettes gaz naturel	115 x 20	ETI30004
Rouleau de 100 étiquettes propane	115 x 20	ETI30006
Rouleau adhésif Gaz fond jaune	L 60 m	ETI30008
Rouleau adhésif Flèche fond jaune	L 60 m	ETI30010



BLACK MAMBA



Les gants black mamba ont été conçus pour répondre à la demande des utilisateurs, qui veulent des gants jetables résistants et pratiques. Grâce à cette gamme ultra résistante, vous n'aurez plus à remplacer vos gants jetables plusieurs fois pour vos opérations les plus exigeantes. Antidérapant, meilleur confort, résistance supérieure, résistance aux produits chimiques 3 fois supérieure au latex et au vinyl.

Gants jetables nitrile noir

Ceci est notre produit phare. Fabriqué avec notre polymère breveté NITREX[®], ce gant en nitrile sans poudre super fort (0,16 mm) offre une résistance aux perforations 3 fois supérieure à celle des produits chimiques et à la perforation d'un gant en latex ou en vinyle d'épaisseur comparable. Nos gants disposent de notre finition grip pour une manipulation et une dextérité sûre, même lorsque vous travaillez avec des objets fins.

Boîte de 100 gants :

BLM05002 - Taille S

BLM05006 - Taille L

BLM05010 - Taille XXL

BLM05004 - Taille M

BLM05008 - Taille XL



Gants jetables nitrile orange

Version Orange du gant nitrile. Fabriqué avec notre polymère breveté NITREX[®], ce gant en nitrile sans poudre super fort (plus de 6,0 mils) offre une résistance aux perforations 3 fois supérieure à celle des produits chimiques et à la perforation d'un gant en latex ou en vinyle d'épaisseur comparable. Nos gants disposent de notre finition grip pour une manipulation et une dextérité sûre, même lorsque vous travaillez avec des objets fins.

Boîte de 100 gants :

BLM05020 - Taille S

BLM05024 - Taille L

BLM05028 - Taille XXL

BLM05022 - Taille M

BLM05026 - Taille XL



Gants jetables nitrile noir Grip SnakeSkin

Utilisation unique. Meilleure adhérence. Ambidextre 0,16 mm épaisseur partie lisse. 0,26 mm épaisseur partie grip. Gants nitrile non poudrés, résistance industrielle, avec Torque Grip™.

Boîte de 100 gants :

BLM04006 - Taille L

BLM04008 - Taille XL



Gants jetables nitrile orange Grip SnakeSkin

Utilisation unique. Meilleure adhérence. Ambidextre 0,16 mm épaisseur partie lisse. 0,26 mm épaisseur partie grip. Gants nitrile non poudrés, résistance industrielle, avec Torque Grip™.

Boîte de 100 gants :

BLM04024 - Taille L

BLM04026 - Taille XL



Gants résistants aux coupures

Degré de résistance ANSI 5 : réduit les risques de blessure et les coûts qui y sont liés. Permet de manipuler en confiance des objets tranchants et des lames dans des environnements secs ou contenant de l'huile légère. La nouvelle composition du revêtement assure une meilleure résistance à l'usure. Sans silicone et sans latex pour la protection de l'utilisateur et des produits.

BLM10006 - Taille L
BLM10008 - Taille XL



Gants revêtement en nitrile

Véritable mousse de nitrile : évacue l'huile de la surface du gant pour assurer une prise solide dans l'huile légère. Confort exceptionnel et inégalé pour l'utilisateur. Permet une excellente prise en milieu sec.

Doublure ergonomique s'adaptant à la main : le gant se moule naturellement sur la main : réduit la fatigue. Niveaux exceptionnels de confort et d'adaptation à la main : meilleure acceptation par l'utilisateur et conformité accrue aux normes de sécurité.

BLM15006 - Taille L
BLM15008 - Taille XL



Gants cuir coton

En cuir avec paume en fleur naturelle de chèvre blanc avec onglets. Montage américain avec retour sur l'index. Dos jersey coton noir. Élastique sur le dessus de la main.

BLM25002 - Taille L
BLM25004 - Taille XL



Couvre-chaussures

Protéger le sol de vos clients tout simplement

BLM60002 - Couvre-chaussures



Gants revêtement en polyuréthane

Revêtement en polyuréthane au niveau de la paume : sensibilité tactile maximale dans la zone des doigts : finesse des sensations. Excellente adaptation à la main et la performance : productivité élevée.

Revêtement ultra-frais en nylon extensible : permet la même dextérité que mains nues. Revêtement en nylon respirant : meilleure acceptation par l'utilisateur et conformité accrue aux normes de sécurité.

BLM20006 - Taille L
BLM20008 - Taille XL



Gants revêtement nitrile étanche

Véritable nitrile : confort exceptionnel et inégalé pour l'utilisateur. Permet une excellente prise en milieu étanche.

Doublure ergonomique s'adaptant à la main : le gant se moule naturellement sur la main : réduit la fatigue. Niveaux exceptionnels de confort et d'adaptation à la main : meilleure acceptation par l'utilisateur en milieu humide.

BLM35002 - Taille M
BLM35004 - Taille L
BLM35006 - Taille XL
BLM35008 - Taille XXL



Gants haute protection

En polyester avec protection caoutchouc sur les doigts et au dos. Paume de la main en cuir synthétique, maintien par velcro confortable.

BLM30002 - Taille M
BLM30004 - Taille L
BLM30006 - Taille XL
BLM30008 - Taille XXL





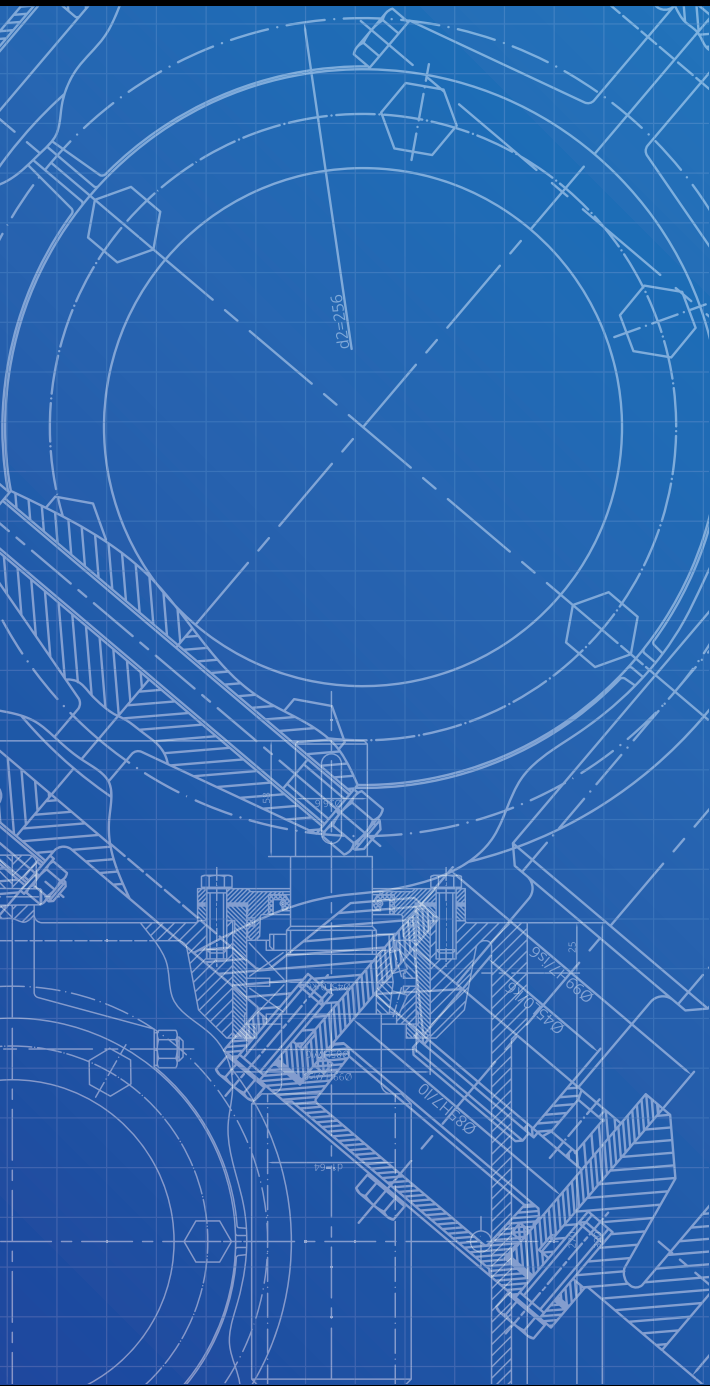

CAHIER TECHNIQUE

Unités de mesure pression

Pa Pascal	Bar	Psi Pound/square inch	m H ₂ O mètres de colonne d'eau
2.000	0,02	0,29	0,204
4.000	0,04	0,58	0,408
6.000	0,060	0,87	0,612
8.000	0,08	1,16	0,816
10.000	0,1	1,45	1,02
20.000	0,2	2,901	2,039
30.000	0,3	4,351	3,059
40.000	0,4	5,802	4,079
50.000	0,5	7,252	4,099
100.000	1	14,504	10,197
150.000	1,5	21,756	15,296
200.000	2	29,008	20,394
250.000	2,5	36,26	25,493
300.000	3	43,512	30,591
350.000	3,5	50,764	35,69
400.000	4	58,016	40,789
450.000	4,5	65,268	45,887
500.000	5	72,519	50,986
600.000	6	87,023	61,183
700.000	7	101,527	71,38
800.000	8	116,031	81,577
900.000	9	130,535	91,774
1.000.000	10	145,039	101,972
2.000.000	20	290,078	203,943
3.000.000	30	435,117	305,915
4.000.000	40	580,156	407,886
5.000.000	50	725,195	509,858

Unités de mesure longueur

cm	→	inches	x 0.3937
mm	→	inches	x 0.03937
cm	→	feet	x 0.03281
m	→	feet	x 3.281
m	→	inches	x 39.37
inches	→	mm	x 25.4
feet	→	cm	x 30.48

Unités de mesure température

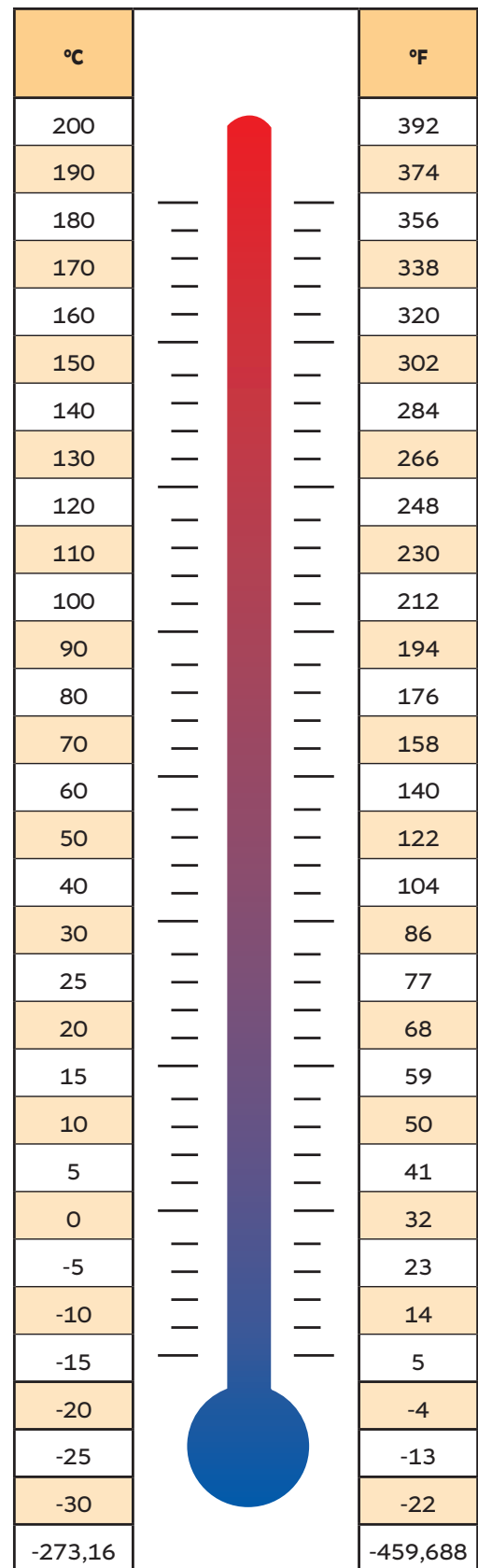

°C	→	°F	x (°C x 9/5 + 32)
°F	→	°C	x (°F - 32) x 5/9
°C	→	°K	°C + 273.18

Caractéristiques tuyauterie

DN	Ø"	Ø nominal	Ø ext mm	Ø int mm	section int en mm ²	ép. en mm	poids en kg/m	Débits gaz en m ³ /h à différentes vitesses en mètre/seconde										DN nominal	Type de raccord à utiliser en bar				
								5 m/s	7,5 m/s	10 m/s	12 m/s	15 m/s	17,5 m/s	20 m/s	25 m/s	30 m/s	40 m/s		0,1	0,5	2	5	10
DN 5	1/8"		10,20	6,20	30	2,00	0,25	0,54	0,82	1,09	1,30	1,63	1,90	2,17	2,72	3,26	4,35	DN 5					
DN 8	1/4"	8/13	13,50	8,90	62	2,30	0,43	1,12	1,68	2,24	2,69	3,36	3,92	4,48	5,60	6,72	8,96	DN 8					
DN 12	3/8"	12/17	17,20	12,60	125	2,30	0,57	2,24	3,37	4,49	5,39	6,73	7,86	8,98	11,22	13,47	17,96	DN 12					
DN 15	1/2"	15/21	21,30	16,10	204	2,60	0,86	3,66	5,50	7,33	8,79	10,99	12,83	14,66	18,32	21,99	29,32	DN 15					
DN 20	3/4"	20/27	26,90	21,10	350	2,90	1,70	6	9	13	15	19	22	25	31	38	50	DN 20					
DN 25	1"	26/34	33,70	29,10	665	2,30	2,52	12	18	24	29	36	42	48	60	72	96	DN 25					
DN 32	1,1/4"	33/42	42,40	37,20	1 087	2,60	3,41	20	29	39	47	59	68	78	98	117	157	DN 32					
DN 40	1,1/2"	40/49	48,30	43,10	1 459	2,60	2,93	26	39	53	63	79	92	105	131	158	210	DN 40					
DN 50	2"	50/60	60,30	54,50	2 333	2,90	4,11	42	63	84	101	126	147	168	210	252	336	DN 50					
DN 65	2,1/2"	66/76	76,10	70,30	3 882	2,90	5,24	70	105	140	168	210	245	279	349	419	559	DN 65					
DN 80	3"	80/90	88,90	82,50	5 346	3,20	6,76	96	144	192	231	289	337	385	481	577	770	DN 80					
DN 100	4"	102/114	114,30	107,10	9 009	3,60	9,83	162	243	324	389	486	568	649	811	973	1 297	DN 100					
DN 125	5"	127/140	139,70	131,70	13 623	4,00	13,4	245	368	490	588	736	858	981	1 226	1 471	1 962	DN 125					
DN 150	6"	152/165	168,30	159,30	19 931	4,50	18,2	359	538	718	861	1 076	1 256	1 435	1 794	2 153	2 870	DN 150					
DN 200	8"		219,10	206,50	33 491	6,30	33,1	603	904	1 206	1 447	1 809	2 110	2 411	3 014	3 617	4 823	DN 200					
DN 250	10"		273,00	260,40	53 256	6,30	41,4	959	1 438	1 917	2 301	2 876	3 355	3 834	4 793	5 752	7 669	DN 250					
DN 300	12"		323,90	309,70	75 331	7,10	55,5	1 356	2 034	2 712	3 254	4 068	4 746	5 424	6 780	8 136	10 848	DN 300					
DN 350	14"		355,60	339,60	90 579	8,00	94,2	1 630	2 446	3 261	3 913	4 891	5 706	6 522	8 152	9 782	13 043	DN 350					
DN 400	16"		406,40	388,80	118 725	8,80	123,22	2 137	3 206	4 274	5 129	6 411	7 480	8 548	10 685	12 822	17 096	DN 400					
DN 450	18"		457,20	428,76	144 384	14,22	156,26	2 599	3 898	5 198	6 237	7 797	9 096	10 396	12 995	15 593	20 791	DN 450					
DN 500	20"		508,00	477,78	179 286	15,11	183,05	3 227	4 841	6 454	7 745	9 681	11 295	12 909	16 136	19 363	25 817	DN 500					

Unité de mesure d'énergie

	Kw/h	Kcal/h	Th/h
Kw/h (kilowatt heure)	1	860,00	0,86
Kcal/h (Kilocalorie heure)	$1,163 \times 10^{-3}$	1	0,001
Th/h (Thermie)	1,163	1000,00	1

PCI

GazPCI gaz naturel $\approx 10 \text{ Kwh/m}^3$ PCI propane $\approx 25,4 \text{ Kwh/m}^3$ PCI butane $\approx 32,9 \text{ Kwh/m}^3$ **GP Liquide**

PCI = 11 Th/kg - Propane

PCI = 10,9 Th/Kg - Butane

Fioul Domestique

PCI = 10 Th/Kg

Densité : 0,835

Kg = litre x densité

P (Th/h) = Q (Kg/h) x PCI (Th/Kg)

CLASSIFICATION ATEX

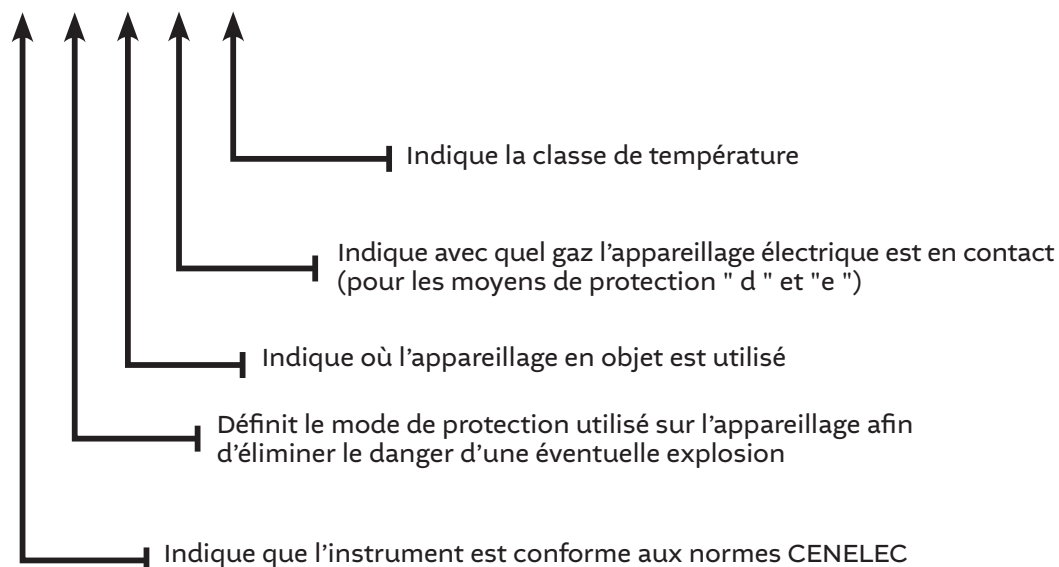
EEx de II C T4

Les appareillages installés en atmosphère dangereuse doivent être identifiés par un code qui en spécifie toutes les caractéristiques.

Les certifications actuellement disponibles sont :

EEx	D	II	C	T5	(Ø13)
EEx	m	II		T4	(Ø10)

Définition des indices de protection (IP)

Indices de protection des enveloppes des matériels électriques
Selon norme CEI 34-5 - EN 60034-5 (IP) - EN 50102 (IK)

1 ^{er} chiffre : protection contre les corps solides			2 ^e chiffre : protection contre les liquides			protection mécanique		
IP	Tests	Définition	IP	Tests	Définition	IK	Tests	Définition
0		Pas de protection	0		Pas de protection	00		Pas de protection
1	∅ 50 mm 	Protégé contre les corps solides supérieurs à 50 mm (exemple : contacts involontaires de la main)	1		Protégé contre les chutes verticales de gouttes d'eau (condensation)	01		Energie de choc : 0.15 J
2	∅ 12 mm 	Protégé contre les corps solides supérieurs à 12 mm (exemple : doigt de la main)	2		Protégé contre les chutes de gouttes d'eau jusqu'à 15° de la verticale	02		Energie de choc : 0.20 J
3	∅ 2.5 mm 	Protégé contre les corps solides supérieurs à 2.5 mm (exemples : outils, fils)	3		Protégé contre l'eau en pluie jusqu'à 60° de la verticale	03		Energie de choc : 0.37 J
4	∅ 1 mm 	Protégé contre les corps solides supérieurs à 1 mm (exemples : outils fin, petits fils)	4		Protégé contre les projections d'eau de toutes directions	04		Energie de choc : 0.50 J
5		Protégé contre les poussières (pas de dépôt nuisible)	5		Protégé contre les jets d'eau de toutes directions à la lance	05		Energie de choc : 0.70 J
			6		Protégé contre les projections d'eau assimilables aux paquets de mer	06		Energie de choc : 1 J
			7		Protégé contre les effets de l'immersion entre 0.15 et 1 m	07		Energie de choc : 2 J
			8		Protégé contre les effets prolongés de l'immersion sous pression	08		Energie de choc : 5 J
						09		Energie de choc : 10 J
						10		Energie de choc : 20 J

Exemple :

Cas d'une machine IP 55

IP : Indice de protection

- 5 : Machine protégée contre la poussière et contre les contacts accidentels.
Sanction de l'essai : **pas d'entrée de poussière** en quantité nuisible, aucun contact direct avec des pièces en rotation. L'essai aura une durée de 2 heures (sanction de l'essai : pas d'entrée de talc pouvant nuire au bon fonctionnement de la machine).
- 5 : Machine protégée contre les projections d'eau dans toutes les directions provenant d'une lance de débit 12.5l/min sous 0.3 bar à une distance de 3 m de la machine. L'essai aura une durée de 3 minutes (sanction de l'essai : **pas d'effet nuisible de l'eau projetée sur la machine**).

Facteur d'écoulement - Tableau de conversion des débits

Le facteur d'écoulement, **Kv**, est en **l/min** d'eau à 20°C avec une perte de charge de 1 bar à travers l'électrovanne.

$$Kv \text{ (m}^3\text{/h)} = 0,06 Kv \text{ l/min. - Kv (l/min)} = \text{m}^3\text{/h} \times 16,67$$

$$Cv \text{ (gpm)} = 0,069 Kv \text{ l/min - Kv (l/min)} = Cv \times 14,4$$

Kv (l/min)	Kv (m ³ /h)	CV (gpm)	Kv (l/min)	Kv (m ³ /h)	CV (gpm)	Kv (l/min)	Kv (m ³ /h)	CV (gpm)	Kv (l/min)	Kv (m ³ /h)	CV (gpm)
0,1	0,006	0,0069	26	1,56	1,794	120	7,20	8,28	320	19,20	22,08
0,2	0,012	0,0138	27	1,62	1,863	125	7,50	8,625	330	19,80	22,77
0,3	0,018	0,0207	28	1,68	1,932	130	7,80	8,97	340	20,40	23,46
0,4	0,024	0,0276	29	1,74	2,001	135	8,10	9,315	350	21,00	24,15
0,5	0,030	0,0345	30	1,8	2,07	140	8,40	9,66	360	21,60	24,84
0,6	0,036	0,0414	31	1,86	2,139	145	8,70	10,005	370	22,20	25,53
0,7	0,042	0,0483	32	1,92	2,208	150	9,00	10,35	380	22,80	26,22
0,8	0,048	0,0552	33	1,98	2,277	155	9,30	10,695	390	23,40	26,91
0,9	0,054	0,0621	34	2,04	2,346	160	9,60	11,04	400	24,00	27,6
1,0	0,06	0,069	35	2,1	2,415	165	9,90	11,385	410	24,60	28,29
1,5	0,09	0,1035	36	2,16	2,484	170	10,20	11,73	420	25,20	28,98
2,0	0,12	0,138	37	2,22	2,553	175	10,50	12,075	430	25,80	29,67
2,5	0,15	0,1725	38	2,28	2,622	180	10,80	12,42	440	26,40	30,36
3,0	0,18	0,207	39	2,34	2,691	185	11,10	12,765	450	27,00	31,05
3,5	0,21	0,2415	40	2,4	2,76	190	11,40	13,11	460	27,60	31,74
4,0	0,24	0,276	41	2,46	2,829	195	11,70	13,455	470	28,20	32,43
4,5	0,27	0,3105	42	2,52	2,898	2500	12,00	13,8	480	28,80	33,12
5,0	0,3	0,345	43	2,58	2,967	205	12,30	14,145	49	29,40	33,81
6,0	0,36	0,414	44	2,64	3,036	210	12,60	14,49	500	30,00	34,5
7,0	0,42	0,483	45	2,70	3,105	215	12,90	14,835	510	30,60	35,19
8,0	0,48	0,552	46	2,76	3,174	220	13,20	15,18	520	31,20	35,88
9,0	0,54	0,621	47	2,82	3,243	225	13,50	15,525	530	31,80	36,57
10	0,6	0,69	48	2,88	3,312	230	13,80	15,87	540	32,40	37,26
11	0,66	0,759	49	2,94	3,381	235	14,10	16,215	550	33,00	37,95
12	0,72	0,828	50	3,00	3,45	240	14,40	16,56	560	33,60	38,64
13	0,78	0,897	55	3,30	3,795	245	14,70	16,905	570	34,20	39,33
14	0,84	0,966	60	3,60	4,14	250	15,00	17,25	580	34,80	40,02
15	0,90	1,035	65	3,90	4,485	255	15,30	17,595	590	35,40	40,71
16	0,96	1,104	70	4,20	4,83	260	15,60	17,94	600	36,00	41,4
17	1,02	1,179	75	4,50	5,175	265	15,90	18,285	650	39,00	44,85
18	1,08	1,242	80	4,80	5,52	270	16,20	18,63	700	40,00	48,3
19	1,14	1,311	85	5,10	5,865	275	16,50	18,975	750	45,00	51,75
20	1,2	1,38	90	5,40	6,21	280	16,80	19,32	800	48,00	55,2
21	1,26	1,449	95	5,70	6,555	285	17,10	19,665	850	51,00	58,65
22	1,32	1,518	100	6,00	6,9	290	17,40	20,01	900	54,00	62,1
23	1,38	1,587	105	6,30	7,245	2595	17,70	20,355	1000	60,00	69
24	1,44	1,656	110	6,60	7,59	300	18,00	20,7			
25	1,5	1,725	115	6,90	7,935	310	18,60	21,39			

Applications Gaz

Grandes Cuisines des ERP

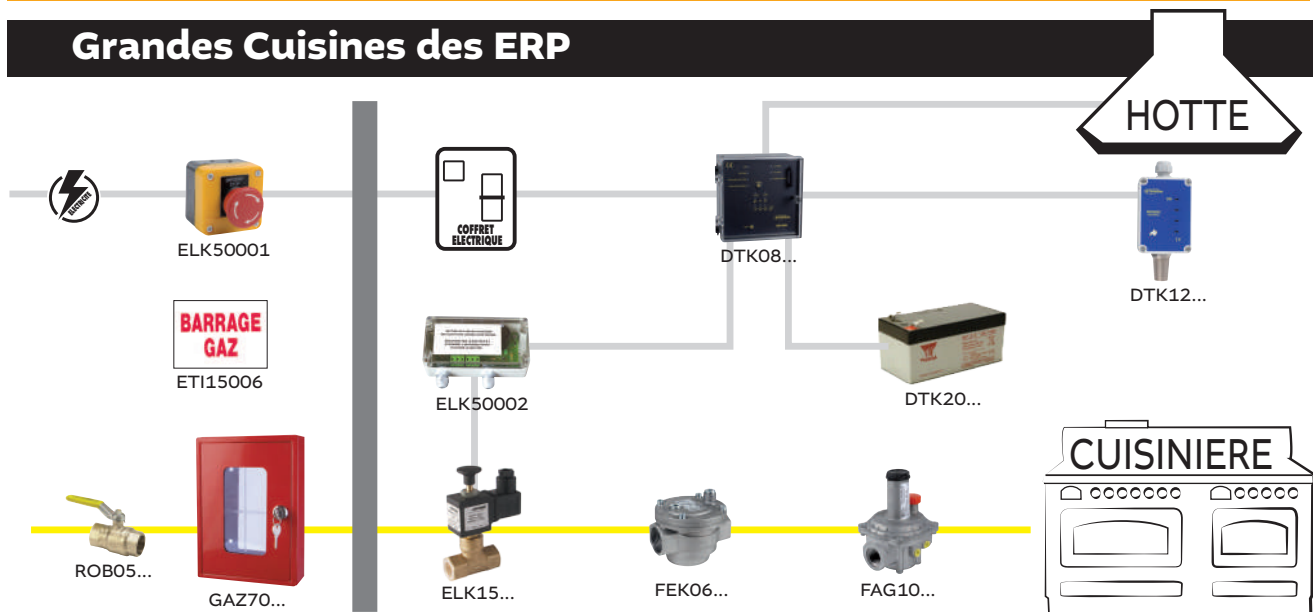

Chaufferie au gaz puissance < 2mW

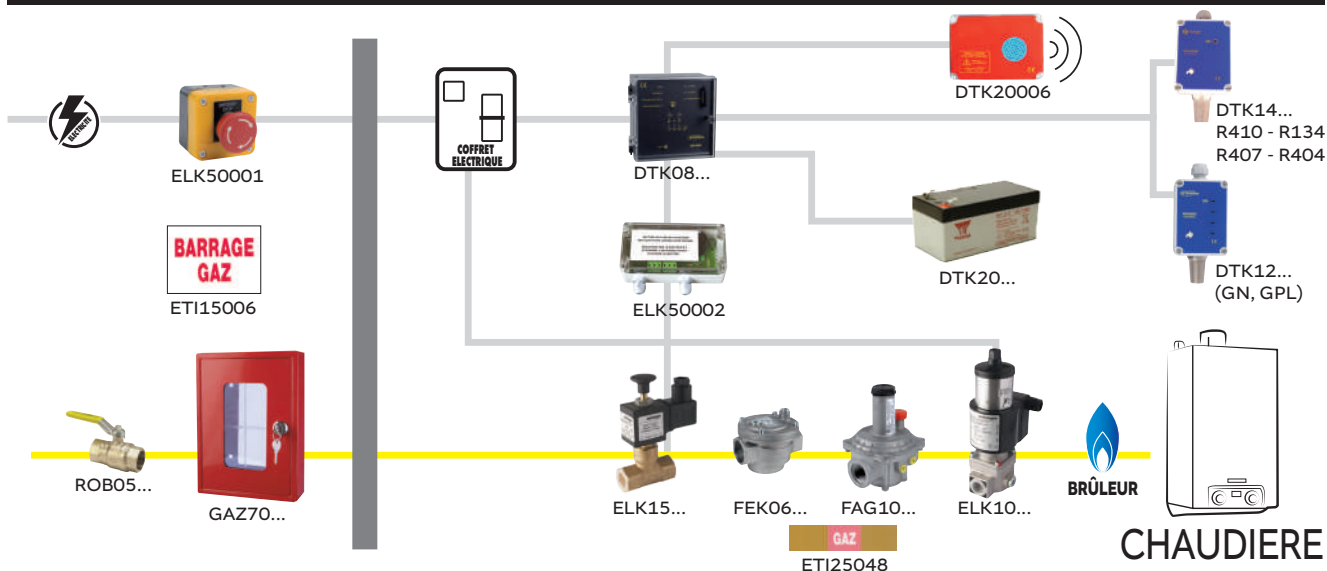

Chaufferie au gaz puissance > 2mW

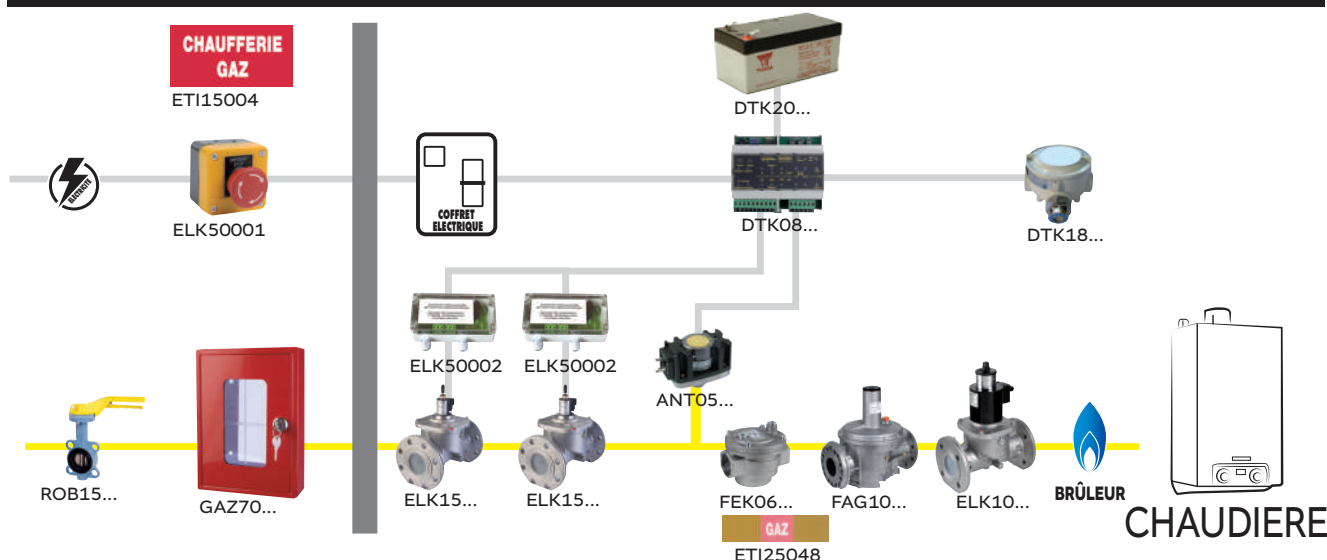

Installation type électrovanne gaz

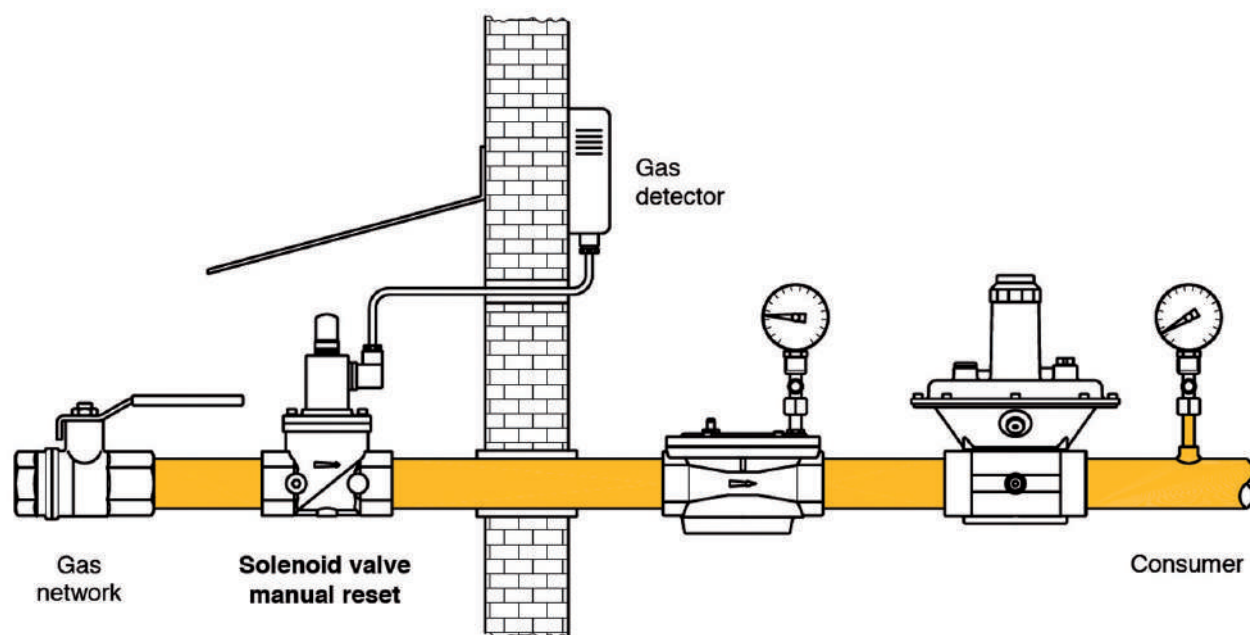

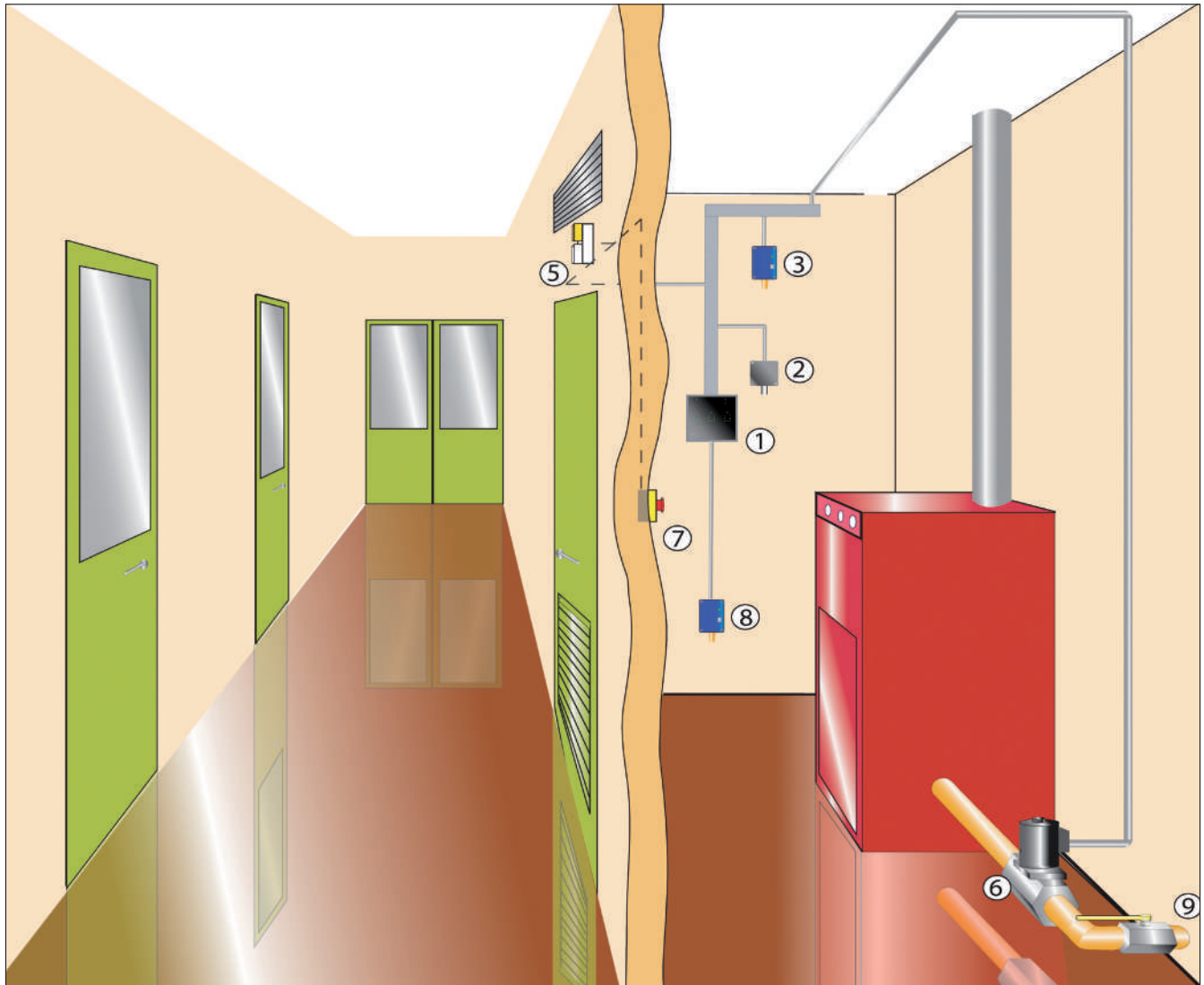

Installation type d'un local chaufferie avec solution complète de sécurité

Principe de fonctionnement :

La centrale autonome de détection coupe automatiquement l'alimentation électrique de l'électrovanne gaz si n'importe laquelle des conditions ci-dessous est remplie :

1. Le niveau de monoxyde de carbone augmente de 50 ppm en 1h / 100 ppm en 10 minutes / 300 ppm instantanément
2. Le niveau de gaz naturel dépasse les 20% des L.E.L.

L'installation ne peut être remise en route que si la cause du problème a été trouvée.

Produits type :

1. DTK08004 Centrale de détection 4 sondes
2. DTK12050 Sonde CO IP55
3. DTK12010 Sonde GN IP55
5. DTK20010 Alarme avec flash déportée
6. ELK05XXX Electrovanne ELEKTROGAS
7. ELK50001 Bouton coup de poing
8. DTK12012 Sonde GPL IP55 (si-nécessaire)
9. ROB05....Vanne 1/4 de tour gaz

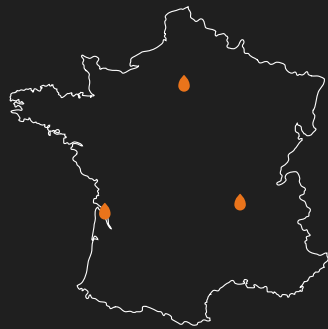

FLAMTECHBORDEAUX

3 Rue Raymond Aron
33187 LE HAILLAN Cedex
05 56 17 32 65

FLAMTECHPARIS

117 Av. Victor Hugo
92100 BOULOGNE-BILLANCOURT
01 70 96 00 88

FLAMTECHLYON

42 Route de Saint-Symphorien-d'Ozon
69800 SAINT-PRIEST
04 37 49 77 60

WWW.FLAMTECH.FR

